

*Historisk  
Tidskrift  
för  
Finland*

2 · 1992 årg. 77

---

---



# Historisk Tidskrift för Finland

utgiven av Historiska föreningen r.f., Helsingfors

## REDAKTIONEN

Ansvarig redaktör: Professor Max Engman  
Historiska institutionen, Åbo Akademi, 20500 Åbo

Redaktionssekreterare:

Fil.mag. John Strömberg Fil.mag. Henrik Meinander  
Ekonom: Fil.kand. Pertti Hakala

Redaktionens adress: Berggatan 6 A 9  
00100 Helsingfors

## REDAKTIONSRÅD

Eljas Orrman (ordförande) · Martti Ahti · Max Engman  
Derek Fewster · Matti Klinge · Rainer Knapas · Henrik Meinander  
Beatrice Moring · Alexandra Ramsay · Kerstin Smeds  
Henrik Stenius · Nils Erik Villstrand · Anna-Maria Åström

# Släktsenaten 1809–1870

## Senatorssläkterna i kollegialitetens bojar

RAIMO SAVOLAINEN

Om man frigör sig från det sätt att betrakta senatens verksamhet som introducerades av K. W. Rauhala i början av detta sekel blir senatorerna intressantare än senatens organisationsform. Senatens verksamhet framträder i en annan dager då den betraktas som en del av ett petersburgskt gunstlingssystem uppbyggt kring den enväldige kejsaren, som samtidigt var storfurste i Finland.<sup>1</sup>

Det styrelsesätt som efter Finlands erövring 1809 utsträcktes också till storfurstendömet byggde på lojalitet från rikets viktigaste släkter och på belöning av denna lojalitet. I Ryssland utgjorde släkterna en viktig del av det romanovska härskarhuset. Ända sedan den första tsaren av ätten Romanov i början av 1600-talet hade vissa viktiga ätter besatt statsförvaltningens viktigaste ämbeten. Tillhörighet till en av dessa ätter eller åtminstone en rekommendation av en medlem garanterade att en kandidat var lämpligt för ämbetet.

I storfurstendömet Finland är släktrationerna mellan senatorerna av särskilt intresse. Redan en första blick på senatorernas börd och äkten-skap visar, att utnämningarna koncentrerade sig till c:a 80 av omkr. två-

<sup>1</sup> K. W. Rauhala, *Suomen keskuhallinnon järjestämisestä vuosina 1808–1817* (Helsinki 1910) samt *Keisarillinen Suomen senaatti 1809–1909 I–II* (Helsinki 1915–1921). Rauhala undersökningar klargör i detalj de författningar som reglerade senatens verksamhet och redovisar dess beslut, men det är svårt att få ett grepp om senatens verkliga ställning då de egentliga aktörerna saknas.

Författaren har granskat reformen av administrationen under 1800-talet ur den angivna synvinkeln i licentiatavhandlingen *Sukuvalta senaatissa 1809–1870. Kollegisuus suosikkihallinnon työkaluna*, Helsingfors universitet, statsvetenskapliga fakulteten 1991.

hundra ätter.<sup>2</sup> De höga ämbetsmännen på de finländska befattningarna i Petersburg kom ur en ännu snävare krets. Statssekreterarna och deras adjointer rekryterades ur några få gunstlingsätter.

Vid sidan av giftermål inom ståndet präglades ståndssamhällets giftermålsförbindelser av äktenskap inom yrkeskårer.<sup>3</sup> Företeelsen utvecklades under åren 1809–1870 så långt bland senatens ledamöter att man kan tala om särskilda senatorssläkter. När man granskar senatorernas äktenskapsrelationer och inbördes släktskap kan man notera, att vissa typer av äktenskap ökade sannolikheten att bli senator ifall man inte redan hade fötts i en senatorssläkt. Societetslivets slutenhet bidrog till att äktenskapsmarknaden förblev stabil.

Upprepade äktenskap mellan vissa ätter gav upphov till nätverk. De första släktnätverken uppstod i Åbo kring döttrarna till landshövdingen i Åbo och Björneborgs län E.G. Willebrand och lagmannen i samma lagsaga J.A. Lagerborg. I anknytning till dem förstärktes de nätverk som uppstått kring senatorerna G.E. von Haartman och G. von Koten. Utgående från dessa bildade medlemmarna av ätterna Langenskiöld, Gripenberg, Furuhielm, de la Chapelle, af Brunér, Antell och Edenheim ett eget nätverk. Senatorssläkterna konkurrerade i Helsingfors om positioner i senaten, medan gunstlingsätterna, speciellt ätten Armfelt, dominerade de centrala ämbetena i Petersburg.

Ett omdöme som mest lovande debutant i societeten syftade inte enbart på ifrågavarande unga dams skönhet och charm, utan det var framför allt fråga om den presumtive makens möjligheter att främja sin ämbetsmannakarriär. I Helsingfors var de mest lovande kandidaterna unga damer som var befryndade med generalguvernörerna och senatorerna. Det var så viktigt att följa med äktenskapsmarknaden, att Berndt Federleys första iakttagelser när han kom från Kuopio till Helsingfors för att ta emot sin senatorspost gällde förekomsten av så många vackra flickor på huvudstadens baler.<sup>4</sup> Äktenskapsmarknaden i huvudstaden stod på

<sup>2</sup> E. G. Palmén uppger i 'Aateli', *Valtiotieteiden käsikirja* I (Helsinki 1921) att 187 ätter immatrikulerades på det nyinrättade riddarhuset 1818. År 1869 hade ytterligare 169 ätter introducerats. Fram till år 1919 hade 135 ätter utslocknat, varefter det fanns 221 kvar.

<sup>3</sup> Kaarlo Wirilander, *Herrskapsfolk. Ståndspersoner i Finland 1721–1870*, Nordiska museets handlingar 98 (Stockholm 1982), s. 222.

<sup>4</sup> B. Federley t. A. Armfelt 6.3.1856, Armfeltiska arkivet, RA.

annan nivå än i provinsen. Federley hade själv en skara växande barn och det gällde att planera deras bana.

### *Släkt nätverk på andra håll i Europa*

Ätternas nära anknytning till absolutismen i Europa har tidigare berörts inom forskningen. Släkt nätverken vid Ludvig XIV:s hov hör till de bäst kända. Speciellt nära dem kommer man i hertig Saint-Simons memoarer. Som ögonvittne skisserar denne utgående från inbördes vänskaps- och släktskapsförbindelser upp de påtryckningsgrupper som vid hovet påverkade solkonungens beslut kring år 1700.<sup>5</sup>

I Sverige hade släktskapsbanden särskilt stor betydelse under Gustav II Adolfs tid. Sju inbördes befryndade adelsfamiljer dominerade rådets sammansättning. Under åren 1602–1632 var 34 av 47 riksråd inbördes befryndade genom sju centrala familjer. Speciellt åren 1633 och 1647 dominerades rådet av ett litet kotteri vars medlemmar regelbundet ingick äktenskap med varandras släktingar.<sup>6</sup> Slutresultatet var att vissa ätter, Banér, Bielke, Brahe, de la Gardie, Horn, Leijonhufvud, Oxenstierna, Sparre och Stenbock, samtidigt bildade en politisk och social elit.

I Ryssland fördelade härskaruset till en början de viktigaste ämbetena inom den egna kretsen, till medlemmar av ätterna Dolgoruki och Saltykov. Dessa ätter behöll sin ställning också inom den nya guvernementsförvaltningen. Guvernörerna bildade ett inofficiellt råd för härskaruset och stöddes från 1711 av dirigerande senaten. Senaten med dess nio medlemmar blev i praktiken ett avgränsat familjeråd för kejsaruset, där de ätter som styrde Ryssland knöts till kejsarens familj.<sup>7</sup> När ämbetena med tiden började fördelas ojämnt mellan ätterna rättade Peter I till detta genom att göra senaten till ett kollegialt ämbetsverk. Avsikten var att förhindra personligt godtycke och drivande av egna intresser samt att sätta stopp för gynnandet av släktingar. Reformen medförde

<sup>5</sup> Emanuel Le Roy Ladurie, *The Mind and Method of the Historian* (Chicago 1981), s. 149.

<sup>6</sup> Kurt Ågren, 'Rise and Decline of an Aristocracy. The Swedish Social and Political Elite in the 17th Century', *Scandinavian Journal of History* 1 (1976), s. 62–63, 67.

<sup>7</sup> Le Donne, *Ruling Families in the Russian Political Order 1689–1825* (New York 1982), s. 235–244.

att ämbetena återgick till de ätter som hade en nära anknytning till härskarhuset.<sup>8</sup>

Under Katarina II:s tid dominerades de fyra viktigaste ämbetena fortfarande av medlemmar av ätterna Saltykov och Trubetskoj. Kort före Alexander I:s förvaltningsreformer besattes höga ämbeten med nya män av vilka många inte längre direkt kan knytas till de dominerande ätterna, även om man kan spåra dessas inflytande bakom utnämningarna. Ännu under Nikolaj I:s tid påverkades utnämningarna av börd och hovkontakter.<sup>9</sup> Under Alexander II blev det allt vanligare att utnämningarna byggde på personlig kompetens, även om en utnämning fortfarande förutsatte en beskyddare, vanligen en släkting eller nära vän.<sup>10</sup> Ännu i Nikolaj II:s riksråd räknade tio av dess 215 ledamöter en härstamning från Rurikiderna, från Rysslands grundarätter. Politiken började dock i allt högre grad bli en maktkamp mellan ministerier och inte längre mellan familjer eftersom civilförvaltningen expanderade och kraven på fackkompetens och effektivitet växte.<sup>11</sup>

### *Adeln som redskap för erövringen*

När Finland anslöts till Ryssland växte släktbandens betydelse snabbt i och med att härskarideologin förblev oförändrad i Finland samtidigt som storfurstendömet fick en egen centraladministration. Garanten för de nya förhållandena var kejsaren själv, vilket innebar att Finland snarare anslöts till härskarens person än till det ryska riket. Som "kejsare av Guds nåde" stadfäste Alexander I de gustavianska grundlagarna som hörde till absolutismens s.k. hovgrundlag.<sup>12</sup> Vid Borgå lantdag där

<sup>8</sup> Claes Peterson, *Peter the Great's Administrative and Judicial Reforms* (Lund 1979), s. 58–61. Le Donne, s. 245–250.

<sup>9</sup> Le Donne, s. 301–306. Bruce Lincoln, 'The Ministers of Nicholas I: A Brief Inquiry Into Their Backgrounds and Service Careers', *Russian Review* 34 (1975), s. 318.

<sup>10</sup> Bruce Lincoln, 'The Ministers of Alexander II: A Survey of Their Backgrounds and Service Careers', *Cahiers du Monde Russe et Soviétique* 17 (1976), s.467, 475.

<sup>11</sup> Dominic Lieven, *Russia's Rulers under the Old Regime* (New Haven & London 1989), s. 1, 25.

<sup>12</sup> Osmo Jussila, 'J.V. Snellmanin suhde Venäjän valtakuntaan ja valtaistuimeen', Heikki Viitala (toim.), *Snellman, valtakunta ja keisarikunta*, Snellman-instituutin julkaisuja (Kuopio 1990), s. 22 och id., *Suomen perustuslait venäläisten ja suomalaisten tulkin-tojen mukaan 1808–1863*, Historiallisia tutkimuksia 77 (Helsinki 1969), s. 72.



*Kejsar Alexander I öppnar Borgå lantdag den 29 mars 1809. Till höger om kejsaren står adelns representanter, bland vilka representanter för vissa ätter och i dessa senare ingifta personer utsågs till ledamöter av regeringskonseljen. Medlemmar av några andra ätter fick under de följande generationerna en bestående plats som innehavare av de finska ämbetena i Petersburg (Museiverkets historiska bildarkiv).*

kejsaren avgav sin regentförsäkran och ständerna sin trohetsed kom detta till uttryck i häroldernas dräkter och färger som komponerats för att symbolisera den högsta ryska orden, S:t Andreasorden, som bars av härskarhusets samtliga manliga medlemmar.<sup>13</sup>

<sup>13</sup> Ole Gripenberg, 'Häroldsdräkterna vid Borgå Lantdag', *Historiska och litteraturhistoriska studier* 44 (1969), s. 113.

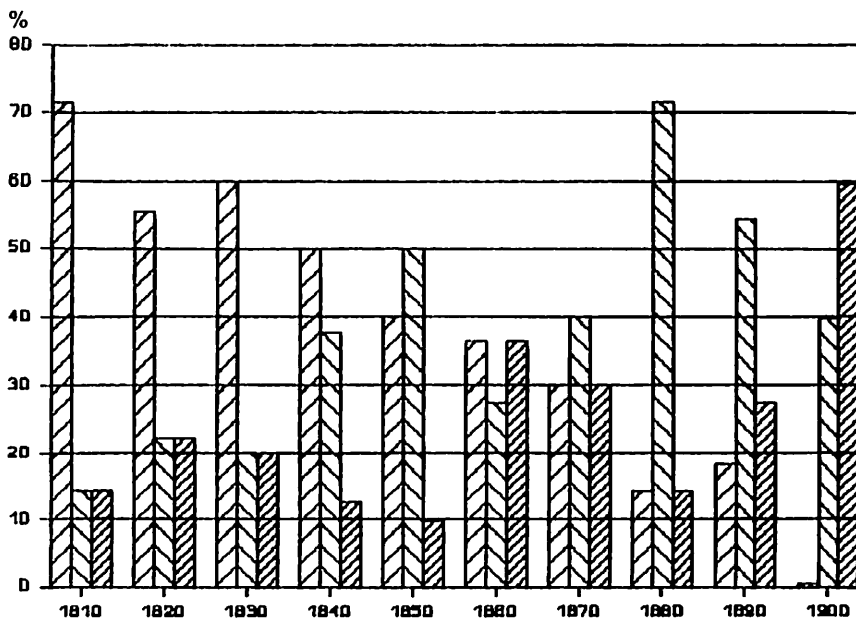

Fig. 1. Andelen adliga ledamöter inom senatens ekonomidepartement under några genomskrifningsår på 1800-talet.

▨ = adlade före 1809. ▩ = adlade efter 1809. ▤ = ofrälse.

Kejsarnas uppfattning av enväldet förblev densamma. Inför hotet från Napoleon hade Alexander I (1801–1825) börjat betrakta sig själv som Guds redskap i kampen mot det onda. Hans bror Nikolaj I (1825–1855) trodde att kejsaren ensam var alltings upphov och styresman. Generaler, amiraler, sändebud och äldre statsmän var förlängningar av hans enväldiga person. När de lyckades eller misslyckades hade han som enväldshärskare lyckats eller misslyckats. Hans son och efterträdare Alexander II (1855–1881) såg sig i faderns efterföljd som Rysslands styresman med Gud som biträde och rådgivare.<sup>14</sup>

Kejsarnas erövringspolitik var självständig och oförutsägbar men i viss grad traditionsbunden. Den tog sig likaväl uttryck i motstånd mot

<sup>14</sup> W. Bruce Lincoln, *The Romanovs. Autocrats of All Russians* (London 1981), s. 407, 415, 434.



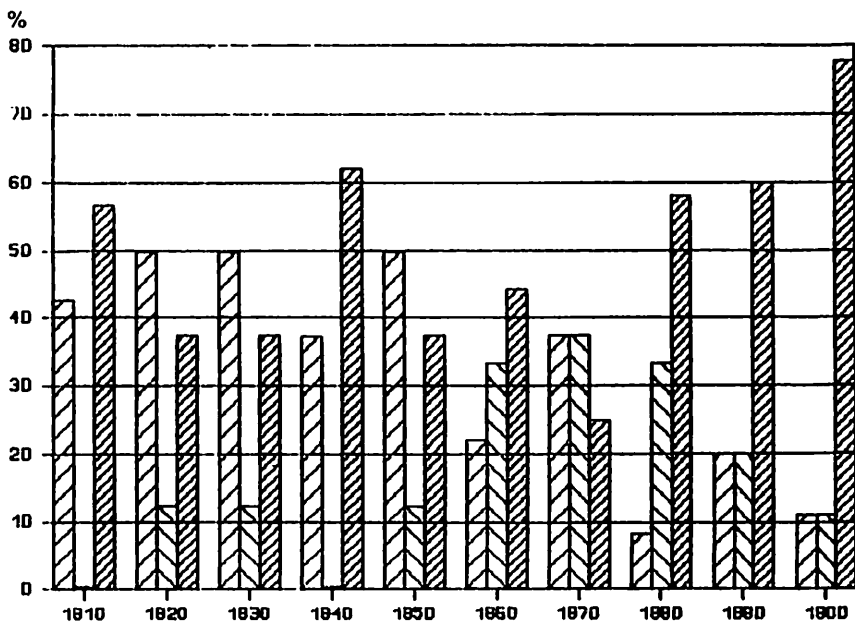

Fig. 2. Andelen adliga ledamöter inom senatens justitiedepartement under några genomskärningsår på 1800-talet. För teckenförklaring se figur 1.

de centralistiska ämbetsmännen i Petersburg som i skydd av randområdenas rättigheter. Eftersom de västliga randområdens institutioner stod som modell för Rysslands egna institutioner var det svårt att samtidigt breda ut imperiets normer. För att upprätthålla ordningen behövde kejsaren den lokala elitens stöd. När det gällde att följa ett erövat områdes styrelseformer gick kejsarna tillväga på ett traditionellt skickligt sätt.<sup>15</sup>

Inom förvaltningen i Finland höll man fast vid kollegialitetsprincipen, som något tidigare avskaffats i det tidigare moderlandet och som i Ryssland aldrig hade varit mer än ett experiment. På detta sätt behöll erövra-

<sup>15</sup> Edward C. Thaden with collaboration of Marianna Foster Thaden, *Russia's Western Borderlands, 1710–1870* (Princeton, N.J. 1984), s. 231–232. Henry R. Huttenbach, 'The Origins of Russian Imperialism', Taras Hunczak (ed.), *Russian Imperialism from Ivan the Great to the Revolution* (New Brunswick, N.J. Rutgers University Press, 1974), 34.

ren de gamla ämbetena som ett medel att tillgodose adelns makthunger. Utöver de gamla ämbetena grundades även nya i och med att man ställde den kollegiala regeringskonseljen, senare senaten, i spetsen för den förvaltning som man ärvt från den svenska tiden. Nya element utgjorde även den ryske generalguvernören som härskarens personliga representant i Finland och den finske statssekreteraren som föredrog finska ärenden i Petersburg. Vardera försågs med egna kanslier.

Jordmänen för att vinna över adelns sinnelag var mycket gynnsam. I ett arbete från 1730 fastslås: "Inbilningar och tycke för Tienster och Characterer har wärkat så mycket i vårt Land och nästan allmänt ibland folket, at det nästan hålles för gement och förakteligt at wara utan Tienst eller Character".<sup>16</sup> Erövrarna och deras rådgivare visste alltså väl, att en centralförvaltning med många befattningar var ett viktigt kontrollinstrument i ett samhälle där den som saknade tjänst samtidigt saknade ställning, var "otjänlig".

Inrättandet av senaten stärkte särskilt adelns ställning, eftersom hälften av dess ledamöter enligt regeringskonseljens reglemente skulle utses ur adelsståndet, trots att ståndets medlemmar år 1800 utgjorde endast 16% av samtliga ståndspersoner.<sup>17</sup> I verkligheten blev adelns ställning ännu starkare och bestående under hela seklet (fig. 1–2). Detta förklaras till en stor del av nobiliseringarna under den ryska tiden.

Ett särdrag var att de ofrälse relativt sett var fler i senatens justitiedepartement och de under ryska tiden nobiliserade i ekonomiedepartementet. I den senare gruppen ingår endast senatorer som tillhörde ätter som nobiliserats före ifrågavarandes utnämning. Av ekonomiedepartementets senatorer nobiliserades åtta under eller efter sin period som senator. Det är värt att notera att antalet nobiliseringar av senatorer ökade börjande från 1870-talet samtidigt som andelen ätter adlade under svenska tiden minskade.

Adelns andel betonas ytterligare när man beaktar anknytning till ståndet genom äktenskap. En senator ur något av de ofrälse stånden kunde ha en adlig mor, svärmor eller hustru. Äktenskap inom det egna ståndet var vanligare inom de under svenska tiden nobiliserade ätterna än inom

<sup>16</sup> Wirilander, s. 95.

<sup>17</sup> Andelen har beräknats på basen av de absoluta talen i Wirilanders tabell, s. 182–183.



*Lantdagsbalen i den nyligen färdigställda stationsbyggnaden i Helsingfors den 18 september 1863. Kejsaren och hans tre söner var närvarande, vilket gav balen karaktär av hov. Huvudstadens äktenskapsmarknad framträdde i sin fulla glans (Museiverkets historiska bildarkiv).*

de under ryska tiden nobiliserade och bland de ofrälse. Under den autonoma periodens senare hälft förblev läget oförändrat inom den gamla adeln, medan äktenskap över ståndsgrensarna blev vanligare inom de andra stånden. Förändringen var betydande eftersom andelen äktenskap inom ståndet sjönk från 50% till en femtedel inom de under ryska tiden nobiliserade ätterna och bland de ofrälse från 30% till en tiondedel. För den gamla adeln höll andelen sig kring 60%.

Det adliga inflytandet i samhället var större än vad som framgår enbart av börd. I anknytning till senaten uppstod 1809–1870 en elit vars medlemmar i praktiken kände varandra väl. Dess kohesion upprätthölls av inbördes äktenskap, vilket innebar att man kunde bli koopterad också genom giftermål. I praktiken rekryterades senatorerna ur denna elit.

Den inbördes släktskapen mellan senatorerna var inte ett resultat av ståndets ringa numerär, utan av att senatorerna rekryterades endast ur en del av adeln. Därför började de som aspirerade på en ämbetsmannakarriär känna ett allmänt intresse för sådana ätter och deras nätverk. Följderna framträdde genom att ätterna närmade sig varandra och nätverken knöts hårdare.

### *Äktenskap som främjare av ämbete och karriär*

Inom ståndssamhället var ett äktenskap ofta förenat med främjande av en karriär eller med avancemang till ett ämbete. Genom sitt äktenskap kunde man grunda och befästa nyttiga relationer. Äktenskapet innebar inte enbart "inträde i det äkta ståndet" utan ett förbund mellan en individ eller en släkt och en annan familj eller släkt, ofta t.o.m. ur ett annat stånd. I början av 1800-talet kunde en man av stånd i särskilda handböcker inhämta råd om hur han skulle planera sitt giftermål; den tillkommandes stånd, släkt och familjeförhållanden borde studeras minst lika omsorgsfullt som hennes person. Ett dylikt "socialt spioneri" ledde till att det i allmänhet var faderns sociala ställning som avgjorde om en dotter eller son fick ingå äktenskap med sin utvalda.<sup>18</sup>

Privilegier och andra författningar från 1600-talet hade under hot av sanktioner förpliktat de adliga att ingå ståndsmässiga äktenskap; adeln borde förbli "ren" och "obesudlad".<sup>19</sup> Sanktionerna försvann med tiden, men andemeningen att man borde gynna äktenskap mellan personer av samma stånd levde kvar längre.

Äktenskapsbeteendet inom universitetssamfundet och prästerskapet är kända sedan tidigare. Universitetet har framställts som ett släktsamfund som förtätats till en korporation. För att förstå dess grundkaraktär måste man bortse från alla idealistiska äktenskapsuppfattningar. Äktenskapen utgjorde i främsta rummet sociala underhållssystem. På denna grund betraktades äktenskap inom korporationerna som en naturlig och

<sup>18</sup> Wirilander, s. 234–235.

<sup>19</sup> Heikki Ylikangas, *Suomalaisen Sven Leijonmarckin osuus vuoden 1734 lain naimiskaaren laadinnassa. Kaaren tärkeimpien säännösten muokkautuminen 1689–1694*, Historiallisia tutkimuksia 71 (Helsinki 1967), s. 117 och 'Puolisonvalintaan vaikuttaneista tekijöistä sääty-yhteiskunnan aikana', *HAIk* 1968.

allmän företeelse, en angelägenhet mellan släkter och ätter. Man förut-satte att envar framåtsträvande ung man borde utnyttja ett fördelaktigt äktenskap på vägen mot ämbeten och ära.<sup>20</sup>

När prästäktenskap blev vanliga efter reformationen och söner följde fäder på prästbanan uppstod stora prästsläkter.<sup>21</sup> Deras kohesion stärk-tes ytterligare av att de koncentrerade sig till samma trakter på grund av stiftsindigenatet som fanns inskrivet i prästerskapets privilegier: ”Ei heller må någon i det ena Stiffet trängia the thersammastädes ordinera-de Prester i hög eller mindre grad, in på ett annat Stift, der the hwarken äro födde eller ordinerade”.<sup>22</sup> Hustrurna kom inte enbart ur samma släktkrets, utan från samma trakt och ur samma stånd. Detta medförde i Österbotten på 1600- och 1700-talen att släkterna förtätades till kast-liknande grupperingar. Medlemmar av släkten Lithovius ingick t.ex. under sex generationer ett trettio-tal äktenskap med nära släktingar.<sup>23</sup> De flesta prästsläkternas bana slocknade dock under 1800-talet ifall släkten inte längre hade en manlig arvinge eller samtliga söner gav sig in på världsliga karriärer.<sup>24</sup>

Äktenskap enligt konstens alla regler var av allt döma inte heller ovanliga inom den högre centralförvaltningen eftersom en senators yr-kesfärdigheter ärvdes inom ramen för hemcentrerade och andra arrange-mang inom en viss släkt eller mellan vissa släkter. Med en viss tillspets-ning kan man i en sådan praxis se drag som framhävdes av generalmajor J.Fr. Aminoff 1807. Enligt honom avsågs med ”välfödd” ingalunda en-bart adliga personer utan överhuvudtaget alla ”af dygdige och hederlige slægter födde och upfödde medborgare”. De släkter i vilka dessa egen-skaper gick i arv hade en företrädesrätt till statliga tjänster. Eftersom

<sup>20</sup> Matti Klinge, 'Universitetet som institution', Matti Klinge samt Rainer Knapas, Anto Leikola och John Strömberg, *Kungliga Akademien i Åbo 1640–1808* (Helsingfors 1988), s. 221–231.

<sup>21</sup> Gunnar Suolahti, *Finlands prästerskap på 1600- och 1700-talen* (Helsingfors 1927), s. 12.

<sup>22</sup> *Privilegia ... för Biskoparna och Samtliga Presterskapet i Sverige och dess underlig-gande Landskaper år 1723, Storfurstendömet Finlands Grundlagar jemte till hörande Statshandlingar* (Helsingfors 1861), s. 183.

<sup>23</sup> Suolahti, s. 29, 45.

<sup>24</sup> Johannes Björklund, *Suomen papisto 1800-luvulla erityisesti silmälläpitäen pappistarvetta ja sen tyydyttämis mahdollisuuksia*, Suomen kirkkohistoriallisen seuran toi-mituksia 42 (Helsinki 1939), s. 131–134.

släktens goda rykte flöt in i sonens levnadsbana var det motiverat att en ättling skulle inhösta en stor del av faderns förtjänster och namnkunnighet, vilket också ofta skedde i praktiken.<sup>25</sup>

### *De första släktnätverken kring notabiliterna i Åbo*

Den första generationens senatorer blev fäder, svärfäder och svågrar till senatorerna i följande generation.<sup>26</sup> De första nätverken byggdes ännu upp kring personer utanför konseljen, den nya huvudstadens notabiliteter, landshövdingen i Åbo och Björneborgs län Ernst Gustaf von Willebrand och lagmannen i Åbo och Björneborgs lagsaga Johan Adolf Lagerborg; båda hade flera döttrar som var gifta en eller två gånger med ledamöter av regeringskonseljen.

von Willebrand inledde sin bana som fattig fänrik, men sedan han gift sig med den rika Wendla Gustava von Wright avancerade han snabbt till general och landshövding i Åbo och Björneborgs län. Han hade två sommarbostäder, landshövdingsresidenset på Runsala och Jockis gård som han själv låtit iståndsätta och där societetslivet på sommaren var lika livligt som på vintern i staden. Mängden porslin och bestick i hushållet stöder uppfattningen att det von Willebrandska hemmet var ett av societetslivets centra i Åbo.<sup>27</sup>

I praktiken bildade den första släktkretsens medlemmar en stödgrupp i regeringskonseljen för G.M. Armfelt, ordföranden för kommittén för finska ärenden i Petersburg, medan oppositionsgruppen, Åbo-ligan eller

<sup>25</sup> Wirilander, s. 361–362.

<sup>26</sup> Analyserna av släktskapsrelationerna bygger i huvudsak på Oskar Wasastjer-na, *Ättar-tavlor öfver den på Finlands riddarhus introducerade adeln I–IV* (Borgå 1889). Tor Carpelan, *Ättartavlor för de på Finlands riddarhus inskrivna ätterna I–IV* (Helsingfors 1954). G. A. Spåre, *Biografiska anteckningar om kejserliga regerings-konseljens eller senatens för Finland Ordförande och Ledamöter samt Embets- och Tjenstemän under åren 1809–1859* (Helsingfors 1863). Axel Bergholm, *Suomen senaatin jäsenet ja virkamiehet 1809–1909* (Porvoo 1912). En karta över släktskapsrelationerna kan beskådas i Förvaltningshistoriekommitténs lokaliteter, Bergg. 8 A 4, Helsingfors. Uppgifterna om gårdar ur Eino Jutikkala & Gabriel Nikander, *Säterier och storgårdar i Finland I–II* (Helsingfors 1939–1942).

<sup>27</sup> Eva-Christina Mäkeläinen, *Säätyläisten seuraelämä ja tapakulttuuri 1700-luvun jälkipuoliskolla Turussa, Viipurissa ja Savon kartanoalueella*, Historiallisia tutkimuksia 86 (Helsinki 1972), s. 42, 115, 144.

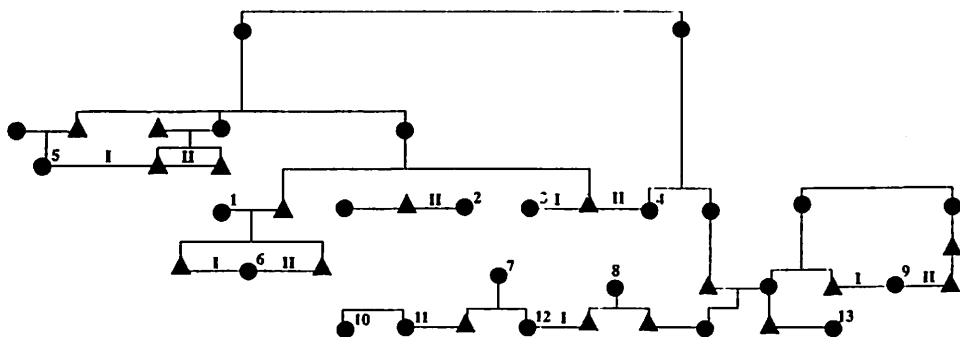

Figur 3. Senatorsnätverk uppkommet kring släkten von Willebrand i Storfurstendömet Finland

- |   |                                     |
|---|-------------------------------------|
| 1. C.E. Mannerheim 1809–16,20–26 (ED)   | 8. G.F. Rotkirch 1862–68 (JD)       |
| 2. C.J. Walleen 1820–22 (ED)            | 9. J.P. Palmén 1867–71,77–96 (E/JD) |
| 3. A.F. Palmfelt 1812–14 (ED)           | 10. S.W. von Troil 1885–91 (ED)     |
| 4. A.F. von Willebrand 1809–22 (JD)     | 11. G.A.S. von Troil 1891–00 (ED)   |
| 5. E.F. Brander 1836–41 (JD)            | 12. E.O. Wuorenhimo 1896–1905 (ED)  |
| 6. L.G. von Haartman 1830–31,40–58 (ED) | 13. J.V. Wasastjerna 1869–90 (JD)   |
| 7. J.E. Bergbom 1851–69 (JD)            |                                     |

#### Förklaringar

man	●	föräldrar	
kvinn	▲	hur många gånger gift	I-III
syskon	□	senator i ekonomidepartement	ED
äktenskap	—	senator i justitiedepartement	JD

kabalen försökte bromsa hans aktivitet. Relationerna ansträngdes speciellt av huvudstadens flyttning till Helsingfors.<sup>28</sup> I en rapport till generalguvernör A.A. Zakrevski och postminister Golitsyn 1826 avslöjade postchefen G.W. Ladau vilka som hörde till den "willebrandska ligan" eller kabalen: svågern Mannerheim, von Willebrand och Walleen, Mannerheims svärson L.G. von Haartman och hans son C.G. Mannerheim. Utöver J.Fr. Aminoff och Rehbindrarna räknade Ladau också in Lagerborgs svärson Ehrenström. Ligans omfattning framgår av att Eh-

<sup>28</sup> Keijo Korhonen, *Suomen asiain komitea. Suomen korkeimman hallinnon järjestelyt ja toteuttaminen vuosina 1811–1826*, Historiallisia tutkimuksia 65 (Helsinki 1963), s. 99–100.

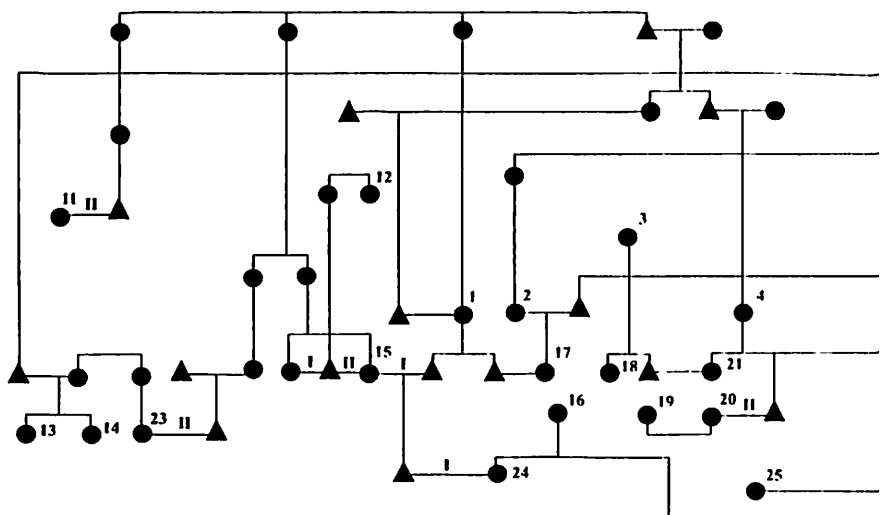

Figur 4. Senatorsnätverk uppkommen kring och mellan släkterna Lagerborg, von Kotthen, Hisinger och Rotkirch i Storfurstendömet Finland

- |                                   |  |
|-----------------------------------|--|
| 1. C.F. Rotkirch 1809–12 (ED)     | 15. G.F. Rotkirch 1862–68 (JD)           |
| 2. J.W. Hisinger 1812–31 (JD)     | 16. J.E. Bergbom 1851–69 (JD)            |
| 3. G.E. von Haartman 1811–15 (ED) | 17. R.A. Hisinger 1851–59 (E/JD)         |
| 4. G. von Kotthen 1820–51 (E/JD)  | 18. L.G. von Haartman 1830–31,40–58 (ED) |
| 5. K. von Troil 1809–14 (ED)      | 19. K. Furuhielm 1862–82 (ED)            |
| 6. E. Wallensköld 1816–20 (ED)    | 20. V. Furuhielm 1855–68,69–72 (E/JD)    |
| 7. H.C. Reuterskjöld 1811–21 (ED) | 21. C. von Kotthen 1853–59 (ED)          |
| 8. J.A. Ehrenström 1820–25 (ED)   | 22. A.W. Wallensköld 1870–73 (JD)        |
| 9. J.M. Krook 1811–28 (JD)        | 23. C.H. Molander 1869–97 (ED)           |
| 10. A. Tandefelt 1809–22 (JD)     | 24. E.O. Wuoreneimo 1896–05 (ED)         |
| 11. C.G. Hising 1822–44 (JD)      | 25. H.G. Palin 1897–99 (ED)              |
| 12. G.M. Armfelt 1847–53 (ED)     | 26. G.A.S. von Troil 1891–00 (ED)        |
| 13. C.G. Nordenheim 1854–69 (JD)  | 27. S.W. von Troil 1885–1891 (ED)        |
| 14. M.W. Nordenheim 1854–69 (ED)  |  |

renström "politiskt" närmast sig Reuterskiöld då de blev svågrar, även om han tidigare skarpt kritiserat denne.<sup>29</sup>

Utanför senaten stöddes Armfelt av bröderna Stjernvall som tillhörde von Willebrands släktkrets. Carl Stjernvall hade utsetts till landshövding

<sup>29</sup> Yrjö Blomstedt, *Johan Albrecht Ehrenström. Gustavian och stadsbyggare* (Helsingfors 1966), s. 406, 414.



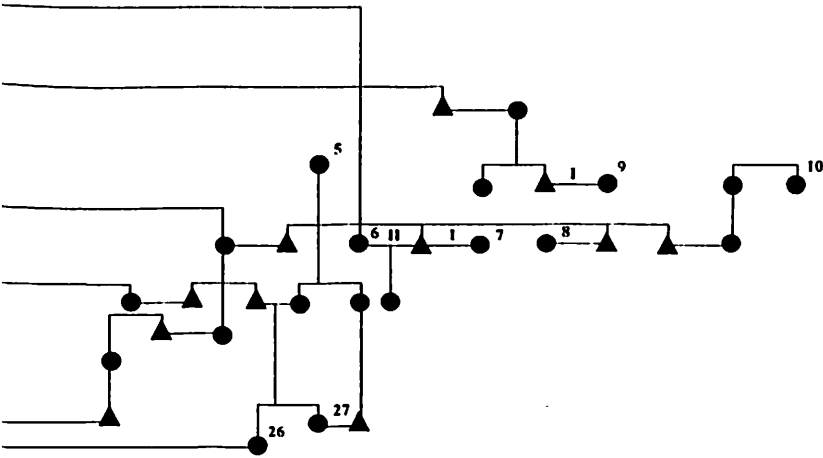

i det nygrundade Viborgs län och Fredrik medverkade som landshövding i Nylands län kraftfullt till att huvudstaden flyttades till Helsingfors. Båda avled 1815. Carl Stjernvalls änka, landshövdingen och senatorn E.G. Willebrands dotter Eva, blev ensam med sina barn, Aurora (senare Karamzin), den blivande ministerstatssekreteraren Emil och tre andra barn. Situationen räddades av C.J. Walleen som äktade änkan och senare följde sina styvbarns far på guvernörsposten. Äktenskapet slöts i enlighet med tidens normer. Parterna hade känt varandra sedan barndomen i Åbo, där Eva Stjernvalls far var landshövding och Walleens far hovrättspresident. Auroras tant, som var gift med ledamoten av kommittén för finska ärenden A.F. von Willebrand, erbjöd sig att ta systerdottern till sig i Petersburg för att lätta på styvfaderns uppfostringsböroda.<sup>30</sup>

Senatorn Casimir von Kothens farfar major Gustav von Kothén dömdes som medlem av Anjala-förbundet till döden, men benådades på avrättningsplatsen. Gustav von Kothén var gift med J.Fr. Aminoffs syster. För sin "älskade systerson", som också hette Gustav, höll Aminoff ett storstäligt bröllop på Saris kungsgård. Parets silverbröllop firades likaså

<sup>30</sup> Aapeli Saarisalo, *Aurora Karamzin ja hänen aikansa* (Porvoo 1973), s. 64–66.

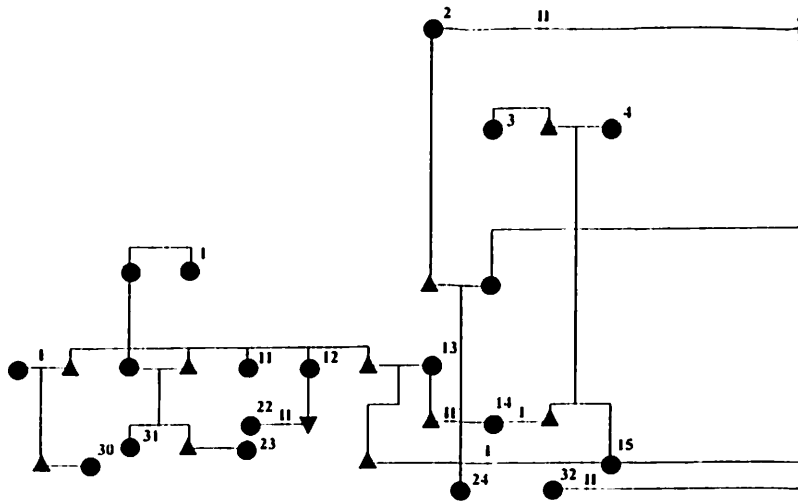

Figur 5. Senatorsnätverk uppkommet kring släkten von Haartman i Storfustendömet Finland

- |   |                                     |
|---|-------------------------------------|
| 1. C.J. Idestam 1810–14 (ED)              | 18. A.F. Munck 1857–67 (JD)         |
| 2. G.W. Ladau 1812–33 (ED)                | 19. B. Federley 1855–62 (ED)        |
| 3. A.A. Finckenberg 1821–34 (ED)          | 20. C. von Kothen 1853–59 (ED)      |
| 4. N.G. af Schultén 1814–22 (ED)          | 21. J.W. Forsman 1839–56 (JD)       |
| 5. S.F. von Born 1826–28 (ED)             | 22. J. Snellman 1867–75 (JD)        |
| 6. G.E. von Haartman 1811–1815 (ED)       | 23. A.W. Nykopp 1871–82 (J/ED)      |
| 7. L.G. von Haartman 1830–31,41–58 (ED)   | 24. V. von Haartman 1870–88 (ED)    |
| 8. C.F. Richter 1820–40 (J/ED)            | 25. L.T. von Hellens 1875–84 (J/ED) |
| 9. G. von Kothen 1820–51 (J/ED)           | 26. P.E. Forsman 1875–87 (JD)       |
| 10. C.E. af Heurlin 1840–44 (ED)          | 27. W. Forsman 1867–80 (JD)         |
| 11. C.W. Trapp 1845–55 (ED)               | 28. J.V. Snellman 1863–68 (ED)      |
| 12. R. von Trapp 1857–71 (J/ED)           | 29. J. Snellman 1867–75 (JD)        |
| 13. P.J. Törnqvist 1841–62 (JD)           | 30. G.W. Råbergh 1885–87 (JD)       |
| 14. L.R. Jägerhorn 1833–53 (ED)           | 31. G.R. Idestam 1899–00 (JD)       |
| 15. O.R. af Schultén 1844–54,63–74 (E/JD) | 32. O.F. Gylling 1889–00 (JD)       |
| 16. J.A. von Born 1865–73 (ED)            | 33. E. Streng 1887–97,05 (JD)       |
| 17. C.E. Cedercrutz 1856–69 (JD)          | 34. A.H. Snellman 1905–09 (JD)      |

hos morbrodern på Rilax gård.<sup>31</sup> Under morbroderns protektion avancerade G. von Kothen raskt på ämbetsmannabanan. Han deltog i Borgå

<sup>31</sup> Robert Lagerborg, *Casimir von Kothen (1807–1880) enligt aktstycken och brev* (Helsingfors 1953), s. 16.

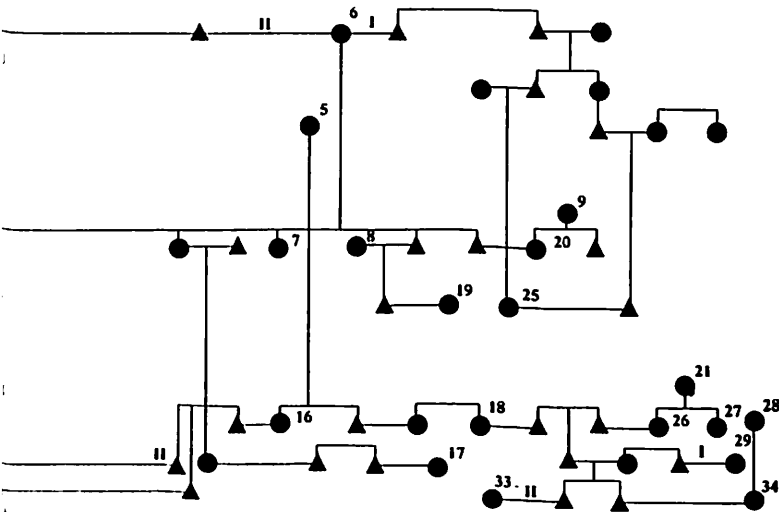

lantdag och i organiseringen av förhållandena i Viborgs län, utsågs till lagman i länet och kallades till senator. Aminoff lyckades dock inte längre ordna så att von Kothén skulle ha efterträtt hans systers svärson J.W. Hisinger i kommittén för finska ärenden. Aminoff kunde dock som fader påskynda Casimir von Kothéns karriär, som speciellt upphjälptes av hans hustru Anna Charlotta von Haartmans framgångar i societeten i Petersburg under hennes halvbror L.G. von Haartmans beskydd.

von Haartmans nätverk spirade ur von Willebrands och Lagerborgs. Det var naturligt, att barnen till Armfelts förtroendemän Mannerheim och G.E. von Haartman ingick äktenskap med varandra. G.E. von Haartman hade en akademisk släktbakgrund, men hade genom sitt äktenskap in i adelsståndet, med Fredrica Lovisa von Mell, höjt sin ställning och samtidigt som hemgift fått en summa som motsvarade en fyrdubbling av hans professorslön.<sup>32</sup> Hans änka gifte sig senare av ekonomiska skäl med Ladau. Giftermålen ägde rum inom en liten krets, ty

<sup>32</sup> L.G. von Bonsdorff, *Lars Gabriel von Haartman intill 1827* (Helsingfors 1946), s. 22.

Ladaus dotter från ett tidigare äktenskap gifte sig senare med G.E. von Haartmans son, likaså ur ett tidigare äktenskap.

I samma studentpension som den blivande finanschefen och ekonomidepartementets viceordförande Lars Gabriel von Haartman bodde de blivande senatorerna J.P. Winter och C.F. Richter, som även gifte in sig i ätten von Haartman. Paret bosatte sig på Ala-Lemu gård i S:t Karins, som senare ärvdes av senatorssvärsonen B. Federley. I samma pension bodde också brodern C.D. von Haartmans två söner, vilkas systrar senare gifte sig med två blivande senatorer J.A. von Born och O.R. af Schultén.<sup>33</sup>

von Borns far S.F. von Born hade utmärkt sig i 1808–1809 års krig och blev senare senator. Sonens bröllop firades på Nynäs gård i Heinola som ägdes av svärfadern, medicinalstyrelsens generaldirektör C.D. von Haartman. Följande jul firades på Gammelbacka gård, som övergått i parets ägo då S.F. von Borns hustru Catharina Elisabet von Morian ärvde sin brors halvpårt av gården efter dennes tidiga död som ogift.<sup>34</sup> Den mest kända av ätten von Borns gårdar var dock Sarvlaks i Pernå som den övertog av ätten von Morian, som härstammade från Reval och som ägt gården i nio generationer.

O.R. af Schulténs far adlades i Sverige 1809, men ätten flyttade tillbaka till Finland 1813. Föreningen av Söderby och Norrby gårdar i Nagu visar i vilken liten krets giftermålen ingicks. Gabriel Hagelberg överförde först Söderby till sin styvson, senator N.G. af Schultén. Från dennes änka (senator A.A. Finckenbergs syster Jakobina Teodora) övergick gården först till dottern Magdalena Charlotta och sedan till hennes änkling, referendariesekreteraren Gabriel Westzynthius. Efter dennes död övergick den till hans andra maka och efter hennes död till C.D. von Haartman, som 1860 ingått sitt tredje äktenskap med dottern Emilia Theodora från Westzynthius första äktenskap. Samma år ingick hennes morbror O.R. af Schultén sitt andra äktenskap med en dotter till C.D. von Haartman från dennes första äktenskap. Sist och slutligen fick

<sup>33</sup> von Bonsdorff, s. 29. Ättartavlorna anger missvisande för maken den post han uppnått vid slutet av sin bana trots att ifrågavarande vid äktenskapets ingående i verkligheten normalt befann sig i dess början.

<sup>34</sup> C. A. Gadolin, 'Gamla friherrinnan på Gammelbacka', *Historiska och litteraturhistoriska studier* 48 (1973), s. 63. Erik von Born, 'Ätten von Morians öde', *Genos* 1938–1941, s. 50.

styvsvärmodern alltså sin egen morbror som styvsvärson. Denne hade åter ärvt Norrby av Gabriel Hagelbergs son, d.v.s. av sin styvfarbror. Släktkretsen knöts ännu intimare samman genom att O.R. af Schultén i sitt första äktenskap var gift med en dotter till senator Törnqvist vid samma tid som L.R. Jägerhorn var gift med en annan syster; Jägerhorn hade åter i sitt första äktenskap varit gift med af Schulténs syster Jakobi-na Teodora.

### *Ätternas guldålder på 1860-talet*

Förtätningen av släktkretsarna kulminerade på 1860-talet då två nya nätverk uppstod inom ekonomidepartementet. Utanför nätverken stod bara en eller två senatorer. Kärnan i ett nätverk bestod av tre eller fyra senatorer som var nära befryndade med varandra. Flera andra senatorer som härrörde från äldre nätverk var lösare eller fastare lierade med nätverket.

Det ena nätverket bestod av ätterna Furuhjelm, Gripenberg och Langenskiöld, samtliga adlade i Sverige, den äldsta, Gripenberg 1678, Furuhjelm 1762 och Langenskiöld 1772. Samtliga introducerades på Finlands riddarhus 1818. Av de aktuella senatorerna upphöjdes Fabian Langenskiöld i friherreligt stånd 1860 och Sebastian Gripenberg 1865.

Langenskiöldarnas samhällsställning ändrades då två medlemmar av slakten bedömde läget rätt i samband med Gustav III:s statskupp. Slakten steg med en gång upp bland rikets förnämsta och fick njuta alla de förmåner ett adelskap förde med sig. Ättens ställning stabiliserades också genom att dess huvudmän knöt äktenskapsband med kända ätter. I storfurstendömet Finland fick ätten dock vänta på statliga uppdrag eftersom den inte var representerad på Borgå lantdag och inte heller senare lyckades nå viktigare ämbeten.<sup>35</sup>

Senator F. Langenskiölds fars Gustaf Langenskiölds äktenskap med en dotter till översten Hans Henrik Gripenberg på Voipala gård, ändrade läget. Till "krigarätten" Gripenberg hörde även Fabian Langenskiölds morbröder, grundaren av Helsingfors frumtimmerskola O.H. Gripenberg och senatorm S. Gripenberg, som var ordförande för janua-

<sup>35</sup> Erkki K. Osmonsalo, *Fabian Langenskiöld. Valtiollinen elämäntyö I*, Historiallisia tutkimuksia 24 (Helsinki 1939), s. 13–14.

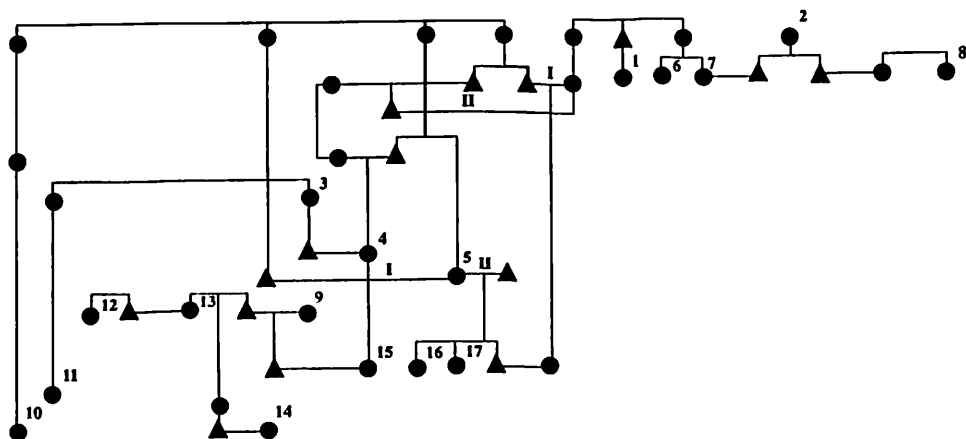

Figur 6. Senatorsnätverk uppkommet mellan släkterna Gripenberg, Langenskiöld och Furuhielm i Storfurstendömet Finland

- |                                      |  |
|--------------------------------------|--|
| 1. J. Walheim 1822–40 (ED)           | 10. A.L. Gripenberg 1896–00,05–07 (ED) |
| 2. G. Hjärne 1831–41 (ED)            | 11. S.B.J. af Björksten 1879–97 (JD)   |
| 3. B.U. af Björkstén 1837–56 (ED)    | 12. L.G.L. Glouberg 1893–00 (JD)       |
| 4. C.T. Langenskiöld 1857–63 (ED)    | 13. W.W. Söderhjelm 1900 (JD)          |
| 5. S. Gripenberg 1861–66 (ED)        | 14. J.J. Serlachius 1900 (JD)          |
| 6. V. Furuhielm 1855–68,69–72 (J/ED) | 15. G.A. Langenskiöld 1897–00 (JD)     |
| 7. K. Furuhielm 1862–82 (ED)         | 16. J. Gripenberg 1891–93 (ED)         |
| 8. C.O. Cronstedt 1845–70 (ED)       | 17. O.S. Gripenberg 1904–05 (ED)       |
| 9. H.W.J. Zilliacus 1875–87 (ED)     |  |

riutskottet. F. Langenskiölds hustru Maria Magdalena af Björkstén var hemma från Bodom gård i Esbo som ägdes av senator B.U. af Björkstén. Som talman verkade måhända hans morbror S. Gripenberg, likaså senare senator, på den närbelägna Juva gård. Langenskiölds farbrors hustru var åter gift med moderns kusin, vars syster i sin tur var gift med en kusin till bröderna Furuhielm. Genom dessa äktenskapsrelationer uppstod ett samband mellan de tre ätterna som på 1860-talet bidrog med närmare tio senatorer.

Furuhielmarna var hemma från Hongola gård i Urdiala, som förvärvades av senatorsbröderna Victor Furuhielm och Knut Furuhielm<sup>36</sup> 1853. Till gården hörde en holme med fiskekoja och där samlades släkt

<sup>36</sup> Den andra brodern använde inte bokstaven j i sitt namn.

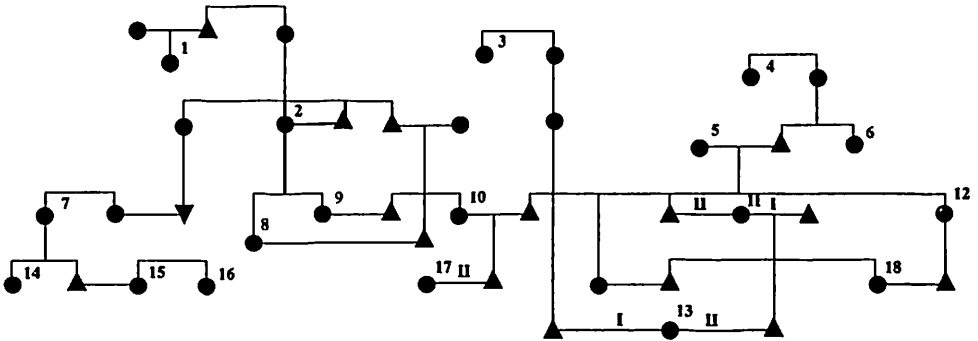

Figur 7. Senatorsnätverk uppkommet mellan släkterna de la Chapelle, Edelheim, af Brunér och Antell i Storfurstendömet Finland

- |                                       |                                      |
|---------------------------------------|--------------------------------------|
| 1. A.W. Orraeus 1817–26 (JD)          | 10. F.O. af Brunér 1855–74 (ED)      |
| 2. F.W. Edelheim 1809–33 (JD)         | 11. S.H. Antell 1859–62,66–74 (ED)   |
| 3. A.G. Mellin 1816–22,26–54 (JD)     | 12. F.R. de la Chapelle 1868–70 (JD) |
| 4. C.J. Edelsköld 1816–20 (ED)        | 13. V. von Haartman 1870–88 (ED)     |
| 5. A.F.R. de la Chapelle 1822–56 (JD) | 14. E.O. Wuorenhimo 1896–05 (ED)     |
| 6. L. Sackleen 1833–65 (E/JD)         | 15. G.A.S. von Troil 1891–00 (ED)    |
| 7. J.E. Bergbom 1851–69 (JD)          | 16. S.W. von Troil 1885–91 (ED)      |
| 8. P.H. Edelheim 1844–55 (JD)         | 17. K.R.K.W. Spåre 1899–03 (ED)      |
| 9. F.I. Edelheim 1858–67 (ED)         | 18. P.K.S. Antell 1905–06 (ED)       |

och vänner i tecknet av jakt och fiske. De på väggarna inristade namnen ger en bild av kretsen; de flesta tillhörde ätten Furuhjelm. Den intressantaste gästen var Charlotta de la Chapelle, en syster till senator A.R.F. de la Chapelle, som tillhörde det andra nätverket. I sällskapet ingick även hennes brorson, referendariesekreteraren Victor de la Chapelle och Maria Boyde, guvernant hos Casimir von Kothen.<sup>37</sup>

Det andra nätverket bildades kring A.F.R. de la Chapelle, som verkade 34 år som senator i justitiedepartementet, och hans döttrars och söners giftermål med medlemmar av ätterna Edelheim, af Brunér och Antell samt dessas inbördes släktskapsrelationer. Dessa ätter var betydligt yngre än de la Chapelle, nobiliseringen hade tilldelats fäderna till senatorerna Edelheim och af Brunér samt Antell själv. de la Chapelles änka

<sup>37</sup> *Anteckningar om Furuhjelmiska släkten och Hongola gods*, samlade af Edvard Furuhjelm 1910–1911 (Helsingfors 1912), s. 44–47.

Anna Charlotta, senatorn Lars Sackléns syster, ärvde Lindö gård i Tenala. Senare ärvdes den av familjens yngsta son, medan hans äldre bror, senatorn F.R. de la Chapelle genom äktenskap blivit ägare till Tjusterby gård i Pernå, som senare övergick till hans svärson, senator P.K. Antell.

Den Edelheimska släktkretsen hade börjat samlas i Karsby i Tenala ända sedan senatorn F.W. Edelheim 1818 gift om sig med ägarinnan, änkan Charlotta Bruncrona. Makens underåriga barn från det förra äktenskapet kom att stå styvmodern mycket nära vilket också framgår av hennes testamente. Senator Paul Edelheim fick hennes förlovningsring och senator Frans Edelheim två kristallskålar med silverfot.<sup>38</sup> Kretsen var liten vilket tydligt framgår av valet av faddrar, såsom t.ex. vid dopet av brödernas styvbrors dotter. Hon hade 22 faddrar av vilka de manliga var:

Senator G. von Kothen, fars förmyndare  
 Senator L. Jägerhorn, farfars halvkusin  
 Överste Nils Bruncrona, farfars och farmors styvson och kusin  
 Kanslirådet G.A. Bruncrona, morfar  
 Bankdirektör Axel Boije, farmors, farfars och morfars kusin  
 Major J.R. Taube, morbror samt farfars och morfars kusin  
 Professor C.D. von Haartman, gift med barnets fars halvkusin  
 Kanslisten P.H. Edelheim, styvfarbror  
 Kopisten Fredrik Aminoff, kusin till barnets föräldrar  
 Kandidaten C.A.C. Bruncrona, morbror

Nästan samtliga faddrar var närvarande vid dopet, trots att största delen hade blivit tvungna att komma från Helsingfors.<sup>39</sup>

Gästlistan vid bröderna Edelheims kusins F.O. af Brunérs bröllop i Helsingfors konkretiserar nätverkets sätt att fungera. Där träffades utöver de ovan nämnda medlemmar av släkterna Franzén, brudens släkt de la Chapelle och även von Haartman, von Hausen och Prytz, med vilka kusinerna Franzén var lierade genom äktenskap. Det egentliga umgänget koncentrerade sig dock till gården. Regelbundna gäster var medlemmar av ätten af Brunér och senare Antell när Samuel Henrik Antell hade blivit svåger till af Brunér och bröderna Edelheim genom

<sup>38</sup> Bo Lönnqvist et al. (utg.), *Finländskt herrgårdsliv. En etnologisk studie över Karsby gård i Tenala ca 1800–1970*, Bidrag till kännedom av Finlands natur och folk 121 (Helsingfors 1978), s. 242.

<sup>39</sup> *Finländskt herrgårdsliv*, s. 364–365.



att gifta sig med A.F.R. de la Chapelles dotter Anna Wilhelmina. De kom på besök från granngården Lindö.<sup>40</sup>

Ett eget litet nätverk uppstod kring senatorsbröderna Mauritz och Claës Nordenheim, vilkas fader adlats 1840. Inom släktens ofrälse gren avancerade deras kusin C.H. Molander till senator.

### *Släktnätverken försvinner ur senaten*

Under den tredje generation på 1870-talet försvann släktnätverken ur senaten. Adelns numerär hade minskat och ståndscirkulationen blivit snabbare. Till senatorer utsåg inte längre andra företrädare för nätverken än på sin höjd söner till tidigare senatorer.<sup>41</sup> De ersattes av senatorer ur präste- och borgarståndet och i det sista skedet även ur bondeståndet.

Nätverken levde kvar inom universitetet eller övergick från senaten till affärsvärlden och lokalförvaltningen. Nätverk började uppstå speciellt inom Helsingfors stadsfullmäktige. Medlemmarna av den utvalda sociala och ekonomiska eliten inom fullmäktige kom i kontakt med varandra förutom genom sina arbetsplatser och kommunalförvaltningen i samband med mångahanda föreningar och ekonomiska aktiviteter. Släktskapen hade framför allt en sammanbindande betydelse. Under åren 1875–1918 satt 13 brödrapar, 13 fäder och söner samt tiotals personer lierade genom relationer som svärfar-svärson eller svågernskap. Slakten Krogius var under olika tider företrädd genom hela nio stadsfullmäktigeledamöter. Man kan med fog säga att fullmäktige ofta bokstavligen var bröder.<sup>42</sup>

Om man gifte in sig i någon av de centrala senatorssläkterna medförde detta givetvis inte automatiskt en senatorspost. Det måste i alla fall ha funnits en mekanism av något slag eftersom det under autonomins första hälft var lätt att gissa sig till en senators eller hans hustrus börd. Mekanismen kännetecknades av samma anda som framgår av de

<sup>40</sup> *Finländskt herrgårdsliv*, s. 404, 490.

<sup>41</sup> Utanför nätverken fanns flera enstaka släktskapsrelationer, som nämns t.ex. i Matti Malin (toim.), *Korkein oikeus 1809–1959* (Helsinki 1959), jfr t.ex. s. 180, 199, 202, 206, 209 och 215.

<sup>42</sup> Jussi Kuusanmäki, *Helsingin kaupunginvaltuuston historia I. 1875–1918* (Helsinki 1989), s. 96–97.

erfarenheter som hertig Saint-Simon gjorde i sina grundliga studier av maktmekanismerna vid Ludvig XIV:s hov. Saint-Simon försökte själv dra nytta av sina iakttagelser och konstruera ett nytt nätverk genom att gifta Ludvig XIV:s brorsdotter med dennas kusin hertigen av Berry, Ludvig XIV:s sonson. Saint-Simon hävdade att hans åtgärd byggde på en lika säker mekanism som en klocka, men det visade sig att han var en bättre teoretiker än praktiker eftersom den nygifta hertiginnan svek de förhoppningar man ställt på henne genom att drunkna under skandalartade förhållanden några dagar efter vigseln. Hovets maktmekanism var svårare att förutsäga än Saint-Simon hade antagit. Efter bakslag var nätverken enligt honom som isbitar som smalt i solen.<sup>43</sup>

### *Senatorserfarenheterna kumuleras*

Den senat som var så väl besatt med släktingar fungerade inte som en modern regering i den meningen att dess sammansättning skulle ha ändrats i sin helhet på en gång. I den nya oktroj genom vilken kejsaren förordnade senatens ledamöter för normalt tre år i gången, byttes endast en del av ledamöterna ut. Ändringarna i departementens sammansättning skedde trögt, ty också under de livligaste decennierna utsågs endast ett knappt tiotal nya senatorer. Senatens nästan konstanta sammansättning och stegvisa komplettering innebar att senatorerna uppdelades och förblev delade i två grupper på basen av deras erfarenhet som senatorer. De långvarigaste och äldsta militärerna hörde till kollegiets äldsta ledamöter, medan de medelålders, relativt nyutnämnda juristerna utgjorde dess yngsta ledamöter.

Inom ekonomiedepartementet motsvarade de tre äldsta ledamöternas senatorserfarenhet 60% av samtliga tjänsteår, inom justitiedepartementet var andelen ännu högre. Även om varje kollegiums erfarenhet i medeltal var 5–10 år vid olika skärningsår, var skillnaden mellan den äldsta och den yngsta ledamoten i verkligheten minst tio, som mest 30 tjänsteår. Inom båda departementen tjänstgjorde över hälften under tio år som senatorer. Även om senatorerna i ekonomiedepartementet i genomsnitt var 50–55 år, i justitiedepartementet 55–60 år, kunde åldersskillnaden mellan den yngsta och äldsta ledamoten uppgå till 20–25 år. De äldsta

<sup>43</sup> Le Roy Ladurie, s. 169–170.

ledamöterna i ekonomiedepartementet var 65-åringar, de yngsta 40 år. I justitiedepartementet satt t.o.m. ledamöter som var över 70, medan de yngsta var under 40 år.

Senatens ekonomiedepartement hade en övervikt av militärer. Kollegiets äldsta ledamöter var veteraner från 1808–1809 års krig, tidigare officerare i den svenska armén och senare hjältar från den turkiska fronten i Kaukasien, de första officerare som fått sin utbildning i Ryssland. De yngsta ledamöterna var åter i huvudsak ämbetsmannajurister som auskulterat vid Åbo hovrätt. Rättegångsordningen förverkligades inom kollegiet sålunda, att de till tjänsteåren yngsta juristerna föredrog ärendena i sina uttalanden varefter militärerna avgjorde dem.

Med tanke på släktskap hade kumuleringen av senatorsår betydelse endast för de yngsta ledamöternas ställning. De äldsta ledamöterna ingick sällan i släktnätverken. När jurister exceptionellt hörde till de äldsta ledamöterna hörde de också till nätverken såsom t.ex. L.G. von Haartman, F. Langenskiöld och S.F. von Born eller O.R. af Schultén. På grund av nätverkens kohesion stod få av de yngre senatorerna utanför dem. Släktskapen kumulerades i senare generationer. Under den första generationens tid hörde hälften av senatorerna till något nätverk, under den andra en tredjedel mer och under den tredje en femtedel. På 1860-talet hörde samtliga över trettio senatorer till ett släktnätverk utom J.V. Snellman, som var en av de få som blev senator utan att tillhöra ett nätverk. Snellmans utnämning som tidigare karakteriserats,<sup>44</sup> som att han var den första som kom in i senaten från en position utanför byråkratien, visar sig alltså exceptionell också i ett annat avseende.

Portföljerna i den exceptionellt centrala och viktiga finansexpeditionen bars på 1860-talet av ofrälse ledamöter som stod utanför släktnätverken – ifall man alltså inte beaktar A.L. Borns inofficiella relation till ätten von Born.<sup>45</sup> Tidigare hade posten innehafts av L.G. von Haartman och F. Langenskiöld. Den exceptionella situationen upphörde då gene-

<sup>44</sup> Taimi Torvinen, 'Autonomian ajan senaatti', *Valtionevoston historia 1917–1966 I* (Helsinki 1978), s. 41.

<sup>45</sup> A.L. Borns släktskap med ätten von Born är i någon mån osäker, men tecken tyder på att han var son till S.F. von Borns bror på sidolinjen och alltså J.A. von Borns kusin. Han var åtminstone sin presumtive farbrors goda vän och omhuldade skyddsling, se Ester-Margaret von Frenckell, *Offentliga nöjen och privat i Helsingfors 1827–1832* (Helsingfors 1947), s. 12.

ralguvernör N.V. Adlerbergs inställning ledde till Snellmans avgång och till att generalguvernörens gunstling R. von Trapp utnämndes. Därmed återgick man till ett slags normalläge, eftersom von Haartman hade hört till generalguvernör A.S. Menschikoffs gunstlingar och Langenskiöld till generalguvernör F.W. Bergs. Under den svage generalguvernör P.I. Rokassovskij hade ministerstatssekreterare Armfelt i högre grad kunnat göra sin vilja gällande varvid han lyckats placera sin gunstling Snellman på den centrala posten.

Genom söner och svärsöner kunde vissa ätter vara representerade i senaten under långa tider. Frånsett en kort paus fanns det en Edelheim i senaten ända från början fram till år 1867 eftersom fadern och två söner efterträdde varandra som senatorer. På samma sätt verkade två företrädare för ätten von Kothen i senaten 1820–1859 om man räknar med en svärson sträckte perioden sig fram till år 1872. Två medlemmar av ätten Trapp satt i senaten efter varandra 1845–1871. Mannerheim, von Kothen, af Björkstén och de la Chapelle efterträddes nästan omedelbart av svärsöner. I dessa ätter fanns det ytterligare flera söner och svärsöner som blev senatorer, men deras bana inleddes först flera decennier senare.

De adliga ätter ur vilka senatorerna regelbundet rekryterades kan med ett gemensamt namn kallas kabaler. Jämfört med Europas mäktigaste hov fanns det i det lilla storfurstendömet huvudstad plats för bara en kabal, som i sin tur var bara en av många motsvarande kabaler i kejsardömet. I Ryssland garanterade en riktig släktbakgrund en utnämning till en hög post bättre en någon annan faktor. På samma sätt garanterade tillhörigheten till en viss ätt, inte till adelsståndet som sådant, lämpligheten för en senatorspost. Saint-Simon använde en motsvarande term då han talade om påverkningsnätverk vid Ludvig XIV:s hov.<sup>46</sup> Valet av senatorer ur en viss elit framgår av kumuleringen av senatorsår till vissa släkter, vilka besatte omkring hälften av senatorsposterna och svarade för över 2/3 av tjänsteåren (tab. 1).

Tabellens fördelning har ett nära samband med det bekymmer som *Uusi Suometar* gav uttryck för då tidningen 1872 tog upp grunderna för utnämning av höga ämbetsmän. Tidningen betonade, att 1789 års förnings- och säkerhetsakt fastställde att "skicklighet, förtjenst, erfarenhet

<sup>46</sup> Le Roy Ladurie, s. 149.

Tab. 1. Släktnätverk i senaten under autonomins tid

Nätverk	senatorer %	tjänsteår %	
		ekon.dep.	just.dep.
I von Willebrand	7	3	12
II Lagerborg-von Kothen	11	6	16
III von Haartman	17	22	16
IV Gripenberg-Furuhjelm	9	18	1
V de la Chapelle-Antell	10	14	17
VI Nordenheim-Molander	3	7	3
Sammanlagt	57	70	65

och bepröfwad medborgerlig dygd” skulle utgöra de enda och riktiga grunderna för utnämningar till statens högsta ämbeten. Tidningen underlät att nämna att det lagrum som föregick dessa kriterier konstaterade, att ”Riksens höga och förnämsta Embeten och de som äro i Konungens hof, besättas af Ridderskapet och Adelen allena”. De kriterier som *US* lyfte fram gällde alltså i allmänhet andra ämbeten.<sup>47</sup> Det hade varit skäl att nämna adelns företrädesrätt eftersom tidningen kritiserade släktskapens inverkan på utnämningarna: ”En hög herres son måste naturligtvis också göras till en hög herre” och ”sålunda måste man naturligtvis skaffa dessa döttrar äkta män och sedan vanligen se till att dessa får goda tjänster”. Utnyttjandet av släktskap sträckte sig enligt tidningen till fjärde, t.o.m. till femte generationen. Resultatet var ett fast släktförbund, som lade beslag på statens mest inbringande ämbeten. ”Vänskapen hålls varm med tjänster och gentjänster”.<sup>48</sup>

Senator S.H. Antells brev till ministerstatsekreterare Alexander Armfelt ett år senare visar, att tidningsartikeln tog upp ett allmänt känt förhållande:

<sup>47</sup> Kongl. Maj:ts och Riksens Ständers faststälte Förenings- och Säkerhets-Act. Stockholm den 21 Febr. och 3 April 1789, Storfurstendömet *Finlands Grundlagar jemte tillhörande Statshandlingar* (Helsingfors 1861), s. 101.

<sup>48</sup> *Uusi Suometar* 8/1872.

Efter Herr Grefvens afresa härifrån hafva vi till stor del lefvat i hypotesernas och gissningarnas värld. Senatens oktroj är den brännpunkt, som dragit allt till sig och, såsom vanligt, grupperar man sig i vissa flockar, — ty politiska partier finnas ej — der man främst drager fram sina 1-, släktingar; 2-, sina vänner och 3-, sina gynnare. Att jag hör till N- 1 bekänner jag ärligen, likasom också, att jag fullkomligen förlorat alla chanserna för min kandidat. Den som nu anses hafva de bästa förhoppningarne, är Gen. Guv;ns förmodade kandidat, guvernören i Nyland.<sup>49</sup>

Trots alla grupperingar utsågs som väntat generalguvernörens kandidat, landshövding S.T. Thilén.

Det förefaller som om utvecklingen under ifrågakavande decennium skulle ha kulminerat i att kandidaterna i praktiken kom ur en släktkrets, särskilt då det gällde utnämningarna i ekonomiedepartementet. I Ryssland var företeelsen så alldaglig, att Tolstoj fick anledning att teckna följande bild:

Halva Moskva och halva Petersburg tillhörde Stepan Arkadjevitjs släktskaps- och vänkrets. Genom börden var han medlem av den grupp av människor som var och förblev denna världens mäktiga. En tredjedel av de högre tjänstemännen, åldringarnas klass, hade varit hans fars vänner och kände honom från barnsben. En annan tredjedel bestod av hans dubroder. Och med resten umgicks han vänskapligt. Följaktligen var de som hade i sin makt att utdela denna världens goda i form av statsplatser, arrenden, koncessioner osv. hans nära vänner och kunde inte gärna förbigå den som de stod på så förtrolig fot med.<sup>50</sup>

### *Omöjligheten av jäv*

Senatorernas inbördes släktskap medförde en del juridiska komplikationer för beslutsfattandet vid senatens kollegiala sammanträden. Under åren 1809—1870 fanns det bland senatens ledamöter mer eller mindre samtidigt 16 svågrar, 16 svärsöner och fem brödrapar, för att inte tala om de talrika kusinerna, småkusinerna eller andra släktingar. Eftersom man från första början omutligt höll fast vid rättegångsordningen blir släktskapen intressant med tanke på bestämmelserna om jäv. Rättegångsordningen förbjöd en far, bror eller svåger att delta i sammanträdet om inte minst fem andra ledamöter var närvarande (Rättegångsbalken kap. 1.6).

<sup>49</sup> S.H. Antell t. Armfelt 17.5.1873, Armfeltka arkivet, RA.

<sup>50</sup> Leo Tolstoj, *Anna Karenina* I (Uddevalla 1970, övers. Sigurd Agrell), s. 22.

Med tanke på kollegialiteten beredde det givetvis inga tekniska problem för senatens verksamhet om släktingar efterträdde varandra, men speciellt svågerskapsförhållandena började medföra sådana. Under autonomins första decennier var några av de senatorer som var gifta med döttrar till von Willebrand eller Lagerborg under ett par år ständigt jäviga att samtidigt delta behandlingen av ärendena i ekonomidepartementet och i plenum.

Situationen började bli besvärlig först på 1850-talet. Från år 1845 till år 1862 var Törnqvist på grund av svågerskap ständigt jävig tillsammans med endera av bröderna Trapp. Behandlingen av ärendena försvårades än mera av svågerskapen mellan von Haartman, von Kothen och V. Furuhjelm. Under generalguvernör F.W. Bergs ledning började man första och sista gången utreda frågan i november 1856.<sup>51</sup> Generalguvernören frågade i plenum huvuvida man borde tillämpa jävreglerna på svågrar. Prokuratorn C.E. Gadd svarade å tjänstens vägnar, att svågerskap inte utgjorde ett hinder för dessa tre att samtidigt närvara vid ett sammanträde förutsatt att fem andra senatorer var på plats.

V. Furuhjelm avsåg ingalunda att jäva sig, utan hade förberett sig att svara på generalguvernörens fråga med ett långt skriftligt utlåtande. Han såg det som oroväckande om man började tolka en enligt honom entydig lag. En senator kunde utestängas från rätten att yttra sig på grund av att han ansågs ha ett ofördelaktigt inflytande på de andra ledamöterna. Enligt Furuhjelm bands ledamöterna i högre grad av sin domared. Att döma av yttrandena i diskussionen fördelade sig åsikterna på ett sådant sätt att allt förblev vid det tidigare; generalguvernörens fråga ledde alltså inte längre än till diskussion. Det förefaller som om saken skulle ha begravts helt och hållet eftersom svågerskapet mellan F.O. Brunér, F.I. Edelheim och S.H. Antell inte längre gav anledning till diskussion på 1860-talet.

Senatens inställning till jäv var mera tolerant än universitetets, där konsistoriet traditionellt tolkade jävbestämmelserna på ett striktare sätt. Inom det genom många släktskapsband sammansvetsade akademiska lärarsamfundet var det nödvändigt att följa den allmänna lagens jävbestämmelser för att trygga individens rättsskydd och den interna arbetsron samt för att mildra släktklickarnas inflytande. Rättegångsordning-

<sup>51</sup> Plenum prot. 24.11.1856, RA.

ens 1 kapitel § 6 tillämpades strikt, vilket innebar, att endast två medlemmar ur samma släkt samtidigt kunde delta i ärendenas behandling i förvaltningsorganen. Jävfrågorna gav upphov till mera besvär än deras faktiska betydelse skulle ha motiverat. För att eliminera dem tog man till så konstiga lösningar och tolkningar, att man inte i tillräckligt hög grad beaktade de vetenskapliga ärendenas speciella karaktär.<sup>52</sup>

Man har hävdad att universitetets överdrivna imitering av domstolarnas verksamhetsprinciper och överbyråkratiseringen av jävpraxis rätt långt stod i överensstämmelse med tillvägagångssätten inom storfurstendömet förvaltningsmaskineri.<sup>53</sup> Så var dock enligt min mening inte fallet i senaten, eftersom det skulle ha lett till helt bisarra konstellationer ifall man skulle ha följt jävbestämmelserna bokstavligen. Eftersom alla var mer eller mindre släkt med varandra var man tvungen att i praktiken tolka paragrafen mera liberalt. Dessutom använde den månghövdade senaten redan så mycket tid för att i komplicerade omröstningar finna en mindre invecklad lösning och tolkning utan att man därutöver alltför ingående började dryfta ännu mer komplicerade lösningar i jävfrågor.

Även i övrigt visar senatorernas beteende i omröstningarna, att släktgrupperingarna i senaten under autonomins första hälft inte var samma sak som partibildningarna i senaten under autonomins slutskede. I omröstningarna styrde inte svågrar, bröder eller andra släktingar i egenskap av släktklickar som en majoritet eller förlorade som en minoritet. Grupperingarna uppstod i lika hög grad som en konsekvens av det ärende som behandlades som av studie- eller karriärbakgrund. Släktskapen måste också granskas utgående från hela centralförvaltningen som en kraft som genomsyrade alla dess organ och som snarare var sammankopplad med strävan efter härskarens gunst än med strävan till en formell ställning och inflytande utgående från denna. Därför utgjorde släkten inte alltid det bästa stödet i konkurrensens om kejsaren nåd, utan också i vissa fall dess värsta motstånd.

<sup>52</sup> Veli-Matti Autio, *Yliopiston virkanimitykset. Hallinto- ja oppihistoriallinen tutkimus Turun Akatemian ja Keisarillisen Aleksanterin-yliopiston opettajien virkanimityksistä Venäjän vallan alkupuolella 1809–1852*, Historiallisia tutkimuksia 115 (Helsinki 1981), s. 71, 77.

<sup>53</sup> Autio, s. 77.



*Släktskapens inverkan på beslutsfattandet*

Granskningen av den juridiska kontrollen av släktskap visade, att det var omöjligt att följa formerna till punkt och pricka. Hur kunde senaten överhuvudtaget verka under sådana förhållanden? Svaret kan sökas i skillnaden mellan senaten som verklig beslutsfattare och som handläggare av rutinärenden. Huruvida släktskapsrelationer ledde till makt för släktklickar var beroende av hur långt härskaren överhuvudtaget hade gått i fråga om att delegera ärenden till den av ömsesidiga släktskapsrelationer dominerade senaten.

I praktiken hade kejsaren fastslagit principerna för hur ärendena skulle handläggas redan då han den 1 december 1808, medan kriget ännu pågick, förordnade att finska ärenden skulle föredras direkt för honom. För detta ändamål inrättades en befattning som statssekreterare för Finland. När en generalguvernör senare förordnades till kejsarens personliga representant i Finland uppstod kärnan till gunstlingsstyret. Trots den nyinrättade senatens reglemente var det mest effektiva sättet att driva frågor genom att viska i kejsarens öra och att söka sig till sådana personers sällskap som hade denna möjlighet. Viskandet konkretiseras t.ex. i de brev som gunstlingarna fick motta. Eftersom senaten var en organisk del av rikets gunstlingsstyre var dess roll i det verkliga beslutsfattandet beroende av om det bland dess ledamöter fanns gunstlingars gunstlingar.

Beslutsprinciperna för större och i vissa fall även mindre ärenden var beroende av hur kejsarens gunstlingar och deras gunstlingssystem verkade, av en inofficiell praxis. Centralförvaltningen var som ett solsystem där beslutsfattandet var beroende av den lysande solen och de omgivande planeterna. Senatens verksamhetsförutsättningar bestämdes av hur många månar som cirklade kring planeterna det fanns i senaten.

Senatens ställning kristalliseras i en episod då en av kejsarens gunstlingar L.G. von Haartman försökte tysta en annan, C. von Kothen, som var en ivrig förespråkare för en skolreform, genom att placera honom i senatens kollegium. Enligt ryktet var avsikten att internera von Kothen "mellan tvenne stolar i den Finska lokala Regendan för att förekomma de täta resorna med projecter till Petersburg."<sup>54</sup> Man antog att han långt

<sup>54</sup> A. Mannerheim t. A. Armfelt 1.5.1873, cit. i Lagerborg, *Casimir von Kothen*, s. 96.

från gunstens källor skulle få mindre att säga till om. Som guvernör i Viborgs län var von Kothen van att behändigt sköta ärenden genom generalguvernör Menschikoff i Petersburg. I senaten kände han sig därför snart som endast "en länk i en styrelse, som ej har beslutanderätt och ej vet var den skall söka sitt stöd". Uppretad speciellt av att skolfrågan avancerade så långsamt konstaterade von Kothen "ju flere kockar dess sämre soppa. Ännu har aldrig någon rådplägande församling eller något Collegium utträttadt något sedan verdens begynnelse".<sup>55</sup>

Missnöjd med sin ställning i senaten, där han enligt egen mening inte hade något att säga till om, anhöll von Kothen först om tjänstledighet av generalguvernör Berg för att därefter snabbare komma ifrån sitt ledamotskap i senaten. När man i Helsingfors förhöll sig motvilligt påskyndade han saken via Petersburg. Sedan han två gånger besökt kejsarens kabinett, först ensam och sedan i sällskap med Armfelt och storfurst Konstantin samt deltagit i en middag för åtta personer tillsammans med kejsaren, började frågan löpa.<sup>56</sup> Sedan von Kothen lyckats bli entledigad från kollegiets bojor lyckades han med hjälp av sin beskyddare baron Freedericks bli medlem av dirigerande senaten.<sup>57</sup>

Kejsarens och hans gunstlingars inställning till senaten visar, att adelsståndets starka ställning i senaten inte nödvändigtvis innebar, att dess eller ätternas inflytande på det faktiska beslutsfattandet var stort. Hela belöningsystemets avsikt förefaller också att ha varit att hålla adeln nöjd med yttre medel, ämbeten, riddartecken och dusörer. Det är belysande att när kejsarens gunstling ministerstatssekreteraradjointen E. Stjernvall-Walleen snabbare än normalt tilldelades geheimeråds värdighet gjorde detta honom omedelbart orolig, eftersom de flesta av senatens ledamöter saknade denna värdighet. Han hade hellre velat ha en orden, eftersom detta skulle ha stött senaten mindre än titeln geheimeråd, ett ynnestbevis som "föll ned som en bomb". Senare kunde han lugn ta emot utmärkelsen, eftersom han samtidigt som han tackade kejsaren uppenbarligen också fick tillfälle att rekommendera C.O. Cron-

<sup>55</sup> C. v. Kothen t. A. Armfelt 5.11. o. 30.11.1853, cit. i Lagerborg, s. 97–98.

<sup>56</sup> C. von Kothen t. J.F. Aminoff 2.12.1857, cit. Lagerborg, s. 146.

<sup>57</sup> F.O. af Brunér t. S.H. Antell 5.2.1866, Tjusterby-samlingen, Åbo Akademis bibliotek.

stedt för geheime-rådsvärdigheten, som beviljades följande år. På detta sätt dämpades uppståndelsen i senaten på ett effektivt sätt.<sup>58</sup>

Senatorssläkternas ställning byggde inte på kejsarens omedelbara gunst, eftersom endast särskilda gunstlingssläkter kom i åtnjutande av den. Senatorssläkterna deltog i beslutsfattandet genom gunstlingarnas förmedling. Under sådana förhållanden är det inte motiverat att tala om ministeransvar ens ännu på 1880-talet. Ännu vid den tidpunkten fick senatorer som vistats i Petersburg i praktiken uppleva hur litet enskilda senatorer betydde för kejsaren: ”För H. M:t är det alldeles likgiltigt om Per eller Pål sitter där som senator eller prokurator”.<sup>59</sup> Hur var då systemet uppbyggt och hur fungerade det om det var så att endast gunstlingarna hade någon större betydelse bland senatens ledamöter?

### *Kollegialitetens kontrollfunktion*

De senatorer som inte hörde till gunstlingarna fick lätt axla rollen som senatens arbetsmyror. I korrespondensen kunde en gunstling kalla dem ”mannequiner, som tänka och handla som barn” när de eftersträvade samma fördelar som gunstlingarna åtnjöt som en självklarhet.<sup>60</sup> Största delen av tiden för den vanlige senatören i ledet gick åt till att till avgöra löpande ärenden, något han var bunden till av senatens kollegiala form. Kravet på statsmän i senaten är malplacerat eftersom största delen av ledamöterna blev tvungna att sysselsätta sig med småfrågor.

Det förefaller som om avsikten med kollegialiteten såsom en del av det ryska gunstlingssystemet skulle ha förverkligats på ett utmärkt sätt i Finland. Den motsvarade nämligen det som tolkningen av kameralismen traditionellt gått ut på. Genom att följa kameralismen angrep härskaren inte gamla institutioner utan ordnade dem på ett sätt som gjorde dem mera beroende av varandra och av honom själv. Samarbetet mellan undersåtarna ordnades genom privilegier knutna till tjänsterna, vilket i praktiken ledde till ett beroende av staten. Kollegialiteten var ett skydd

<sup>58</sup> E. Stjernvall-Walleen t. A. Karamzin 12.1. o. 23.1.1861, cit. i Adolf Törngren, *Ur friherre Emile Stjernvall-Walleens brev till Aurore Karamzine*, SSLF 275 (Helsingfors 1939), s. 147–148.

<sup>59</sup> Theodor Sederholm, *Politiska minnen* (Helsingfors 1924), s. 167.

<sup>60</sup> Carl von Bonsdorff, *Statsmän och dignitärer. Interiörer ur ämbetsmannavärlden i Finland vid ryska tidens början*, SSLF 159 (Helsingfors 1921), s. 557.

mot adelns strävanden i och med att de feodala organen knöts till statens tjänst, i det ryska fallet till kejsaren. Den kollegiala strukturen behövdes som ett redskap. Med dess hjälp förhindrade man att någon vidtog åtgärder på egen hand utan kollegiets beslut.<sup>61</sup>

När vissa adelssläkter och med tiden medlemmar av de nätverk som uppstod kring dem placerades i senatens kollegium innebar detta att deras ställning stelande till något oföränderligt genast i autonomins inledningsskede. Till det yttre var medlemskapet i senaten en aktningvärd hedersbetygelse, men visade sig för de flesta senatorer snart vara enbart ytlig karisma. Det berodde på att senatens uppgifter inom den löpande förvaltningen var mycket mera omfattande och tidsödande än beredning och beslut i de viktigaste ärendena som avgjordes av kejsaren. Senaten blev från första början tvungen att ta upp många obetydliga frågor, som först med tiden delegerades till lägre instanser. Militieexpeditionens chef satt t.ex. i början med på auktionerna av militiebeställningen och finansexpeditionens chef vid inköpen av skrivmateriel.

Med hjälp av ett stickprov för år 1864 kan man konstatera att största delen av senatorernas tid gick åt till att hålla igång rutinförvaltningen vars förarbeten och finslipning utfördes någon annanstans än i senatens kollegium.<sup>62</sup> Enbart i ekonomidepartementet föredrogs år 1864 under 175 sessionsdagar sammanlagt närmare fyra tusen ärenden och man röstade om endast 141. I praktiken satt senatorerna alltså tysta och följde med fyra dagar i veckan, i medeltal 16 gånger i månaden under sessioner som tog 3–4 timmar när i medeltal 25 ärenden föredrogs med en fart av under tio, i bästa fall fem minuter per ärende. Härefter fattade man ett vanligen enhälligt beslut i samma andetag. Det är svårt att avgöra om senator R. von Trapp en gång blev tvungen att avlägsna sig på grund av illamående därför att han blev uttröttad av takten.<sup>63</sup>

Utöver departementens sessioner sammanträdde plenum 1864 i allmänhet en gång i veckan på en sådan dag då ekonomidepartementet

<sup>61</sup> George L. Yaney, *The Systematization of Russian Government. Social Evolution in the Domestic Administration of Imperial Russia, 1711–1905* (University of Illinois Press 1973), s. 86. Petersen, s. 7.

<sup>62</sup> I generalguvernörskansliets akter 19/1858, 13/1860, 31/1862, 20/1866 och 5/1872 finns spridd statistik över de ärenden senaten avgjorde på egen hand. Exemplet har beräknats på basen av sessionsprotokollen.

<sup>63</sup> Senatens ekonomidepartement prot. 19.4.1864, RA.

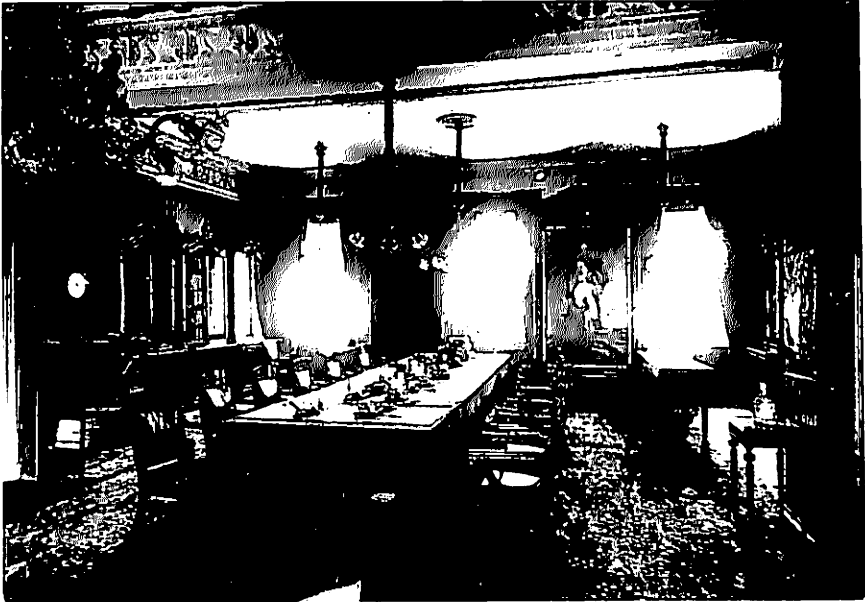

*Senatens ekonomidepartements sessionssal. Vid bordet intog ledamöterna sin plats enligt värdighet. Vid kollegial omröstning yttrade sig den som satt sist först. För en gunstlig var senaten en besvärlig post, såsom för C. von Kothen som var van vid mera effektiva sätt att påverka ärendena och som i senaten betraktade sig som fastkedjad mellan tvenne stolar (Museiverkets historiska bildarkiv).*

inte sammanträdde, d.v.s. på måndag. Även om antalet behandlade ärenden per session var lägre än i ekonomidepartementet, drog sessionerna också ut på tiden till 2–3 timmar på grund av att ärendena var mera omfattade och omröstningarna flera. Man röstade i 10% av ärendena, medan motsvarande siffra i ekonomidepartementet var 3%. Också utan omröstningar blev man tvungen att begränsa onödig diskussion eftersom sammanträdena drog ut på tiden redan på grund av det stora antalet ärenden.

Som en påminnelse om denna flod av ärenden uppstod en enorm mängd protokoll, såväl koncept som renskrivna. Ekonomidepartementets sessioner gav 1864 upphov till sammanlagt 4279 och plenum till 962 folier renskrivna protokoll i en spalt, d.v.s. en meter band. Enbart renskrivningen krävde många tjänstemän. Snellman klagade också över att

decennier av renskrivning var ett hinder för att utveckla administrativ förmåga. Titulärrådet Akakij Akakijevitj i Gogols "Kappan" fick "i knapphållet en liten sak och för övrigt hemorrojder där bak" när han utövade sin renskrivarbefattning inte med iver, utan rent av med kärlek.<sup>64</sup>

I ett memorial konstaterade Armfelt 1840, att så länge senatens organisation förblev oförändrad var den ett vanligt kollegium som fick inskränka sig till att sköta löpande ärenden:

Vilken förmåga man än placerade i senaten så skulle han, med dess nuvarande organisation, vara tvungen att följa de redan sedan så många år upptrampade stigarna och skulle kanske t.o.m. se sig motverkad i sina bästa avsikter genom apatien och avundsjukan hos sina kolleger, vilka ofta på grund av avund skulle stödja sig på de existerande kollegiala formerna för att så mycket som möjligt förhindra allt det, som han skulle föreslå för landets bästa och i regeringens intresse.<sup>65</sup>

Konseljens första ledamöter har kritiserats för att de inte förmådde se frågorna i stort och att kärnan begrovs under detaljerna, för att ledamöterna saknade statsmannagåvor. Kritiken fortgick i samma form ända in på 1860-talet. Kravet ter sig märkligt eftersom ledamöterna ändå i praktiken blev tvungna att till största delen syssla med småfrågor. Det var ju dock ett faktum att rutinerade tjänstemän klarade den flod av småärenden som senaten skulle handlägga bättre än statsmän. I denna situation var den enskilde senatorns plats i gunstlingsystemet och hans relationer till nyckelpersonerna avgörande för i vilken utsträckning han kunde förverkliga sina statsmannaegenskaper.

### *Gustaviansk fortsättning*

Den praxis som tillämpades under Gustav III kom att inverka på Alexander I:s beslut angående förvaltningens organisation i Finland i och med att den tidigare kungens landsflyktige gunstling och rådgivare Gustav Mauritz Armfelt smidigt placerade sig som den nye härskarens

<sup>64</sup> J.V. Snellman t. Alexander Armfelt 2.7.1856, Armfeltska arkivet, RA. Nikolaj Gogol, *Kappan* (övers. N.Å Nilsson, Södertälje 1983), s. 23.

<sup>65</sup> Cit. i Hans Hirn, *Alexander Armfelt. Början av en statsmannabana 1832–1841*, SSLF 315 (Helsingfors 1946), s. 307.

gunstling. Gunstlingsförvaltningens grunder, funktionssätt och praktik levde vidare i hans tankar och verksamhet samtidigt som man i Sverige övergick till en epok med en annorlunda praxis.

Gustav III:s gunstlingar och rådgivare övergick inte i rysk tjänst för att dryfta hur deras egen gunstlingsposition skulle inskränkas. De accepterade t.ex. inte att den begränsades av en kollegial ordning i den organisation där de skulle komma att verka som den nye härskarens rådgivare. De var vana vid en annan stil från Gustav III:s tid. Alexander I hade ännu som tronföljare skarpt kritiserat sin fars tillvägagångssätt att med förbigående av alla formaliteter utnämna sina gunstlingar till nyckelpositioner. Tillvägagångssättet var ett arv från Katarina II, som på detta sätt gärna och ofta förbigick den tunga centralförvaltningen. Alexander ansåg att kejsaren borde ha kompetenta medhjälpare, men inte som privatpersoner, utan som medlemmar av en organisation. Som kejsare ändrade han emellertid åsikt. I praktiken började ministrarna föredra sina ärenden direkt för kejsaren. Detta innebar en återgång till gunstlingsförvaltningen eftersom kejsaren började avgöra ärendena på dessa förtroendemäns föredragning. Eftersom också finska ärenden skulle föredras direkt för kejsaren avancerade statssekreteraren in i dessa gunstlingars krets. Den gustavianska stilen levde vidare inom alexandrinska ramar.

Kejsaren behövde inte besvåra sig överhövan för att få reda på vilka som var inflytelserika "notabiliteter" i Finland vilkas entusiasm för att ordna förhållandena borde stävjas. De avslöjade sig själva då de ivrigt rusade iväg till Petersburg medan kriget ännu pågick för att lägga fram sina planer för kejsaren. I dessa avslöjade de tankar som inte var ägnade att lugna självhärskarens uppfattning om sina nya undersåtar. Deras fruktan för ett godtyckligt styre och iver att binda härskarens makt genom grundlagar väckte ingen genklang i gunstlingsförvaltningens centrum. En del företrädare för dessa kretsar lyckades visserligen få kejsarens godkännande för sina idéer. Även då var det snarare fråga om hur smidigt kejsaren först lyssnade på dessa "projektmakare" och sedan på rekommendation av sina verkliga rådgivare placerade dem i de kollegialt organiserade organen. Senatorssläkterna och gunstlingsläkterna kom på detta sätt att skiljas åt genast vid autonomitidens början. De entusiastiska förvaltningsplanerarna trodde att de hade blivit belönade, medan de i praktiken tystats och förhindrats att komma med nya planer.

### ***Kollegialiteten som redskap för gunstlingsförvaltningen***

Ett tecken på oföränderlighetens kraft var då Gustav III:s tidigare kabinetssekreterare J.A. Ehrenström 1812 drog sig ur planerna på förändringar inom förvaltningen. Ironiskt konstaterade han, att han kommit till insikt om att frågan om en omorganisering av förvaltningen i Finland enligt mångas mening var en veritabel Herrens ark som inte fick röras. Det var därför dumdrigt att försöka nå denna helgedom.<sup>66</sup>

Helgedomen förblev orörd och författningarna i stort sett oförändrade under hela 1800-talet eftersom stämningarna ännu i Oskari Tokois senat 1917 var desamma som i den första konseljen och som de varit hela tiden. En reform av senatens beslutsfattande kom igång genast då man 1917 utnämnde politiker och affärsmän till senatorer. De var inte vana vid den tjänstemannaaktiga handläggningen och beslutsfattandet. Väinö Tanner erinrade sig den chock han fick i senatens kollegium, hur han förundrade sig över antalet ärenden och att han betraktade beslutsfattandet närmast som sittande. Åtminstone en av Tokois senats sammanträden måste avbrytas för att man blev tvungen att i pausen förklara principerna för kollegial omröstning för ordföranden.<sup>67</sup>

Senaten fungerade som ett kollegialt rådgivande organ, men just på grund av sin organisationsform kom den att bli ett redskap för gunstlingsförvaltningen på ett sätt som svarade mot kejsardömet administrativa sedvänjor. Adelns strävanden kontrollerades och dess maktanspråk dämpades genom att kollegierna fylldes med representanter för de viktigaste ätterna. I kollegierna bands största delen av senatorerna genom kameralistiska rutiner till handläggningen av löpande ärenden. Senatorerna försvarade ivrigt bibehållandet av rättegångsordningen, även om den sist och slutligen användes för att kontrollera dem själva. Opinionerna i Finland utgjorde en gynnsam grogrund för grundandet av en egen bestående lokalregering, som omedelbart undanträngdes av gunstlingsförvaltningen.

<sup>66</sup> J.R. Danielson-Kalmari, *Suomen valtio- ja yhteiskuntaelämää 18:nnella ja 19:nnellä vuosisadalla II. Aleksanteri I:n aika* (Helsinki 1920), s. 460.

<sup>67</sup> Seppo Tiihonen, *Hallitusvalta. Valtioneuvosto itsenäisen Suomen toimeenpanovallan käyttäjänä*, Hallintohistoriallisia tutkimuksia 3 (Helsinki 1990), s. 58, 70.



# Rigorist och legalist

## Ernst Estlanders politiska rättskamper

### VESA VARES

Ernst Estlander (1870–1949) var under ett halvt sekel ett av finlandssvenskhetens stora namn, även om han inte var en "typisk" politiker ens inom sin egen referensgrupp. Han var snarare en mycket exceptionell och egenartad personlighet i Finlands politiska historia.

Estlanders gärning var vittomfattande och långvarig, i sig värd en diger, heltäckande biografi i flera delar. Denna uppsats avser inte att ge en fullständig bild, utan är inriktad på Estlanders politiska världsbild och motiv. Avsikten är inte heller att behandla hans roll i lantdagens och riksdagens offentlighet, i pressen osv. utan snarare hans arbete i olika kommittéer eller vid förhandlingsbordet samt hur han anpassade sig till en förändrad värld. Samtidigt belyses hur den svenska nationalitetsrörelsen, den konservativa elitismen, idén om utvalda förmågor och rättslegalismen betraktade och anpassade sig till den nya massdemokratis genombrott och till den finsk-nationella hotbilden. Huvudpunkter blir Estlanders fyra rättskamper: under förryskningsåren, under omvälvningarna 1917–1919, under språkstriden och lappoåren. Händelseutvecklingen efter år 1939 behandlas inte.

Ernst Estlander föddes 18.9.1870. Första gången deltog han i lantdagsarbetet redan år 1897, då han företrädde sin ätt i Ridderskapet och Adeln. I enkammarlanddagen och sedermera riksdagen satt han ända från början år 1907 till år 1945, med undantag av åren 1913–1916 och 1920–1922. Han var juris utriusque doktor och e.o. professor i rättshistoria från år 1908.

En målande skildring av Estlander förekommer i Sulo Wuolijokis memoarer från enkammarlandtagen:

Den personifierade konstitutionalismen var professor Ernst Estlander. Lantdagsmannen Hugo Rautapää beskrev hr Estlanders innersta väsen: 'Om du tappar bort ditt prästbetyg, så är du enligt Estlander en juridisk nullitet, du finns överhuvudtaget inte till'. 'Jag urskiljer här hela tiden Ernst Estlanders anletsdrag', sade professor E.G. Palmén, efter att ha läst grundlagsutskottets betänkande om de s.k. värnpliktsmiljonnerna. I sin konsekvens var han enastående och beundransvärd. År 1907 fanns det enligt Estlander två onda ting i Finland. Det ena var suometarianismen, det andra var socialdemokratin. Han var så konsekvent, att han inte ville bli presenterad för en enda suometarian eller socialdemokrat. Från grundlagsutskottets första möte år 1907 berättas det, att Ernst Nevanlinna – som Estlander enbart betraktade som en f.d. Bobrikoff-senator – räckt Estlander sin hand för att inleda bekantskap. Estlander hade först sett sin namne djupt i ögonen och sedan vänt honom ryggen. I sin konsekvens gick han så långt, att han inte förorenade sin mun med att nämna suometarianer eller socialdemokrater vid namn. Han kringgick dem lika skickligt som förre skomakaren som inte kunde säga "r" – han skorrade själv starkt med r-ljudet. 'Föregående talaren' var det vanliga i hans debatter. Men om det hade varit flera talare däremellan sade han t.ex.: 'Den talaren, som yttrade sig före herr Rosenqvist.' ... Då Estlander kom till utskottets möten, bugade han sig först allmänt. ... Medan jag var ordförande i expeditionsutskottet trodde jag först, att den allmänna bugningen vid dörren var avsedd för mig, och nickade så vänligt och artigt jag förmådde tillbaka, men då jag ett par gånger stod vid sekreterarens bord för att ordna några papper såg jag att hr Estlander lika artigt bugade sig för den tomma ordförandestolen. Detta tog hårt på min fåfänga. ... Vid expeditionsutskottets sammanträdesbord var han den angenämaste och nyttigaste ledamot man kunde tänka sig, men han drack inte en enda gång kaffe med de övriga ledamöterna. De andra från svenska partiet, som satt i expeditionsutskottet, drack alltid kaffe tillsammans med de övriga ledamöterna.<sup>1</sup>

Även om författaren är socialdemokrat och i sin beskrivning hänvisar till ett par gammalfinnar – politiska fiender som behandlas partiskt men smått roat – kan man gott anse, att Wuolijoki skildrar väsentliga drag hos Estlander som politiker. Han hade omfattande kunskaper, stor arbetsförmåga, en osjälvisk pliktkänsla och ett mod rotat i en orygglig övertygelse. Å andra sidan var han enögd intill intolerans; han var en formallegalist som stod främmande för det praktiska livet och all medkänsla. Han var oförmögen att inse, att andra samhällsmedlemmar inte kunde nå upp till "estlanderska" mått och att uppfattningarna om "rätten" och "det rätta" också kunde vara relativa och beroende av sina uttolkare.

<sup>1</sup> Sulo Wuolijoki, *Yksikamarisen arkielämä. Muistelmia nykyisen eduskuntalaitoksen alkuajoilta* (Jyväskylä 1934), s. 129–132.

Estlanders oböjlighet kan eventuellt också förklaras med hans familjebakgrund. Han hade blivit faderlös vid 11 års ålder och förblev hela sitt liv ogift; ett modererande inflytande från andra människor kom sällan att störa hans teoretisk-idealiska tankemodeller. Dessutom bidrog givetvis hans profession som jurist och tidens lagpositiviska anda till hans ställningstaganden. Därtill fick han vänja sig vid att ständigt träda upp till försvar för den minoritet han företrädde.

Även om man beaktar Estlanders karaktärsdrag ter sig en del skeden i hans karriär inkonsekventa och svårförståeliga. Han var en av de mest inbitna motståndarna till tsarens förryskningsåtgärder, men samtidigt försökte han förhala självständighetssträvandena 1917. År 1918 rasade han mot socialdemokraterna och motsatte sig bestämt amnesti för de röda fångarna, på 1920- och 1930-talet talade han för ett samarbete med socialdemokratiska partiet. Åren 1917–1920 var han en konservativ på ”ytterhögern”, som drev bl.a. inskränkningar i rösträtten och intresserepresentation i riksdagen, men år 1930 kunde han bara med yttersta svårighet ställa sig bakom de s.k. kommunistlagarna. Vilken politisk världsbild kunde leda honom till dessa skenbara motsägelser – i synnerhet som han aldrig, varken enligt egen eller andras uppfattning, vikt en tum från sina egna ståndpunkter eller böjt sig för en kompromiss på bekostnad av ”det rätta”?

### *Den första rättskampen: i kagalens anda*

Redan under den första förtrycksperioden slog Estlander in på samma linje som många av hans generation bland svenskarna och ungfinnarna. Den hade personifierats i Jonas Castrén, företrädare för ”svalorna” bland ungfinnarna: motstånd på alla punkter, utan att uppge en enda försvarslinje. Estlander var medlem i det passiva motståndets underjordiska organisation, kagalen. På sommaren 1904 landsförvisades Estlander, den kända ”svalan” Theodor Homén och svenskhetsrörelsens stora namn R.A. Wrede till Ryssland. Estlanders förvisningsort blev Novgorod. I december 1904 kunde han återvända och delta i lantdagen, som hade sammankallats efter ett avbrott på flera år.<sup>2</sup>

<sup>2</sup> Sigurd Nordenstreng, *L. Mechelin. Hans statsmannagärning och politiska personlighet*. II, SSLF CCLIX (Helsingfors 1937), s. 137–138, 211, 227–228.

Bakgrunden till Estlanders politiska åsikter var samma blandning av individcentrerad liberalism och samhällelig konservatism som utmärkte de ledande inom svenska partiet och Svenska folkpartiet (SFP), Leo Mechelin och R.A. Wrede, men hans praktiska politik kom i många avseenden att avvika från deras. Mechelin och Wrede stödde sig på traditionen från 1800-talets "herrklubbspolitik" och betonade "kulturförsvaret", Estlander föredrog att kämpa mot hotande krafter med nya politiska medel och med ungdomens hela kompromisslöshet.

Tydligast framträdde de olika attityderna vid samarbetet med de gammalfinska undfallenhetsmännen. Under 1900-talets första årtionde hade ekvationen med Ryssland och den finländska inrikespolitiken på sätt och vis varit lätt att lösa för SFP: den "rätta" linjen stod klar, och fienden var entydigt definierad. Kampen mellan undfallenhet och konstitutionalism var en kamp mellan det oinskränkta onda och det oinskränkta goda, där det inte fanns rum för kompromisser eller för att blanda de "rena linjerna". Den segerrika storstrejken hade förstärkt de hårda attityderna och självkänslan.

Åren 1907–1909 medförde emellertid nya nyanser i detta allmänna förklaringsmönster. Suometarianerna föll inte på sin egen "brottslighet", utan ledde fortsättningsvis det klart största borgerliga partiet. Ett nytt hot var socialdemokratin, som stod för de "obildade massornas" revolt, vilket man allra mest fruktade inom SFP. När suometarianerna samtidigt förändrade sin kurs i riktning mot passivt motstånd och en socialt moderat politik, förändrades inställningen även inom SFP. Under åren 1908–1909 kunde de forna dödsfienderna Finska partiet och SFP redan sitta i samma senat, med ungfinnarna som buffert.

En fraktion inom SFP höll på att frigöra sig från det förra ovillkorliga och kompromisslösa motståndet och anpassade sig till tanken på att samarbeta med gammalfinnarna – inte av särskild tillgivenhet eller högaktning, men som ett drägligt alternativ mot ännu mörkare krafter. Samtidigt började man förlika sig med tanken, att allt inte kunde återvinnas utan att kompromisser skulle bli oundgängliga även i förhållande till S:t Petersburg. En annan fraktion ville trots allt fortsätta på den gamla idealistiska linjen, både i förhållande till Ryssland och till de inrikespolitiska motståndarna.

Inom SFP personifierades de två fraktionerna i första hand i fyra namn. Den ena gruppen leddes av Mechelin och Wrede, den andra av

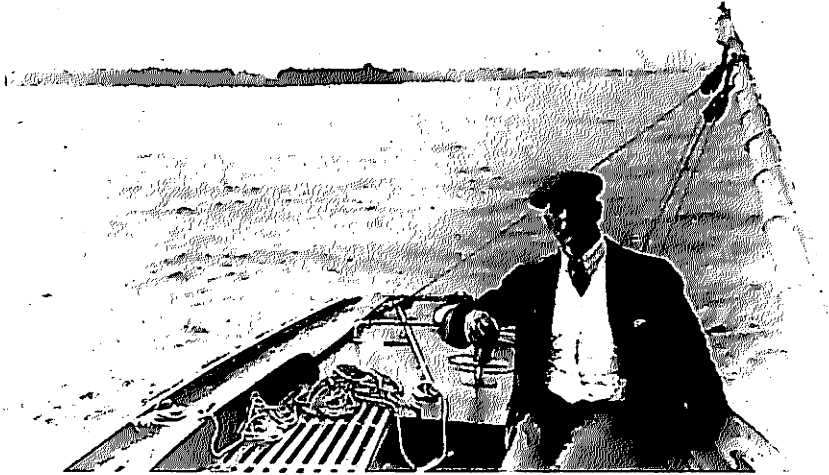

"Stark ström går med egna vågor genom havet" är Nylands Nations valspråk. Gentleman-naseglaren Ernst Estlander var nationens kurator 1902–1905 och strävande i sin politiska verksamhet att förverkliga principen i valspråket. (Åbo Akademis bildsamlingar)

Estlander och V.M. von Born. Leo Ehrnrooth, sedermera utrikesminister, beskriver i sina memoarer Estlanders inflytande inom lantdagsgruppen:

Vid gruppens sammanträden var det oftast Estlander, som först tog ordet och utlade sina på en konsekvent rättsåskådning grundade men rätt så ensidiga synpunkter på den föreliggande frågans lösning. Politiken är emellertid som känt det möjligas konst, och under den följande diskussionen kom i regel tack vare andra talare också mera koncilianta åsikter till uttryck. Slutresultatet visade merendels att det varit V.T. Rosenqvist eller Karl Söderholm, som genom sitt modererande inflytande vunnit gruppens flertal för sin uppfattning.<sup>3</sup>

Rosenqvist och Söderholm höll sig för det mesta mellan de två ytterlighetsriktningarna, vanligen stod de dock närmare Mechelins och Wredes mera moderata linje.

Estlanders linje hade hela tiden varit villkorlös. Han ansåg, att lant-

<sup>3</sup> Leo Ehrnrooth, *Från ett skiftesrikt liv* (Helsingfors 1947), s. 202.

dagen inte fick söka en utväg ur konflikten till varje pris. Han förnekade, att det fanns något som helst berättigande eller ens motivering för de ryska kraven och ifrågasatte, om finländarna hade någon rätt – för att inte tala om skyldighet – att göra det minsta avkall på sin ”rätt”. Om lantdagsgruppens åsikt skrev han, betecknande för sin egen inställning: ”som naturl. ej kan vara *afgörande* för min hållning, men i visst afseende av betydelse.”<sup>4</sup>

I kampen för autonomi var Estlander beredd att gå så långt, att han rekommenderade en lantdagsstrejk och bevillningsförbud enligt mönster från ständslandtdagen 1904–1905. Samtidigt vägrade han medvetet och uttryckligen att tillmäta de svåra praktiska påföljder, som vidhållandet av hans principiella ståndpunkt skulle medföra, någon avgörande betydelse.<sup>5</sup>

Estlanders utgångspunkter kan studeras i en av hans promemorior. Han ansåg utan vidare, att lantdagen hade rätt att upphöra med sitt arbete; frågan var bara om det också var dess skyldighet. Han ansåg det inte vara möjligt att föra vidare ens tidigare lagförslag, i det fall att de innebar samröre med en regering, som ville åsidosätta den lagliga samhällsordningen. Detta skulle bara bidra till att bibehålla rådande förhållanden. Därmed stod det klart, att en lantdagsstrejk också var en skyldighet, i annat fall skulle lantdagen sänka sig till den nivå, som man utifrån hade åsyftat. Estlander medgav, att de politiska konsekvenserna troligen skulle bli en upplösning av lantdagen och en rysk våldsregim. Men han frågade sig, om detta inte vore bättre än att bevara lantdagen ytterligare någon tid ”som *skal utan kärna*”. Lantdagen hade ju redan upphört i den mening som grundlagen förutsatte. Som avslutning på sin promemoria skrev Estlander med typisk idealism och patos: ”Ibland kan det gälla att spränga i luften fästningsverk, så att de ej falla i händerna på fienden – ibland t.o.m. sig själf med!”<sup>6</sup>

Denna anmodan till upphöjt politiskt självmord var för mycket även för dem, som såg sig själva som allt annat än suometarianska undfallenhetsmän. R.A. Wrede hävdade, att konflikter inte var orsak nog för en

<sup>4</sup> Estlander till V.M. von Born 28.9.1909, Estlanders brevsamling I, ÅAB. Estlanders anteckningar 1.5.1910, Estlanders samling, 1, RA.

<sup>5</sup> SFP:s förstärkta centralstyrelsens protokoll 16.10.1910, Svenska Centralarkivet (SCA).

<sup>6</sup> Ernst Estlanders anteckningar 4.2.1911 jämte bilaga, Estlanders samling 1, RA.

vägran och att det helt var en inställningsfråga, om man bidrog till att upprätthålla olaglighetssystemet eller inte. ”Värna kraftigare grundlagen gen. att arbeta”, yttrade han. Mechelin och August Nybergh företrädde samma linje. von Born stödde Estlander, men vid omröstningen förlorade Estlanders förslag om lantdagsstrejk med rösterna 17–7. Majoriteten understödde in casu-principen, d.v.s. prövning från fall till fall.

Vid månadsskiftet februari–mars 1911 avvisade Estlander och von Born ett samarbete med gammalfinnarna. von Born ansåg att dessa inte hade ändrat inställning: ”Blir väl äfven detta en milsten på eftergifternas bana. Ej den sista.” Majoriteten följde emellertid fortfarande Mechelin och Wrede, som ansåg att gammalfinnarna hade närmat sig en motståndssattityd och att läget krävde en samfärd borgerlig adress till kejsaren.<sup>7</sup> Däremot fick Estlanders oförsonlighet i viss mening genklang i socialdemokraternas uppfattningar vid förhandlingarna om samarbetet mellan lantdagsgrupperna.<sup>8</sup>

Vid det fortsatta lantdagsarbetet i maj blev klyftan mellan Estlander – von Borns och Mechelin – Wredes uppfattningar allt djupare. Estlander krävde förbud mot bevilningar: en förtrycksregim skulle inte beviljas medel, det var demoraliserande att underkasta sig och lantdagen skulle därmed läggas under oket. Denna syn väckte redan betänkligheter hos von Born; hans lärjunge hade på sätt och vis radikaliserats förbi sin forna auktoritet. Mechelin reagerade skarpt mot Estlander:

Hr. E. säger att om det vore en *konstitutionell* konflikt. – Men nu är det ej så, utan en kamp, som blott LD. kan föra vidare. Därför bör LD. icke i en sådan situation lamslå sig. Dyl. eventualitet möjl. Men ej nu. Att LD. fortverkar gör intryck på motståndarn och håller nationen upprätt.-

Estlander var oböjlig, och svarade enligt sin natur:

Politiskt: Hellre tar stryk ordentl. med ens än att årl. får sin portion afstraffning och gå under oket. Alls ej ense om LD:s betydelse nu. Tror att den löper största fara att just nu gå omedvetet fiendens önskan tillmötes.<sup>9</sup>

<sup>7</sup> Ibid. 28.2.1911.

<sup>8</sup> Ibid. 1.3.1911.

<sup>9</sup> Ibid. 16.5.1911.

Allmänt taget kan man anse, att Mechelin och Wrede ur ett slags aristokratisk synvinkel talade för ett "statsmannamässigt" samarbete i första hand med dem, som hyste något så när likartade åsikter i samhällsfrågor, men att Estlander ställde konstitutionalismen allena rådande framom allt annat. Han föreföll att fortsättningsvis betrakta suometarianerna som det värsta hotet, medan Wrede ställde sig mest avogt mot socialdemokraterna.

Förutom kring de gamla tvistefrågorna skar sig åsikterna vid 1913 års lantdag även om en petition, undertecknad av Mechelin och Wrede, i fråga om relationerna till kejsardömet. Det gällde en yttersta eftergift och ett kompromissförsök från de konstitutionellas sida. För första gången gick de med på att överlåta ansevärd delar av Finlands politiska rättigheter till Ryssland för att kunna rädda de mest väsentliga av dem. Vid samma lantdag lämnade gammalfinnarnas starke man Lauri Ingman även in petitioner om ryska undersåtars lika rättigheter i kommunala angelägenheter och näringsfrågor i Finland. Också i dessa petitioner avvisades allt samband med den av ryssarna införda likställighetslagen. Skillnaderna mellan de borgerliga partierna hade ytterligare utjämnats i politiska frågor.

Estlander var emellertid fortsättningsvis omedgörlig. Han kunde inte acceptera Mechelins och Ingmans petitioner, och inte heller motsvarande motioner från den egna gruppen. Dylika petitioner och de lagar de kunde leda till skulle bara undergräva lantdagens och folkets laglydiga motstånd.<sup>10</sup>

Estlander och Wrede kunde inte heller enas om bevillningarna. Estlander var fortfarande markant mot dem och betonade motståndets moraliska grund. Bevillningarnas förespråkare använde kulturen och bildningen som huvudargument: Om man gick in för ett bevillningsförbud, skulle även alla kulturanslag dras in, vilket inte kunde fördras av folket. Mechelin pekade på en realpolitisk aspekt: man skulle visa, att man inte undandrog sig ansvaret för militärutgifterna, och konflikten skulle begränsas till militärfrågan utan att dra in tjänstemannakåren.

Estlander var inte nödvändigtvis en naiv optimist i fråga om folkets förmåga att uthärda. Men han ställde principen framom allt annat; med

<sup>10</sup> Ibid. 9.2.1913, 11.2.1913, 13.2.1913. Mechelin till Wrede 31.12.1912, Wredes brev-samling IV, ÅAB.



dess hjälp skulle "rättens" sak segra till slut. I mitten av mars 1913 var talesmännen för en bevillningsvägran dock i minoritet, även om deras antal ökade; av omröstningssiffrorna kan man förmoda, att styrkeförhållandena mellan de närvarande var 10–7 mot ett bevillningsförbud.<sup>11</sup>

Vid 1914 års lantdag var Estlander inte längre närvarande. För en idealist som han skulle denna lantdag ha varit kanske mera frustrerande än någonsin; inga autonoma rättigheter hade återbördats och de "klara linjerna" hade fördunklats i och med att gammalfinnarna allt tydligare ställde sig på det passiva motståndets sida, varvid de gamla konstitutionella kom dem halvvägs till mötes på "realpolitikens" väg. Inom SFP dominerade den linje, som dragits upp av Wrede och av den i januari 1914 avlidne Mechelin. Till de stora namnen på 1914 års lantdag hörde pragmatiska kompromisspolitiker som ungfinnarnas K.J. Ståhlberg och gammalfinnarnas Lauri Ingman, inte renlärighetsmän som Estlander, von Born eller Jonas Castrén. Svinhufvud var ännu i aktion, men också han ansåg att lantdagens nivå var på nedgång och att dess arbete präglades av resignation.<sup>12</sup>

Paradoxalt nog hade Estlander på sätt och vis råkat i samma situation som hans bittraste fiender, viborgarna på gammalfinnarnas yttersta undfallenhetsflygel. De estlanderska och "viborgska" tänkesätten hade varit diametralt motsatta, men bägge var extremt idealistiska och ideologiska. Bägge hade trott på "klara linjer", avvisat kompromisser på bekostnad av den "rätta" saken och förlitat sig på att deras "rätt" oundvikligen skulle avgå med segern, trots tillfälliga motgångar. Bägge riktningarna hörde hemma i en "gammal värld", de kunde inte anpassa sig till massdemokratien och betraktade den med samma misstro. Vid ingången av år 1917 såg framtiden dystert ut för båda åsiktsriktningarna.

### *Mot anarki och politiskt självsvald*

Februarirevolutionen i Ryssland 1917 förändrade läget och den politiska atmosfären i Finland radikalt. Man hade i allmänhet tidigare ställt sig pessimistiskt och väntat sig en skärpt förryskning snarare än en revolu-

<sup>11</sup> Estlanders anteckningar 20.2.1913, 27.2.1913, 6.3.1913, 13.3.1913, Estlanders samling 1, RA.

<sup>12</sup> Svinhufvud till Estlander 7.12.1914, Estlanders brevsamling II, ÅAB. Castrén till Tekla Hultin 8.1.1914, Hultins brevsamling, RA Y 2100.

tion. Därtill hade man ansett det vara tämligen omöjligt att återfå allt det som förlorats efter år 1899. Nu fick man i ett slag tillbaka allt, och en möjlighet till vittgående utökning av autonomin kunde skönjas. Självständigheten började hägra. Det nya klimatet underbläste radikalism i samhällseliga och sociala frågor. Socialdemokratiska partiet (SDP) hade efter valet 1916 majoritet i lantdagen och man levde i ett nytt "storstrejksrus".

För många gamla kagaler var denna vändning inte problemfri. En del av dem hade visserligen redan uppställt som ett nytt mål att nå en inre eller en fullständig självständighet. Många ansåg emellertid, att man nu hade nått allt som kunde uppnås, det som man hade kämpat för. Socialdemokraternas alltför långtgående politiska radikalism skulle bara provocera interimregeringen till disciplinära åtgärder, såvida man överhuvudtaget kunde lita på dess fortbestånd. I konservativa kretsar väntade man sig allmänt ett liknande bakslag som efter storstrejksåren 1905–1907.

Därtill betraktade de konservativa givetvis socialdemokraternas lantdagsmajoritet och deras växande makthunger med misstro. SDP ville ge lantdagen all makt, vilket innebar ett samhällspolitiskt hot: i sin majoritetsposition kunde SDP diktera samhällspolitiken, i all synnerhet som partiet i många frågor fick stöd av Agrarförbundet, de borgerliga radikalerna och självständighetsmännen. Allt detta skulle innebära en jordskredsseger för "underklassrörelsen" och dess obildning, en seger för socialismen, som ansågs slå individens frihet i bojor och en undergång för den meritokratiska samhällsuppfattningen. Avgörande skulle bli enbart massornas "mängd", inte "kvaliteten" hos de individer, som stod bakom dem.

Detta förklarar en konstellation, som på sin tid väckte förundran. Tidigare högaktade och oryggliga konstitutionella som Estlander, Wrede m.fl. blev i den nya situationen återhållsamma och talade för besinning; de närmade sig därtill allt mera gammalfinnarna. Betecknande nog var det J.R. Danielson-Kalmari, K.N. Rantakari och Lauri Ingman som bland gammalfinnarna gick i täten för lojalitet mot interimregeringen och försökte avstyra politiska egenmäktigheter. De hade utgjort partiets "vänster" under åren 1909–1913 och försökt utrota de gammalfinska undfallenhetsresterna och föra över sitt parti till det passiva motståndets läger. De radikala självständighetsmännen och socialdemokraterna mot-

arbetades således inte av traditionen från den tidigare undfallenhetslinjen utan av det passiva motståndets män.

Estlander hörde till de mest legalistiska och konservativa på den försiktiga lojalitetslinjen och han var i första hand lojal gentemot lagen snarare än gentemot Ryssland. Han ansåg, att Finland inte hade juridisk rätt att slå in på den fullständiga självständighetens väg. Som innehavare av den högsta makten i Finland borde man acceptera den makt, som i laglig ordning var arvtagare till självhärskardömet i Ryssland. ”Ty: pacta sunt servanda, aftal böra iakttagas, intill dess de lagligen upphört att gälla”, såsom han slog fast i en promemoria i april år 1917. En deklarerad oavhängighet skulle i farligt hög grad bli beroende av politiska faktorer och fluktuationer. Däremot kunde man hänvisa till en naturlig rätt att utvecklas till ett självständigt folk och till en stat – utan att definierarna, huruvida en självständighetsförklaring alls skulle avgas eller i så fall när. I alla händelser hade Finland rätt att kräva, att landet självt skulle få sköta sina inre angelägenheter. I frågor som även berörde ryska riket borde man erkänna, att beslutanderätten tillkom ryska regeringen, för närvarande interimregeringen, som erkänts av hela Ryssland och många utländska makter. Det ankom inte på lantdagen att själv förändra rådande statsrättsliga ordning.<sup>13</sup>

Estlander stötte på stark opposition vid SFP:s partidag våren 1917 som intog ståndpunkten, att Finland skulle överta sina inre angelägenheter utan inblandning från Ryssland. På partidagen angreps Estlander uttryckligen av aktivisterna, som hänvisade till hans agerande i lantdagen och hans negativa inställning till jägarrörelsen. Angreppen fick inga konkreta följder. Många trädde också upp till Estlanders försvar och han valdes in i partiets centralstyrelse.<sup>14</sup>

Estlander och Wrede var ingalunda de allra mest konservativa inom SFP. Längst i detta avseende gick än en gång V.M. von Born, som uttryckligen såg händelserna år 1917 som ett farligt ”pöbeluppror”. Han sände ett telegram till interimsegeringen, där han utdömde en socialde-

<sup>13</sup> Promemoria för Svenska Landtdagsgruppen, undert. Ernst Estlander 14.4.1917, Wredes brevsamling II, ÅAB. Se även Sven Lindman, ’Eduskunnan aseman muuttuminen 1917–1919’. *Suomen Kansanedustajainliiton historia VI* (Helsinki 1968), s. 47–48.

<sup>14</sup> Göran von Bonsdorff, *Svenska folkpartiet. Bakgrund, tillblivelse och utveckling till 1917* (Helsingfors 1956), s. 214–216.

mokratisk-borgerlig koalitionsregering såsom helt omöjlig.<sup>15</sup> Med en hänvisning till självständighetsivrarna och inre oordning skrev han till Wrede:

Vi påminna nu om den äkta mannen, som är en hjälte ute i samhällslifvet, men hemma kuschar för sin Xantippa. — Det blir nog, som Purischkevitz sade, finis Finlandiae, ehuru åtminstone delvis på annat sätt.<sup>15</sup>

Men von Born stod vid sidan av den aktiva politiken och avled i september 1917; lantdagen kunde därefter knappast uppvisa någon mera legalistisk eller konservativ ledamot än Estlander. Också han såg i SDP:s politik en allt mera systematisk strävan till social revolution "under täckmanteln af frihetsrörelsen".<sup>17</sup>

Eftersom Estlanders uppfattning byggde på en förening av legalism, "hedersamhet" och "realpolitik", är det klart, att han helt avvisade socialdemokraternas, agrarernas och aktivisternas försök att få till stånd en maktlag på sommaren 1917. Ur hans synvinkel var lagen politiskt självväld, ett tecken på parlamentarismens och "inkompetensens" segertåg och en eftergift åt olaglighet av värsta slag. Därtill trädde lagen inte i kraft i grundlagsenlig ordning, då den inte sändes för stadfästelse till innehavaren av den högsta makten i Petrograd. De konservativas juridiska dubier hade också ett realpolitiskt inslag: interimregeringen skulle aldrig utan negativa reaktioner godta en sådan egenmäktighet.

När maktlagen godkännts med SDP:s, Agrarförbundets och självständighetmännens röster meddelade Estlander tillsammans med två andra lantdagsmän från SFP, att de inte längre kunde delta i lantdagens arbete. Estlander motiverade detta med att lantdagen hade "trätt utanför statsförfattningens gränser och upphört som riksdag".<sup>18</sup>

Interimsregeringens reaktion var den väntade: den upplöste lantdagen. De konservativa godtog detta fullständigt, en del av dem bidrog rentav medvetet till upplösningen. Betecknande var Ståhlbergs kom-

<sup>15</sup> Ernst Estlander, *Friherre Viktor Magnus von Born* (Helsingfors 1931), s. 674–677.

<sup>16</sup> von Born till Wrede 29.4.1917, Wredes brevsamling 1, ÅAB. Se även von Born till Svinhufvud 28.3.1917, cit. i Estlander, *Friherre Viktor Magnus von Born*, s. 676.

<sup>17</sup> Estlander till Wrede 10.7 och 14.7.1917, Wredes brevsamling 2, ÅAB.

<sup>18</sup> Lindman, s. 88.

mentar: "Äntligen blir det slut på denna ständiga skandal och på socialisternas ränksmideri med bolsjevikerna".

Det ger sig självt, att de konservativa inte ville gå till val i självständighetsfrågans tecken utan hellre framhöll lag och ordning. I sin valpropaganda betonade de att självständighet åtminstone tillsvidare var en omöjlighet, närmast av realpolitiska skäl. Särskilt Wrede följde denna linje<sup>19</sup>; han blev också mest utsatt för angrepp. Estlanders åsikter avvek inte i högre grad från Wredes: det viktigaste var att få en lantdag, som kunde garantera samhällsfred och ordning. Partiet skulle ta upp Finlands oavhängighet som mål, men denna borde vara "något klart och bestämdt, ej det som senaste LD. beslöt", sådana lagar skulle leda till anarki. Förhandlingar skulle inledas med Rysslands regering.

Om det då, s.s. ju möjligt visar sig att vi icke kunna vinna allt hvad vi önska, böra vi, utan att afstå från vår rätt för framtiden, söka uppnå så stor inre självständ. som möjligt.<sup>20</sup>

Estlander höll sig till en konsekvent linje även under förhandlingarna mellan de borgerliga partierna: "Om vi ej kunna utse en diktator nu, så gå vi ohjälpligt mot ruin."<sup>21</sup> "Diktator" skall inte förstås i nutida mening utan uttryckligen som en stark politiker med handlingsfullmakt av lantdagens borgerliga majoritet.

En av de "gamla herrarnas" motståndare från agrarförbundet har uttryckt uppfattningen inom sin egen grupp: det var fråga om en kamp mellan "två stora principer och två olika världsåskådningar, nämligen det närvarande och det förflutna, de demokratiska och de byråkratisk-monarkistiska principerna."<sup>22</sup>

<sup>19</sup> *Hufvudstadsbladet, Helsingin Sanomat och Uusi Suometar* 17.8.1917, ledarna.

<sup>20</sup> Estlander till J.A. Strandberg 17.8.1917, Estlanders samling III, ÅAB.

<sup>21</sup> Estlanders anteckningar 30.-31.10.1917, 2.-5.11.1917, Estlanders samling 1, RA. Wredes anteckningar 31.10.1917, 3.- 4.11.1917, Wredes samling 9, ÅAB. Ståhlbergs anteckningar 31.10.1917, 1.11.1917, 3.11.1917, Ståhlbergs samling 79a, RA. Ingmans anteckningar 1.11. och 4.11.1917, Ingmans samling, RA Y 2385. Alkios dagbok 1.-7.11.1917, Alkios samling, OS 77, RA.

<sup>22</sup> Se Estlanders anteckningar 9.-11.11.1917 och 13.11.1917, Estlanders samling 1, RA. Alkios dagbok 10.11.1917, Alkios samling, OS 77, RA. Ståhlbergs anteckningar 11.11. och 13.11.1917, Ståhlbergs samling 79a, RA. Wredes anteckningar 11.11. och 13.11.1917, Wredes samling 9, ÅAB. Ingmans anteckningar 13.11.1917, Ingmans samling, RA Y 2385.

Uppfattningen var delvis riktig, men ensidig. Den förbigick helt de kriterier för legalism och kompetens, som var viktiga för de konservativa. Estlander, Wrede och Emil Schybergson framom andra, var övertygade om att en ultrademokratisk linje, stödd av lantdagens majoritet oundvikligen skulle leda till anarki och till inkompetensens seger. Med tanke på storstrejkens blodiga följder i november 1917 var det lätt att finna stöd för denna uppfattning. De konservativa ställde inte mot varandra "demokrati" och "oligarki", utan ansåg att kampen stod mellan "bildningskrafterna" och "partiagitatorerna". I sin extrema form var "demokratin" för dem inte något värde i sig – ännu mindre värd var de röda gardenas och de socialistiska partikoryféernas fåmannavälde, den oligarki som leddes av folkets "sämsta" och "mest inkompetenta" element. Wrede såg sin vanmakt i den borgerliga lantdagsdelegationen och utbrast om lantdagen, att han hade en "känsla af förnedring att tillhöra en dylik torgförsamling". Enligt Estlander reste den rådande anarkin i landet frågan, huruvida lantdagens beslut överhuvudtaget kunde anses vara lagliga.<sup>23</sup>

Å andra sidan höll konjunkturen på att vända till de konservativas förmån: storstrejkens våldsdåd och SDP:s offentliga stöd för allt som de strejkande företagit sig hade snabbt och fullständigt klippt av socialdemokraternas alla förbindelser med Agrarförbundet och självständighetsmännen. För första gången efter valet i oktober 1917 började en funktionsduglig borgerlig majoritet framträda i lantdagen, den majoritet som senare bildade Svinhufvuds självständighetssenat.

Ett av de beska piller som de konservativa måste svälja som ett pris för det borgerliga samarbetet var utfärdandet av den ensidiga självständighetsförklaringen. Det möte där de kanske allra tydligast stämplades som "självständighetens motståndare" hölls mellan den borgerliga delegationen och senaten den 29 november. De konservativa motsatte sig en ensidig självständighetsförklaring. Wrede ansåg, att det inte kunde råda oenighet om självständigheten i sig, utan om hur den skulle uppnås. Först borde den ryska militären fås ut ur landet, därefter erkännande

<sup>23</sup> Estlanders anteckningar 16.11.1917, Estlanders samling 1, RA. Ingmans anteckningar 16.11.1917, Ingmans samling, RA Y 2385. Ståhlbergs anteckningar 16.11. och 18.11.1917, Ståhlbergs samling, RA Y 2385. Wredes anteckningar 16.11.1917, 18.11.1917, 19.11.1917, Wredes samling 9, ÅAB.

från utländska makter. ”Om man älskar ord mera än fakta, så leder det ingen vart” summerade Wrede de konservativas åsikter. Ståhlberg förenade sig med Wrede, liksom även gammalfinnarna.

Estlander var av samma åsikt och han ville först göra en rundfråga hos företrädare för andra länder. Om självständigheten deklarerades utan att vinna erkännande, skulle den bli ett svårt prejudikat inför en fredskonferens. Därtill vore det osäkert, huruvida man kunde räkna med hjälp från Tyskland, ifall Finland förklarade sig neutralt. Agrarförbundet hade föreslagit att utverka ett erkännande av bolsjevikerna, vilket knappast kunde vara till någon nytta, då inte heller Ententen hade erkänt Lenins regering.<sup>24</sup>

Den försiktiga konservatismen och legalismen var emellertid inte längre trovärdiga alternativ i en radikal revolutionstid, då ”handlingens män” övertog initiativet. De konservativa fick finna sig i att försöka bromsa utvecklingen och p.g.a. hotet från socialdemokraterna hade de inte längre någon trovärdig möjlighet att ställa sig i opposition mot den borgerliga självständighetsfronten. Efter att ha blivit i minoritet meddelade de att de stödde Svinhufvuds senat, trots alla betänkligheter. De konservativa, och Estlander bland dem, hade dragits med bakom självständigheten, om än motvilligt. Men frågan, om de var för eller emot självständighet, är trots allt fel ställd: för dem var det inte en fråga om att vilja, utan om vad som var möjligt.

### *Konservatismen söker sin väg*

Inbördeskriget ställde den konservatism som Estlander företrädde inför en helt ny konstellation. För första gången på årtionden kunde man bedriva en konservativ politik med positiva förtecken. I Estlanders åsikter dominerade den gamla legalismen och en konservatism, som hade sin grogrund inte enbart i tiden före 1917 utan också i åren före 1906.

Wrede hade utarbetat en promemoria om att upprätta ett tvåkammerssystem i Finland, med intresserepresentation. Estlander uppställde lik-

<sup>24</sup> Carl Enckell, *Politiska minnen I* (Helsingfors 1956), s. 145–152. Alkios dagbok 29.11.1917, Alkios samling, OS 77, RA. Estlanders anteckningar 29.11.1917, Estlanders samling 1, RA. Wredes anteckningar 29.11.1917, Wredes samling 9, ÅAB.

nande modeller och framlade dem med lika liten framgång för de borgerliga ledarna. Till Svinhufvud skrev han att samhället behövde skydd genom garantier. För att stärka monarkin borde man stryka den punkt i lantdagsordningen, som förutsatte, att regeringens ledamöter skulle åtnjuta lantdagens förtroende; parlamentarismens princip skulle med andra ord avskaffas. Därtill borde lantdagen få två kamrar, i vilka t.ex. 100 av första kammarens 250 ledamöter skulle utses genom intresserepresentation. I likhet med Wrede hänvisade Estlander i teoretiskt avseende bl.a. till den konservativa rikssvenska statsteoretikern Rudolf Kjellén. Måhända för att göra tanken ens någorlunda acceptabel för den allmänna opinionen förklarade Estlander:

Någon särskild befogenhet eller privilegierad ställning skulle icke tillkomma dessa lantdagsmän. Men genom sitt inval och sitt antal skulle de garantera åt kammaren en kärna af insikt och soliditet.

Estlanders dubier när det gällde hans egna planer var betecknande för hans konservativa individualism och legalism: det var fara värt, att intresserepresentanterna alltför mycket skulle anse sig företräda sina intressegrupper. Då vore steget inte långt till ett imperativt mandat, en princip som individliberalisten Estlander helt förkastade. Han kunde inte heller stöda den utökade rösträtt som Paasikivi senare föreslog för de besuttna. Härtill hade han sina konservativa skäl: den skulle öka Agrarförbundets makt, och detta parti skulle inte ges nya möjligheter att "efterträda socialismen". I övrigt förkastade han inte den graderade rösträtten som sådan.

Anmärkningsvärt är, att Estlander ännu i detta skede talade om ett "bibehållande" av den republikanska grundlagen. Senare utgick han, liksom de andra monarkisterna, alltid från att 1772 års monarkistiska regeringsform ägde laga kraft, eftersom ingen republikansk regeringsform hade stiftats.

I en annan promemoria avstod Estlander från den föreslagna första kammaren, eftersom den skulle väcka för stort motstånd. Den enda funktionsdugliga förbättringen skulle vara en intresserepresentation, vald de facto genom allmän och lika rösträtt, men genom indirekta val. Därmed skulle man utöka lantdagens sakkunskap utan att på ett provocerande sätt åsidosätta den tidigare rösträtten. Bäst vore kanske 180 le-



damöter enligt det gamla valsättet och 60 intresserepresentanter. Valet skulle förrättas på ett sätt som låg så nära majoritetsval som möjligt.<sup>25</sup>

Också detta slags konservatism var för mycket för gammalfinnarnas ledare. Ingman och Paasikivi avvisade i sina svar till Wrede tvåkammarsystemet och intresserepresentationen av både principiella och framför allt av praktiska skäl. Alltför högersinnade förslag skulle bara äventyra huvudfrågan, monarkins genomförande.<sup>26</sup> SFP snarast tvingades att följa den tågordning som gammalfinnarna framlade och att avstå från sina egna, mera högerinriktade mål, som onekligen även hade vissa reaktionära drag. I Estlanders samling finns ett utkast till regeringsform, där konungens långtgående maktbefogenheter ytterligare skulle utökas med rätten att upphöja personer i adligt stånd. I det förslag som senaten sedan överlät till lantdagen nämndes ingenting om detta.<sup>27</sup>

Ännu flera år senare ondgjorde sig Estlander för Wrede över att gammalfinnarna säkert utan inflytandet från SFP hade gett efter först för vänstern och sedan för Agrarförbundet.<sup>28</sup> Han visade inga tecken på försonlighet eller "ånger" när det gällde åren 1917–1918, inte ens när hans uppfattning om SDP hade stigit. SFP framstår även som särdeles oförsonligt i inställningen till krigets förlorande sida 1918. Wrede och Estlander krävde först att hela SDP:s lantdagsgrupp skulle åtalas och Estlander ville utestänga de få socialdemokrater som infunnit sig till den decimerade lantdagen.<sup>29</sup>

I huvudfrågan, monarki eller inte, förefaller Estlander aldrig att ha tvekat i motsats till bl.a. Wrede och de flesta gammalfinnar, för att inte

<sup>25</sup> Estlander till Svinhufvud 2.4.1918 och promemoria 23.4.1918, utan uppgift om opphovsman, men högst troligt av Estlander. Estlanders samling IX, ÅAB. Se även Lindman, s. 239–240. P.M. i frågan om folkrepresentationssystemet (2 st, något avvikande från varandra), odat., Wredes samling 8, ÅAB. Se även Lindman, s. 91–92, 359.

<sup>26</sup> Muutamia näkökohtia kysymyksessä kaksikamarijärjestelmän toimeenpanemisesta meillä, 5.4.1918, Wredes samling 8, ÅAB. Se även Ingmans samling, RA Y 2370 och Danielson – Kalmaris samling 34, RA. Mietelmiä, 10.4.1918, Paasikivis samling VI:20, RA.

<sup>27</sup> Utkast till regeringsform, 12.5.1918, Estlanders samling IV, ÅAB.

<sup>28</sup> Estlander till Wrede 25.9.1926, Wredes brevsamling II, ÅAB.

<sup>29</sup> Ståhlbergs anteckningar 15.4.1918, Ståhlbergs samling 79a, RA. Alkios dagbok 15.4.1918, Alkios samling, OS 77, RA, LD 1917, prot. 1516. Betr. häktningarna se även Lindman, s. 245–246.

nämna ungfinnarna. Han såg inte faran för att Finland skulle bli alltför beroende av Tyskland som ett hållbart motargument. Ett avhängighetsförhållande skulle ändå uppstå, och om landet hade en tysk monark, så funnes det i varje fall någon med intresse att ta Finland i försvar även mot tyska exploateringssträvanden.<sup>30</sup>

I efterhand kan uppfattningen om monarkin som skydd mot Tyskland förefalla egendomlig och som taktiskt drag rentav sökt. Detta gällde emellertid inte samtidigt; den dyker upp även vid monarkisternas interna anteckningar och möten, där man inte hade behov av taktiskt spel eller omvändelsetal. Grundtanken var, att Ryssland alltid hade mera att erbjuda Tyskland än Finland och att Tyskland hade råd att välja sina allierade. En tysk monark skulle knyta Tyskland till Finlands sida mot Ryssland och garantera, att en tysk alltid fanns tillhands som talesman för Finland i Berlin, även om det gick emot Tysklands intressen – en tysk konung i Finland skulle främst försvara sitt eget rike. Emil Schybergson konkluderade i lantdagen, att man först nu hade att göra med en verklig stormakt och att den inflytelserikaste mannen i Finland antingen blev Tysklands sändebud eller en tysk konung i landet – och av dessa hade endast den senare ett intresse av att tala för Finland.

Monarkisternas eftermäle, där de betraktats som de enda som drogs till Tyskland med kritiklös dyrkan, är en oskäligen förenkling. Även republikanerna var ytterligt tysklandsvänliga i sin politik fram till senhösten 1918 och ville uttryckligen skynda på senaten att sluta ett förbund med Tyskland. Efter Tysklands fall anmälde de sig visserligen omgående som anhängare av neutralitet och sköt över allt ansvar för tysklandsinriktningen på monarkisterna. I fråga om offentliga deklARATIONER om tillgivenhet för Tyskland och i förbundssträvandena kan man inte skilja monarkister från republikaner, de senare var benägna att uppträda mera påviskt än påven själv.

Därtill ville man, särskilt inom SFP, avstyra att tysklandsorienteringen i alltför hög grad skulle äventyra Finlands relationer till England. SFP kritiserade vid olika överläggningar uttryckligen senatens politik i Ishavsfrågan och beträffande Östkarelen, eftersom den ansågs öka risken för krig med England. Estlander själv var i detta skede – i början

<sup>30</sup> Estlanders anteckningar 15.4. och 16.4.1918, Estlanders samling 1, RA.

av maj 1918 – benägen att godta en erövring och annektering av Öst-karelen.<sup>31</sup>

Wrede och Estlander blev inom kort monarkismens hårdaste talesmän och SFP ett slags ”konservativ ytterhöger”. Om tidens allmänna andliga klimat kan man något tillspetsat anse, att monarkismen vädjade till förnuftet, republikanismen åter till hjärtat. För monarkisterna var det uttryckligen förnuftet som fällde avgörandet. Det kan diskuteras, om monarkismen verkligen var rationell; i varje fall stödde den sig på förnufts- och inte på känsluskäl. Därmed blir det förståeligt, att konservativa och rationalistiska legalister som Wrede och Estlander genom sin mentalitet drogs till monarkin.

SFP:s politik och partiets odemokratiska förslag var inte någon lyckad taktik för att omvända de fanatiska republikanerna. Estlanders linje var lika hård och främmande för kompromisser i egen sak som under ofärdsåren, medan gammalfinnarna, med deras starke man Lauri Ingman i spetsen, arbetade för monarkin så länge som möjligt genom försiktighet och samarbete mellan de borgerliga grupperna. Estlander var helt emot Ingmans kompromissande, han ansåg att de ”blandar bort linjerna”. T.o.m. Wrede förhöll sig mera moderat.<sup>32</sup>

Som bekant motsatte sig tillräckligt många republikaner ända till slutet alla försök att få en monarkistisk regeringsform godkänd i det decimerade parlamentet, varefter monarkisterna föreslog kungaval enligt § 38 i 1772 års regeringsform och sedan själva godkände petitionen i kraft

<sup>31</sup> Beträffande SFP:s och övriga monarkisters motsvarande ställningstaganden om faren från England och Tyskland se bl.a. Alkios dagbok 21.5. och 22.5.1918, Alkios samling, OS 77, RA. Ståhlbergs anteckningar 21.5.1918, Ståhlbergs samling 79a, RA; Otto Stenroth, *Ett halvt år som Finlands första utrikesminister. Händelser och minnen* (Helsingfors 1931), s. 48. Ossian Donner, *Min tid. Minnen och intryck från ett långt liv* (Helsingfors 1949), s. 131–132. Donner till Wrede 3.7.1918, Wredes samling 2, ÅAB. Wrede till Stenroth 5.7.1918, Stenroths samling 1, RA. Paasikivis anteckningar 30.7.1918, Paasikivis samling, 11, RA. Estlanders anteckningar 6.8.1918, Estlanders samling 1, RA. De borgerliga lantdagsgruppernas enskilda överläggning i Ständerhuset, i Stora utskottets rum 8.7.1918, Centerns och landsbygdens arkiv. Hultins dagbok 16.6.1918, Hultins samling, RA Y 2229, LD 1917, 1261–1263, 1694–1695.

<sup>32</sup> Paasikivis anteckningar 5.7. och 4.8.1918, Paasikivis samling 11, RA. Ibid. 11.7. och 14.7.1918, Paasikivis samling 10, RA. Estlanders anteckningar 11.7.1918, 14.7.1918, 5.8.1918 och 6.8.1918, Estlanders samling 1, RA. Wredes anteckningar 11.7.1918, Wredes samling 9, ÅAB. Ingmans anteckningar 14.7.1918, Ingmans samling, RA Y 2386.

av sin enkla majoritet. I historieskrivningen har proceduren vanligen bedömts synnerligen negativt, men i formellt avseende kan den inte anses vara mindre laglig än de många andra turerna kring frågan om den högsta makten under åren 1917–1918 – då samma paragraf kom till användning.

Estlander och majoriteten inom SFP hade i själva verket oroat sig för något helt annat än kungavalets eventuella tvivelaktiga rättsgrund. Det var gammalfinnarnas politik och deras "demokratiska" eftergifter, inskränkningarna i konungens maktbefogenheter, som väckte bekymmer. Senaten överlät till den urtima lantdag som sammankallats i september–oktober för kungavalet ytterligare ett förslag till monarkistisk regeringsform, som långt gick de republikanska till mötes speciellt vid utskottsbehandlingen. Läget uteslöt emellertid alternativen; Agrarförbundet, som förhållit sig något vacklande sedan kungavalet drivits igenom, förblev obevekligt och prins Friedrich Karl av Hessen valdes följaktligen till konung enligt 1772 års regeringsform.

Wrede och Estlander sörjde inte över att kompromissen till regeringsform fälldes, de ansåg att senaten redan alltför mycket hade gett avkall på konungens maktbefogenheter. I detta avseende förenade de sig med aktivisternas tolkning, mot de mera kompromissvilliga gammalfinnarna. Estlander hade hunnit bli utled på senatens nya förslag:

Det blir ej ens bättre än republik – – vi sjunka ned till Helsingin Sanomats nivå och godkänna deras statsrättsliga program, och om ändå vi ej få konung, ha vi alldeles förgäves undergrävt vår position.

Lantdagsgruppens starka namn, Rafael Colliander, Eirik Hornborg och Schybergson hyste samma åsikt. Estlander var emellertid den enda, som konsekvent drev sitt motstånd så långt, att han – enligt egna ord – slutligen röstade mot förslaget. Av idealistisk övertygelse krävde han därtill, att paragrafen om parlamentarism skulle avskaffas från lantdagsordningen, även om förutsättningarna nu var betydligt sämre än på våren 1918, då förslaget hade fallit igenom.<sup>33</sup>

<sup>33</sup> Wrede till Estlander 17.8. och 22.8.1918, Estlanders samling 4, ÅAB. Estlander till Wrede 20.8. och 26.8.1918, Wredes samling II, ÅAB. Estlanders anteckningar 4.10.1918, Estlanders samling 2, RA. Lindman, s. 366.

Estlander hörde också till dem som längst höll fast vid monarkin. När Tyskland efter sammanbrottet och revolutionsvågen hade utropats till republik rasade monarkismens grundvalar. En del SFP:are förmådde ännu en tid umgås med ett teoretiskt alternativ, enligt vilket prinsens av Hessen skulle tillträda som riksföreståndare i stället för Mannerheim under några års tid, för att senare upphöjas till konung. Estlander och Wrede ville å sin sida inte beblanda sig med republikanerna och hyste allmän misstro mot Mannerheims förmåga att handha riksföreståndarskapet.<sup>34</sup>

Vid utgången av år 1918 hade SFP lidit nederlag i riks- och samhällspolitiken. Monarkismen och konservatismen hade emellertid varit tongivande för nästan hela den finlandssvenska rörelsen; frågorna hade inte splittrat partiet. SFP behövde inte heller i detta skede ompröva de allmänpolitiska frågorna, utan bibehöll sin ställning som landets mest högerorienterade parti. SFP företrädde alltfört en aristokratisk konservatism med Estlander som oryggligaste företrädare, på sätt och vis bildade han ensam lantdagens "ytterhöger". Allt det som hade gjort honom till konservativ monarkist – "anarkin", "inkompetensen" och hotet från "massorna" – förelåg fortfarande; han hade därför ingen anledning att ompröva sin inställning, även om man levde under nya förhållanden.

### *Som "ytterhöger" i republiken*

Som "ytterhögerman" i 1920-talets Finland var Estlander tämligen egenartad. Han stödde sig inte enbart på den vita sidans traditioner från år 1918. Hans politiska övertygelse var en blandning av konservatism ända från 1800-talet och ofärdsåren, gammalliberalism, legalism och svensk nationalism – allt detta i synnerligen tillspetsad form. Han var en konservativ aristokrat, som stod för "nedärvda värden", inte en högerradikal ur den nya generationen. Betecknande är, att han ännu i ett så ogynnsamt läge som på lantdagen efter valet våren 1919 tillsammans

<sup>34</sup> Estlanders anteckningar 9.11.1918, 10.11.1918, 12.11.1918, 13.11.1918, Estlanders samling 2, RA. Setäläs anteckningar 9.11.1918, Setäläs samling 45, RA. Wredes anteckningar 9.11.1918, 10.11.1918, 12.11.1918, 13.11.1918, Wredes samling 9, ÅAB. Ingmans anteckningar 9.11. och 10.11.1918, Ingmans samling, RA Y 2385. Alkios dagbok 12.11.1918, Alkios samling, OS 77, RA. Virkkunens dagbok 12.11.1918, Virkkunens samling 57, HUB.

med samlingspartisten och ungfinnen Theodor Homén lämnade in en motion om intresserepresentation i lantdagen – trots att de andra monarkisterna hade vädjat till Homén att avstå. Förslaget skulle bara bevisa att monarkisterna var "reaktionärer" och bli en propagandatrumpf för motståndarna.<sup>35</sup> Estlander och Homén, båda gamla kagalledare, var likartade personligheter: för dem var det nog, att de hade handlat "rätt" enligt egen uppfattning, följderna kom i andra hand.

I Estlanders samling finns en promemoria med ett förslag om intresserepresentation från en så sen tidpunkt som 1924. Förslaget hade uppjorts av Wrede, men understöddes synbarligen av Estlander.<sup>36</sup> Detta var något som låg långt från dåvarande samhällsförhållanden och politiska värden.

Estlanders utrikespolitiska aktivism hade heller ingenting gemensamt med den finländska ytterhögern. Tvärtom, som aristokratisk svenskhetsman var han immunt mot den finsknationella frändefolksivern och i april 1919 uttalade han sig i lantdagen mot aktiviteterna i Östkarelen. Betecknande nog fann han en konservativ tolkning som förde honom över till regeringens sida: det hörde inte till lantdagens befogenheter att bedriva utrikespolitik. Däremot ställde sig en del av SFP-gruppens ledande män mot regeringen, liksom en del av partiets pressorgan.<sup>37</sup>

I allmänna politiska frågor ville den gammalfinska majoriteten inom samlingspartiet inte följa SFP:s hårda oppositionslinje, utan sökte kompromisser för att kunna rehabilitera sig i centerpartiernas ögon. Förutsättningarna för harmonin 1917–1918 mellan SFP och gammalfinnarna var borta. Partierna slog in på skilda vägar i stora omtvistade frågor som regeringsformen på sommaren 1919, presidentvalet och Dorpatfreden på hösten 1920. SFP – utom de tre riksdagsmännen i gruppens vänster – gick in för en fullständigt avvisande igelkottsposition. Partiet fick vanligen stöd endast av några gamla ungfinska monarkister, som efter monarkismens fall sökt sig till samlingspartiet.

Estlander satte sig kategoriskt mot förslaget till republikansk regeringsform, som avläts på sommaren 1919. Han, som inte hade accepterat

<sup>35</sup> Hultins dagbok 24.4.1919, Hultins samling, RA Y 2233.

<sup>36</sup> Sept. 1924. Förslag till Riksdagsordning för Finland, Estlanders samling IX, ÅAB.

<sup>37</sup> LD 1919, prot. 46–64. Estlander, Furuholm, Schauman. Se äv. *Dagens Press* 28.4.1919. Polemiskt i fråga om den första rysk-karelska interpellationen. Till redaktionen för *Dagens Press*, Redaktionen svar. SFP:s lantdagsgrupp, prot. 5.5.1919, SCA.

monarkisternas eftergifter på hösten 1918, kunde inte förlika sig med förslaget, som ställde riksdagen i centrum och som hade dikterats av republikanerna från år 1918, med flankstöd från upprorspartiet SDP. Estlander framhöll i SFP:s riksdagsgrupp, att monarkin skulle närma Finland till Skandinavien, republiken till Estland – vilket inte kunde anses fördelaktigt ur finlandssvensk synvinkel. Den regeringsform som nu erbjöds skulle man "alltid" motsätta sig. I detta fall förelåg ett hot, att Mannerheim skulle bli tvingad att upplösa lantdagen, men Estlander och många med honom ansåg, att detta inte vore till skada. Lantdagens sammansättning skulle tvärtom bli fördelaktigare vid nyval, om man gick till val med Mannerheim som stöd. I varje fall skulle man vinna 3–4 månader tid, men om man godkände en republikansk regeringsform skulle man förlora Mannerheim inom ett par veckor. De pessimistiska gammalfinnarna ville undvika en lantdagsupplösning och var övertygade om att en ny lantdag bara skulle bli rödare än den sittande. Estlander beklagade, att Samlingspartiet förhöll sig "vacklande".<sup>38</sup>

SFP bildade hela tiden kärntruppen bland regeringsformens motståndare. Av partiets 22 lantdagsmän torde 19 bägge gångerna ha röstat mot förslaget till regeringsform och dess behandling i brådskande ordning (både det förslag, som inte förklarades brådskande 14.6.1919 och det förslag, som lantdagen godkände en vecka senare). I den första omröstningen stödde hälften av samlingspartiets grupp SFP, i den senare omröstningen bara fyra gamla ungfinska "svalor". Estlander föreslog – synbarligen utan resultat – återigen att man skulle avstå från att delta i lantdagsarbetet.<sup>39</sup>

Följande svåra bakslag kom i presidentvalsfrågan. Mannerheim var ännu inte på våren 1918 någon första rangens fråga för SFP, även om man inom partiet hade tagit honom i försvar mera än bland monarkisterna i genomsnitt; han var trots allt svenskspråkig, konservativ och aristokrat och därmed en potentiell bundsförvant. Wrede och Estlander hade beklagat hans avgång, därför att de förmodade att den minskade Finlands rörelsefrihet i förhållande till Tyskland. Men som redan nämnts värderade de inte generalens administrativa och inrikespolitiska

<sup>38</sup> Estlanders anteckningar 1.5.1919, 15.5.1919, 23.5.1919, 16.6.1919, Estlanders samling 2, RA. *Hufvudstadsbladet* 17.6.1919, 19.6.1919, 21.6.1919, ledarna.

<sup>39</sup> Lindman, s. 419.

förmåga särdeles högt och de ville inte avstå från Tysklandsorienteringen för hans skull. Ännu efter monarkismens fall hade de fått finna sig i att acceptera Mannerheim; något annat stöd stod inte att få. Under år 1919 hade han emellertid visat sig vara en tillgång, en beslutsam försvarare av konservatismens sista bastion. År 1919 stödde SFP honom redan av övertygelse, inte endast för att avstyra sämre alternativ. Sedan SDP återintagit sin plats i lantdagen och efter att lantdagsvalet våren 1919 även i andra avseenden blivit ett bakslag för de konservativa och högersinnade var Mannerheim i högre grad än tidigare ett "sista" stöd.

Estlander såg dystert på Mannerheims möjligheter. Han trodde inte att denne kunde inverka på sakernas gång, ifall han ville bli president: "en sak för sig är om han alls bryr sig om hedern och värdigheten att vara den främsta mannen i detta samhälle och samtidigt 'lantdagens dräng', som man på sina ställen i landet lär kalla presidenten i den nya R.F."<sup>40</sup>

Pessimismen var i alla avseenden befogad: Mannerheim åsidosattes och den Ståhlbergska republikens tid inleddes – från SFP:s synpunkt ett segertåg för den finska nationalismen och ett steg nedåt mot samhällsutvecklingens bottenström.

Vid riksdagsbehandlingen av fredsfördraget i Dorpat fortsatte SFP sin roll som mest hårdnackade oppositionsparti. Av de 27 riksdagsmän som röstade mot fördraget var 16 från SFP. Partimajoriteten ansåg det vara förnedrande att köpslå med bolsjevikerna om heliga ting, de stod för alla ondskans makter - gammal rysk nationalism, expansionism och samhällelig anarki. Estlander utbrast i SFP:s riksdagsgrupp: "vi bli randstat" och i riksdagens plenum riktade han en breddsida mot fredsfördraget: freden var "onaturlig", den skulle inte medföra någon förbättring, och då rådsregeringen inte hade erkänts internationellt vore ett fredsslut inte bindande för kommande regimer i Ryssland, och Finland skulle bli allt mera isolerat. Estlander fick ett skarpt mothugg av fredsfördragets ivrigaste tillskyndare, undervisningsminister Ingman.<sup>41</sup>

Estlanders "högerextremism" förde honom än en gång till ett slags kortvarigt borgerligt samarbete, men bara med ett utvalt sällskap. Han

<sup>40</sup> Estlander till Wrede 27.6.1919, Wredes samling II, ÅAB.

<sup>41</sup> Estlanders anteckningar 5.10.1920, Estlanders samling 2, RA. RD 1920, prot. 1049–1050, 1056.



deltog i en extrem högersammanslutning, som hade bildats som samlingsorgan för de av 1918 års män, som blivit besvikna på Tysklands fall och/eller Mannerheims avgång: gamla högerungfinnar, aktivister, svensksinnade och självständighetsmän samt åsidosatta militärer. En del av medlemmarna var högt uppsatta, såsom Mannerheim eller Svinhufvud; ibland hölls sammankomsterna i Mannerheims hem. Estlander invaldes rentav i en exekutivkommitté. Grupperingen var mycket starkt högersinnad, av dess medlemmar talade bl.a. Bertel Gripenberg direkt för "militär diktatur och vit terror".<sup>42</sup> Inga uppgifter föreligger om verkliga aktioner.

### *Den problematiska språkfrågan*

På svenskt håll komprimerades den språkliga radikalismen i slagorden "aggressiv svenskhet" och "östsvensk." Enligt det s.k. "Svensk-Finland"-programmet skulle på områden med svenskspråkig majoritet upprättas självstyrelse, grovt taget av samma slag som på Åland i våra dagar. "Svensk-Finland" och det finska Finland skulle knappt ha mera gemensamt än presidenten, och "Svensk-Finland" skulle få en egen "ståthållare".<sup>43</sup>

Även om SFP:s egentliga partiledning nöjde sig med något mindre – egna län, eget stift, egna militärenheter, egen avdelning inom skolstyrelsen osv. – så var finlandssvenskheten till sin anda väsentligen en annan än den allmänna borgerligheten. Samtidigt blev Wrede verklig en "grand old man" – respekterad, men även avlägsen. Den yngre Estlander förmådde bättre hålla sig ajour.

Förändringen framträdde klart, då riksdagen behandlade den proposition till språklag, som Ingmans regering hade avlåtit i januari 1919. Estlander kritiserade lagförslaget såsom otillräckligt samt förklarade, att SFP inte längre ansåg sig vara företrätt i regeringen. Detta fick Wrede att tillkännage, att hela gruppen ingalunda var av samma åsikt som Estlander. Både Wrede och Estlander vann understöd inom gruppen, men

<sup>42</sup> Politiska anteckningar 1915–1921, häfte V–IX, häfte, med inledningen "Den 12 januari 1921..." Edvard Hjelts samling 30, RA.

<sup>43</sup> Pekka Kalevi Hämäläinen, *Kielitaistelu Suomessa 1917–1939* (Porvoo 1968), s. 78–83. Göran von Bonsdorff, *Självstyrelsetanken i finlandssvensk politik åren 1917–1923* (Helsingfors 1950), s. 241–266.



## ERNST ESTLANDER.

*Estlander, Ernst, professor  
— mest högrest bland gräsprängda hjässor -  
är stark i sin juridik:  
han vet att rätt skriva lagen,  
omslipa i utskott förslagen,  
få texten människolik.*

*Han har ock en talande tunga,  
men klandras ibland af de unga  
— han blår ej deras signal.  
Dock, rak går hans bana mot målet,  
hans svenskhet är fast såsom stålet  
— en man med båd' kärna och skut!*

(Museiverket, historiska bildarkivet)

Estlanders språkradikalism låg nu bättre till, inte Wredes moderation. Därtill gav språklagen föga utdelning åt svenskheten på ett praktiskt plan utan den uttalade snarast allmänna principer om två nationalspråk.<sup>44</sup>

Estlanders och Wredes politiska huvudlinjer gick från och med nu åt olika håll. Estlander såg nationalitetsfienden som det största hotet och fortsatte sin säregna idealistiska linje. Wrede ställde fortsättningsvis samhällsfienden främst och han stödde en borgerlig samarbetspolitik, enligt traditionen från åren 1917–1918. Wrede stod allt klarare för bildningsideal och en politisk praxis som hörde hemma i en förgången tid och tog avstånd från alla slag av radikalism. Estlander hade anpassat sig till den nya tiden och var inne på samma oförsonliga linje som partiordföranden Eric von Rettig och partisekreteraren Rafael Colliander. Det borgerliga samarbetet hade inte längre något egenvärde för honom.<sup>45</sup>

<sup>44</sup> LD 1918, prot. 493–495. Hämeäläinen, s. 64.

<sup>45</sup> Se t.ex. Göran von Bonsdorff, '1917–1923', *Från självständighet till Lappo. Svenska folkpartiet II* (Ekenäs 1984), s. 49. Paul Nyberg, 'Eric von Rettig', *Finländska gestalter III* (Ekenäs 1964), s. 117–118.

Meningsskiljaktigheterna framträdde även i Ålandsfrågans krisskede. Wrede var mycket lojal mot regeringen och dess syn på rikets odelbarhet, men partimajoriteten ville inte ge sitt stöd utan villkor. Partisekretären Colliander skrev på sommaren 1920:

Kan ej i alt ställa fosterlandet först. Hvem tackar för det. Tiga vi, så säges det att vi godkänt för Ål(ands)ö(arna) och oss å fastlandet. Det sv.Finland kommer att fordra att bli administrerat som ett helt med större rättigheter än Åland nu får.<sup>46</sup>

Estlander hade ansett Sveriges politik i Ålandsfrågan vara "skamlig" men han ville inte försumma ett enda tillfälle att vinna någonting för den svenska nationaliteten. Om Ålandsfrågan skulle föras till en fredskonferens, så borde finlandssvenskarnas sak i sin helhet tas upp.<sup>47</sup> På finskt borgerligt håll noterades Estlander som en oroväckande östsvensk, mindre lämplig att yttra sig inför Nationernas Förbunds Ålandsrapportörer.<sup>48</sup>

För den svenska nationalismens skull skedde sedan undret, att t.o.m. Estlander var beredd att i någon mån böja sig för utomparlamentarisk påtryckning. När österbottningarna, som var missnöjda med språklagen tänkte anordna uppbådsstrejker bland de svenskspråkiga motsatte sig Estlander visserligen detta. Men han betonade, att de strejkande hade rätt att ställa vissa krav och att regeringen själv hade svikit givna löften.<sup>49</sup> I allmänhet kunde Estlander inte uppbåda den minsta medkänsla med dem som bröt mot lagens bokstav och han var inte den som gav efter för påtryckning. Denna episod visade, att nationalismen nu hade passerat den samhälleliga legalismen och konservatismen i Estlanders politiska värderingar.

Språklagen av år 1922 jämställde landets bägge språk, men förverkligade inte någon självstyrelse för de svenskspråkiga. Den svenska politiken inriktade sig därefter snarare på att bevara det som uppnåtts i 1922

<sup>46</sup> Estlanders anteckningar 23.4.1920, 2.6.1920, 3.-4.6.1920, Estlanders samling 2, RA. SFP:s riksdagsgrupp, protokoll 21.10.1919, 24.4.1920, 2.6.1920, 3.6.1920, SCA. von Bonsdorff, '1917-1923', s. 61.

<sup>47</sup> SFP:s centralstyrelses prot. 5.11.1918, SCA. von Bonsdorff, '1917-1923', s. 51.

<sup>48</sup> Hugo Suolahti till Söderhjelm 2.12.1920, Söderhjelm's brevsamling, HUB; Hugo Suolahtis dagbok 26.4.1920, i fru Hilikka Linkolas ägo.

<sup>49</sup> SFP:s riksdagsgrupp, prot. 19.10. och 29.10.1920, SCA.

års språklag mot äkftinnarnas angrepp än på att kräva längre gående rättigheter.<sup>50</sup> Också Estlander såg 1922 års språklag som "ett gott steg på den väg som är den rätta".<sup>51</sup>

Den finsk-nationalistiska radikalismen var emellertid på frammarsch. Före 1920-talets mitt hade man med ett visst löje betraktat äkftfinskheten som ungdomlig iver hos "omogna" studentpolitiker. De äldre finska politikerna hade utan komplikationer kunnat lämna den och studenternas propaganda utan avseende.<sup>52</sup> Under åren 1925–1926 började emellertid AKS:s målmedvetenhet bära frukt. T.o.m. Samlingspartiet gick in för äkftfinskheten vid sin partikongress 1927, även om de flesta av partiets gamla synliga ledare motsatte sig.<sup>53</sup> I april 1927 ställde Sveriges sändebud i Helsingfors frågan, om det finska psyket hade svårigheter att anpassa sig till ett västerländskt rättstänkande – även om han medgav, att det i många inflytelserika kretsar och inom SDP rädde en mera objektiv uppfattning.<sup>54</sup>

Under äkftfinskhetens tryck blev Estlanders egensinnighet allt mera markant och förde honom allt längre bort från Wrede och från ett borgerligt samarbete. Korrespondensen mellan Wrede och Estlander under 1920-talet visar, att den gamla konstellationen var oförändrad. Trots detta var deras förhållande mycket förtroligt och vänskapligt: Estlander höll Wrede à jour med opinionerna inom SFP-riksdagsgruppen. Wrede var enligt egen utsago "tämligen isolerad" men dock "underkunnig" om det politiska läget. Estlander uppskattade Wredes råd, även om han alltid förbehöll sig rätten att tänka och handla på annat sätt.

Skillnaden mellan Estlanders ändamålsenlighetspolitik och Wredes gamla "herrklubbspolitik" framträdde igen i inställningen till regeringens propositioner. Inom SFP-gruppen fanns en utbredd vilja att låta taktiken bli avgörande: om regeringen, som betraktades som finsk-nationalistisk, kunde fällas, så skulle det ske, även om man i sakfrågor var av samma åsikt. Wrede såg detta som moraliskt betänkligt och helt oförenligt med finlandssvenskhetens upphöjda traditioner. Varje fråga skulle

<sup>50</sup> Hämeäläinen, s. 83.

<sup>51</sup> von Bonsdorff, '1917–1923', s. 90.

<sup>52</sup> Hugo Suolahti till Werner Söderhjelm 30.10.1923, Söderhjelm's brevsamling, HUB.

<sup>53</sup> Samlingspartiets allmänna partimöte, prot. 10.4.1927, Det borgerliga arbetets arkiv.

<sup>54</sup> Sändebudsrapport 9.4.1927, UD:s arkiv, vol. 83, Af XVII, RA (Sverige).

överbägas separat, annars hotade anarki. Estlander beredde honom en besvikelse genom att godkänna taktiska omröstningar.<sup>55</sup>

Utvecklingen inom SFP gick också i övrigt i helt andra banor än Wrede, partiets "grand old man", önskade. Det borgerliga samarbetet skrinlades för gott i december 1925, då SFP ännu i princip var färdigt att delta i en borgerlig koalitionsregering. I stället bildade Kallio en regering med agrarer och samlingspartister, enligt SFP styrd av de finsk-nationella. Härefter kunde man lättare fördrå ett samarbete med socialdemokraterna: som erkänsla för SDP:s måttfulla språkpolitik kunde man stöda en del av socialdemokraternas ekonomiska och socialpolitiska krav.<sup>56</sup>

För Estlander var detta ett långtgående steg. Han hade varit en högersinnad konservativ och länge oförsonlig ifråga om SDP. När de övriga radikalerna inom SFP redan gått med på att rösta på en socialdemokrat i talmansvalet för att förhindra att en agrar utan kunskaper i svenska blev vald, vägrade Estlander länge finna sig i detta, trots ett enhälligt gruppbeslut. Han meddelade att han under inga omständigheter skulle rösta på en socialdemokrat.<sup>57</sup> Han befarade, att det också hos socialdemokraterna dolde sig mycket finsk nationalism och i ett brev till Wrede missfirmade han SDP:s nya ledning:

De hvilka vi nu betrakta som höger-socialister och som faktiskt styrt samhället ända sedan 1919, de äro i mina ögon föga mindre skyldiga, än de som suttit fängslade och nu under ömtåliga och förargelseväckande omständigheter amnestieras. ... Kommunistpartiet är ett löjligt, barnsligt och relativt ofarligt parti, men högersocialisterna – deras gamla slipade ledare äro de som förgifta det politiska och sociala lifvet hos oss.

Hotet från äktfinskheden hade ändå satt sina spår hos Estlander, till den grad att han visade tecken på rädsla, som efteråt betraktat förefaller nästan hysterisk. Han inlämnade t.ex. i juni 1926 en promemoria till SFP:s

<sup>55</sup> Wrede till Estlander 15.4.1923, 20.6.1925, 2.11.1925, Estlanders brevsamling IV, ÅAB. Estlander till Wrede 31.10.1925. Wredes brevsamling II, ÅAB. Procopé till Söderhjelm 23.5.1923, Söderhjelm's brevsamling, HUB. Wrede till Furuhielm 23.5.1926, Furuhielm's samling M:7, ÅAB.

<sup>56</sup> SFP-riksdagsgruppens prot. 20.11.1924, 21.11.1924, 28.11.1924, 14.12.1924, 19.12.1924, 20.2.1925, 12.3.1925, 10.12.1925, 22.12.1925, särskilda PM för överläggningar 18.12. och 19.12.1925, SCA.

<sup>57</sup> SFP-riksdagsgruppens prot. 1.3.1921, 10.3.1921, 30.3.1921, 5.9.1922, 14.11.1922, SCA.

centralstyrelse, där han krävde att man skulle vädja till de nordiska länderna, eftersom finlandssvenskarna hotades med en undantagsställning, "uteslutande dem från åtnjutandet av fulla lagliga medborgarrättigheter på sätt i vissa länder understundom varit fallet ex. med judarna".<sup>58</sup>

Kallios agrar-samlingspartistiska regering fick Estlander att bli vänligare stämd mot samarbete vänsterut. Om regeringen hade han ingenting gott att säga:

Jag känner det som en förnedring att nödgas lefva i ett samhälle, som är beroende af och tolererar en regering sådan som denna. Hvad flere af statsrådets medl. vidkommer måste man rent ut sagt betvifla deras borgerliga hederlighet.<sup>59</sup>

Det är således förståeligt, att till och med Estlander började ge avkall på uppfattningen, att vänstern entydigt var ett f.d. upprorsparti och att ett samröre med den skulle innebära ruin för de "vita" och för de "konstitutionella".

SFP:s riksdagsgrupp kom till Wredes förfäran att bli ett pålitligt stöd för Tanners socialdemokratiska minoritetsregering 1926–1927. På våren 1927 skrev den missnöjde Wrede till Estlander och till riksdagsgruppens ordförande Furuhjelm, hur beklagligt det var att han inte kunde acceptera de egnas agerande. SFP gjorde sig delaktigt av regeringens olagligheter och dess förstörelseverk, utan att kunna utverka några väsentliga förmåner för sin språk- och nationalitetspolitik. Tvärtom, när man skulle få till stånd en regering för de samhällsbevarande kretsarna, så skulle SFP inte längre räknas till dem. Wrede förutspådde, att SFP troligtvis själv hade skrivit sin dödsdom genom att samarbeta med SDP.<sup>60</sup>

I sitt förhållande till socialdemokraterna hade Wrede verkligen fastnat betydligt djupare i löpgravarna från åren 1917–1918 än Estlander. Också Estlander hade till en början varit negativ, bl.a. ansåg han ett avskedande av en tjänsteman vara "ett lysande exempel på randstatsadmini-

<sup>58</sup> SFP:s centralstyrelsens protokoll 8.12.1922 samt protokollsbilaga, Estlanders promemoria, dat. "juni 1926", SCA.

<sup>59</sup> Estlander till Wrede 22.11. och 6.12.1926, Wredes brevsamling II, ÅAB.

<sup>60</sup> Wrede till Estlander 19.3.1927, 9.4.1927, 25.4.1927, Estlanders samling IV, ÅAB. Colliander till Wrede 4.1.1927, Wredes brevsamling I, ÅAB. Wrede till Furuhjelm 26.3.1927, Furuhjelms samling M:7, ÅAB.

stration" från regeringens sida. Och fortfarande var Estlander "utan betänkligheter mot hvarje amnesti".

Estlander vägrade i alla händelser bestämt att inleda samarbete med de finska borgerliga partierna, och han försvarade regeringen inför Wrede. Han medgav, att "ententen" med regeringen hade medfört den "negativa" nyttan, att själva regeringsmakten inte gick till angrepp mot svenskheten. Om Tanners regering föll, skulle Agrarförbundet ta ledningen i den nya regeringen, vilket vore ännu värre. Man skulle "göra det bästa af situationen", eftersom regeringen var det enda skyddet mot äktfinskhetens svallvåg.<sup>61</sup> För en gångs skull uppvisade Estlander politisk anpassningsförmåga, även om han till en början hade ansett SDP:s regeringsprogram oacceptabelt.

Också de andra SFP-ledarna föreföll tämligen snabbt ha etablerat ett angenämt samarbete med Tanners regering. Bl.a. Ernst von Born yttrade i mars 1927: "i vissa fall kan man se genom fingrarna med regeringens laglösheter". Man borde inte låta regeringen falla. En annan "ansåg det vara vansinne att underhandla med finnarna för att störta dem, som mot oss lofvat handla i regeringsformens anda." T.o.m. de som tidigare varit för ett borgerligt samarbete medgav att realpolitiken krävde detta slag av samarbete med vänstern. Och de "grundläggande värdena" började uppluckras. Furuhielm kunde i oktober 1927 säga: "För övrigt kunna vi på svenskt håll vara glada åt parlamentarismen och demokratin, skulle de ej finnas betydde vi intet."<sup>62</sup>

SFP började nu allt tydligare stå till vänster om Samlingspartiet och inte till höger om det som tidigare. Partiet försökte in i det sista stöda Tanners regering. När SFP slutligen drog bort sitt stöd på grund av regeringens politik ifråga om tullar, ekonomi och skatter, beklagade man detta djupt inom gruppen. Estlander skulle ha godkänt nedsatta tullar, utom rågtullen, men inte en skärpt beskattning. Efter regeringens fall ansåg han att man inte kunde gå med i en borgerlig regering, som de finska borgerliga partierna ändå skulle överge inom kort. I stället borde man hålla kvar socialdemokraterna vid makten.

Intressant nog fördömde Estlander inom riksdagsgruppen de för-

<sup>61</sup> Estlander till Wrede 6.12.1926, 30.12.1926, 12.3.1927, 20.4.1927, Wredes brevsamling II, ÅAB. SFP-riksdagsgruppens prot. 10.3. och 31.3.1927, SCA.

<sup>62</sup> SFP-riksdagsgruppens prot. 10.3.1927, 7.4.1927, SCA.

handlingar som Erik von Frenckell på gruppens högerflygel förde med de finska borgerliga partierna. Han ansåg att detta hade försvagat gruppen och varit illojalt. Inom gruppen tog man allmänt avstånd från von Frenckells agerande.<sup>63</sup> För Estlanders del har incidenten ett visst intresse. Han hade ju själv många gånger under sin bana tagit sig rätten att ensam stå emot hela gruppen och avvisat alla påtryckningar eller försök till gruppdisciplin, vilket han ansåg strida mot riksdagsmannens rätt till fritt övervägande. Avspänningen i relationerna till det f.d. upprorspartiet var inte den enda punkt där han hade modifierat sina åsikter något.

Tanners regering efterträddes i december 1927 av Sunilas agrarminoritetsregering. Den finlandssvenska uppfattningen var att den i sig förenade nationalitetshat, samhällelig radikalism, klasspolitik och inkompetens på ett dittills enastående sätt. Estlander ville nu förbjuda gruppen att ställa sig emot socialdemokraterna i språkfrågan, eftersom SFP nu var beroende av dem.<sup>64</sup> Som yngre hade Estlander knappast kunnat godta en sådan taktisk "hållningslöshet". Också i övriga frågor föreföll Estlanders moraliska krav på de finska borgarna vara vida hårdare än dem han ställde på socialdemokraterna; språknationalismen hade trängt igenom alla tidigare skyddspansar.

### ***Lapporörelsen: tånjbar och rigoristisk legalism***

Följande gång framträdde de olika grundsynerna hos Wrede och Estlander under Lapporörelsens tid. Nyckelfrågan i deras korrespondens var, hur man skulle ställa sig till lappomännens våldsdåd och hur långt man skulle underkasta sig kraven under en exceptionell tid och ge avkall på legalismen. För kommunismen i sig kunde ingen av dem givetvis uppåda den minsta sympati eller medlidande. Men skulle eftergifterna för de krafter som for fram med olagliga medel också göra slut på den "konstitutionella oskulden" och rasera samhällsmoralen? Skulle man finna sig i att på grund av undantagsläget godkänna tillfälliga skönhetsfel i legalismen? Wrede var benägen att göra det, Estlander ansåg att man inte heller nu kunde vika en tum utan att undergräva hela den

<sup>63</sup> Ibid. 10.11.1927, 24.11.1927, 1.12.1927, 2.12.1927, 8.12.1927, prot. från sammanträde med SFP:s centralstyrelse 1.12.1927, SCA.

<sup>64</sup> SFP-riksdagsgruppens prot. 10.3.1927, 7.4.1927, SCA.



moraliska världsbilden. Den 6 juni 1930 formulerade Estlander till Wrede ett utfall mot Lapporörelsen:

Lappo-rörelsen börjar allt tydligare visa sin onda art. Mig gläder det att de svenska icke äro med, annat än undantagsvis ... Uppvaktingarna vid hjältegrafvarna voro ju i och för sig aktningsvärda, men det är osympatiskt att använda dessa som förklädnad och förspel för det som sedan följde; det är som att bruka den högstes namn till svordom. Agrarregeringen står nu vid skiljevägen; faller den undan, ha vi här i landet inom kort att pröfva på en hemgjord diktatur såsom öfvergångsfas till en aitifinsk polisstat, och sedan?

Estlander fortsatte sin utgjutelse den 22 juni, mitt under den värsta skjutsningstiden, vilket åtminstone inte gjorde honom mera moderat — lika litet som våldsdåden 1917 och 1918 och kriget fick honom att acceptera vänsterns målsättningar. Han förutspådde, att presidenten kunde bli tvungen att fungera som militärdiktator och stöda sig på öppet våld, alla andra än presidenten skulle bli bara marionetter. Åtgärder mot riksdagen och de medborgerliga rättigheterna planerades, censuren skulle träda i kraft. Hur kunde en gammal laglighetsman som Svinhufvud delta i allt detta?

Med dylika läror komma vi att stå på samma ståndpunkt, rättsligt sedt, som år 1917–8, blott med den skillnad att vi, de hvita, nu godkänna de rödas hela demagogiska ideologi. Fäfängt skall man söka inbilla personer, hvilka ej låta känslan fara af med förståndet, att hela denna rörelse varit nödvändig för att rädda landet ur en öfverhängande fara. Med omedveten humor yttrade en Lappoledare i en interview, att här var man som i Mexico. Detta är sänt, men i den mening att man i Lapporörelsen ser demonstrerad en billig och effektiv metod att här som i halfciviliserade stater åstadkomma revolutioner; något som man lyckats snabbare och fullständigare i än någonsin kommunisterna kunde drömma om att själfva åstadkomma. Med alldeles vanliga medel, möjligen ett tillskott till polisstyrkan för att ersätta hvad maalaiset för många år sedan prutade bort, hade vår kommunism kunnat hållas i schack; att den hädanefter kanske blir farligare är möjligt.”

Estlander riktade kritik även mot Wrede för att denne inte trädde upp mot Lapporörelsens dåd.<sup>65</sup> Vid riksdagsgruppens och SFP:s centralstyrelsens överläggningar yttrade sig Estlander ogillande om de svenskspråkiga som gått med i Lapporörelsen och ”undrade om de voro verkliga

<sup>65</sup> Estlander till Wrede 6.6. och 22.6.1930, Wredes brevsamling II, ÅAB.

svenskar". Liknande tankegångar framlades av Johannes Inbarr och Estlanders gamla republikanska motståndare Georg Schauman, von Born var mera återhållsam.<sup>66</sup>

Wrede försökte förmå Estlander att acceptera modererande eftergifter, för att undvika värre alternativ, statskupp och ett inbördeskrig från höger. Han skrev till Estlander och Furuhjelm att han stödde de lagar för republikens skydd som regeringen hade föreslagit och som skulle förbjuda kommunisternas politiska verksamhet. Detta var för honom ett tungt avsteg från den gammalliberala traditionen. Men han ansåg, att det inte fanns andra alternativ än att låta regeringen använda olagliga medel för att bevara samhället, medel att slå ned angrepp både från höger och från vänster.

Estlander var emellertid fortfarande mot skyddslagarna och godkände inte Wredes uppfattning, att en rent negativ inställning skulle få skadliga följder. Dessutom var kommunismen i Finland inte tillnärmelsevis en sådan fara som man med synliga biavsikter påstått, och de föreslagna åtgärderna var både juridiskt och politiskt tvivelaktiga.

Blir allt hvad Lapporörelsen vill komma åstad verkligen genomfördt i vårt samhälle, tror jag det har svårare att repa sig, än om kommunismen bekämpades med moraliska medel allenast. Ja, jag går så långt att jag tror det vore hälsosammare för landet, om riksdagen nu sade tvärt nej till alltihop, och låte det gå till diktatur eller hvad det nu kallas på det nya politiska tungomålstalet. Snart finge väl alla då se att tusenåriga riket inte ännu är så nära som de tro, hvilka vänta och lita på Lapporörelsen och allt hvad i samband därmed utropats af dem som springa dess ärenden.<sup>67</sup>

Återigen samma taktik som under andra förtrycksperioden, att "spränga fästningen och sig själv med"; hellre ett hjältemodigt självmord än en kompromiss med "det onda". Estlander prövade också en annan gammal utväg, han ville nämligen avgå från riksdagens grundlagsutskott, med hänvisning till exempel från 1904–1905 års lantdag. Han betraktade ofärdsåren, åren 1917–1918 och 1930 som analoga företeelser, som han bekämpade med samma medel.

<sup>66</sup> SFP-riksdagsgruppens och centralstyrelsens överläggning, prot. 14.6.1930, riksdagsgruppens prot. 8.7. och 14.7.1930, riksdagsgruppens prot. 1.7.1930, SCA.

<sup>67</sup> Wrede till Estlander 23.6. och 9.8.1930, Estlanders samling IV, ÅAB. Wrede till Furuhjelm 21.6.1930, Furuhjelms samling M:7, ÅAB. Estlander till Wrede 1.7.1930, Wredes brevsamling II, ÅAB.

Skyddslagen var för Estlander "den nya hembakta fascismens utländska leksak – en *carte blanche* på att få omstörta all samhällsordning" och den skulle följas av "ett medeltida korståg mot olika tänkande, med präster i spetsen".

Den svenska befolkningens framtid kan omöjligt ligga i att vara solidarisk med de borgerliga partierna, så länge de omfatta äktfinskheten; och de göra de alla. De försönliga tendenser som yppats på finskt håll äro antingen falskhet, eller uttalas de af personer som intet inflytande ha och ej känna politiken hos oss.

Estlander framhöll lag och rätt som svenskhetens enda värn.<sup>68</sup> Hans tolkning innehöll förutom legalismen även ett språkpolitiskt element: om man nu gav motståndarna undantagsrättigheter mot deras ena fiende, skulle svenskarna sedan bli följande offer?<sup>69</sup>

Wrede avstod inte från sina övertalningsförsök. Hans argument till förmån för "det mindre onda"<sup>70</sup> påminner i hög grad om gammalfinnarnas motiv för undfallenhetspolitiken under förryskningsåren samt i viss mening om socialdemokraternas attityd under år 1917. Folket sågs som en oemotståndlig kraft och åtminstone dess motiv ansågs vara riktiga, aktionsformerna var bara alltför radikala. Estlander däremot valde hellre en heroisk undergång än det mindre onda. Enligt hans grundsyn gällde det att välja Charybdis framom Skylla, ty även om Charybdis berövade människan livet, så rövade Skylla själen. Wrede uttryckte sin beundran för Estlanders obeveklighet, även om han fruktade för dess följder.<sup>71</sup>

När allt kom omkring blev Estlander tvungen att svälja en bitter dos av realpolitik och eftergifter. Han gick slutligen med både på att rösta för förtroende för Svinhufvuds regering och på att acceptera det nödvändiga i Svinhufvuds politik, trots sitt tidigare fördömande.<sup>72</sup> In i det sista höll han politikerna i ovisshet, om han skulle ge sitt helt oundgängliga stöd för kommunistlagarna i den avgörande omröstningen och han föll till föga som en av de allra sista borgarna. Denna gång fick Estlander finna sig i att rösta mot sin idealistiska övertygelse.

<sup>68</sup> Estlander till Wrede 15.7.1930, Wredes brevsamling II, ÅAB. SFP-riksdagsgrup-pens prot. 7.7.1930, SCA.

<sup>69</sup> Estlander till Wrede 8.8.1930, Wredes brevsamling II, ÅAB.

<sup>70</sup> Wrede till Estlander 17.7.1930, Estlanders brevsamling IV, ÅAB.

<sup>71</sup> Ibid. 9.8.1930. Wrede till Furuhjelm 7.8.1930, Furuhjelms samling M:7, ÅAB.

<sup>72</sup> Estlander till Wrede 24.10.1930, Wredes brevsamling II, ÅAB.

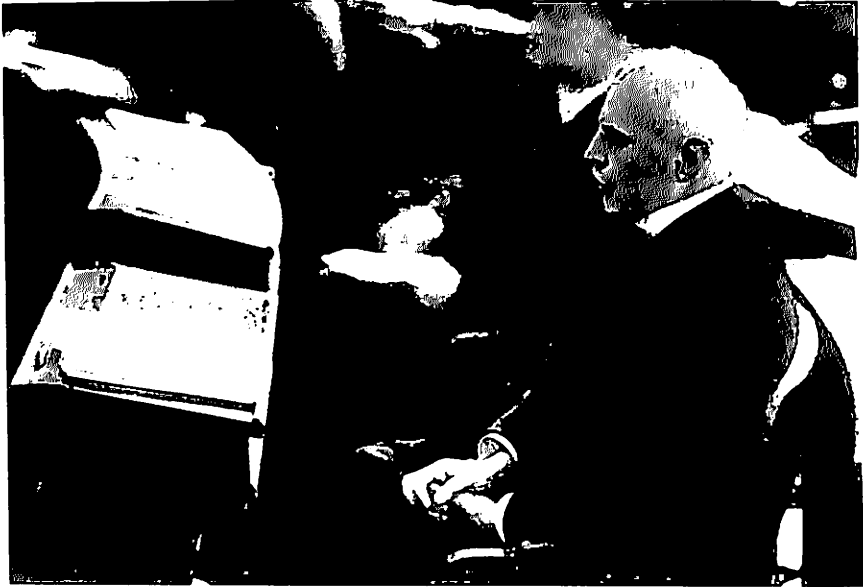

*Ernst Estlander under den avgörande riksdagsbehandlingen av kommunistlagarna. (Museiverket, historiska bildarkivet)*

Kompromisserfarenheterna gjorde inte Estlander det minsta vänligare stämnd mot Lapporörelsen: "Lappo-giftet" måste fås ur samhällskroppen. Först på hösten 1931 började han skönja en ljusning i opinionsklimatet. Också då beredde Svinhufvuds politik bekymmer; det sades att presidenten betraktade Lapporörelsen som en motvikt till Agrarförbundet, vilket vore att driva ut djävulen med Belsebub. Estlander ansåg, att utvecklingen påminde om läget i Italien före fascismen och att SFP:s inflytande hela tiden minskade.<sup>73</sup>

När Lapporörelsen slutligen kulminerade i Mäntsäläupproret var Estlander givetvis totalt och nyanslöst fördömande – men även oroad:

Samhället liknar nog nu mest en patient som skall opereras för ett inre lidande. Läkaren har begynt operationen, men vågar ej fullborda den, utan syr igen snittet och inbillar patienten att ingen operation är af nöden.<sup>74</sup>

<sup>73</sup> Ibid. 5.4.1931, 2.8.1931, 27.9.1931, 4.10.1931, 6.11.1931, 28.11.1931.

<sup>74</sup> Ibid. 19.3.1932.

När Svinhufvud vid regeringskrisen i december 1932 avvisade Samlingspartiets förhoppningar om att överta ledningen i regeringen såg Estlander detta som ett positivt tecken: Svinhufvud hade förkastat "gam-malfinnarnas" regeringslista.<sup>75</sup>

I motsats till Wrede hade Estlander inte heller nu gett något som helst principiellt avkall på sin gamla legalism och sitt motstånd mot "folkrörelser". Han hade reagerat på den nya våldsvågen med exakt samma motiveringar och på samma sätt som under åren 1917–1918. Detta förde honom på ett märkvärdigt sätt i ett annat läger än de forna bundsförvanterna, som hade stått vid hans sida 1917–1918 i kampen mot vänstern. Nu deltog de på sätt och vis i den "anfallande fronten", men Estlander stod i försvarsposition, denna gång tillsammans med vänstern. Men detta skedde inte för vänsterns egen skull eller för att stöda dess politik. Paradoxalt kunde sägas, att Estlander var en hård anti-Lappoman, inte trots att han var en konservativ legalist på ytterhögern, utan för att han var så totalt konsekvent i sin konservativa högerinriktning, elitism och legalism.

### 1930-talet: "diktaturtiden"

I språkstriden under 1930-talet efter Lapporörelsens tid deltog Estlander fortsättningsvis aktivt, som en av de mest kompromisslösa inom SFP:s riksdagsgrupp. Hans slutliga skräckvision var densamma som tidigare: i sinom tid skulle en vänsterrevolution komma och därmed skulle landet sluta i sovjetssystemet "såsom ett lättfånget och legitimt byte". Men denna yttersta skräckvision styrde inte Estlanders praktiska politik. Han omhuldade samarbete med SDP kanske mera än någon annan. Han ansåg att vänstern "driver vår sak" och trodde överhuvudtaget inte längre på dess landsförrädiska avsikter. Estlander betraktade SDP som mera pålitligt än Kivimäkis regering, som behandlade SFP illa och dominerades av det helt finsk-nationalistiska Framstegspartiet. Han oroade sig mer över Samlingspartiet – "det forna Lappo" – och senare av IKL än över vänstern.<sup>76</sup>

<sup>75</sup> Ibid. 30.12.1932.

<sup>76</sup> Ibid. 25.2.1933, 22.4.1933, 4.11.1933, 6.12.1934. SFP-riksdagsgruppens prot. 8.12.1932, 24.10.1933, 26.10.1933, 8.2.1934, 8.3.1934, 22.3.1934, 5.4.1934, 4.9.1934, 5.9.1934, 14.2.1935, 12.9.1935, 10.10.1935, 29.11.1935, SCA.

Den 8 april 1936 skrev Estlander igen ett långt brev till Wrede. Det innehöll en lång jeremiad över tidens ondska:

Nog är det tyvärr så att det, som fordom var erkänd och allmän rätt, på många håll begynner blifva bestridt eller tillämpningen skjutes åsido. Under nu förhärskande politiska era är det inte bara judar, marxister, utlänningar m.fl. som hamna uti koncentrationsläger, utan bildligt talat, en äldre tids rättssatser, med vilka det hålles ständrätt. Och med känd systematisk grundlighet går bland diktaturstaterna Tyskland i spetsen härvid. Skandinavien har i viss mån ännu hållit sig fritt från smittan och jämväl Finland i den mån det ännu sedan gammalt står under skandinaviskt inflytande. Eller är detta blott en inbillning? I varje fall märkes det nogsamt, att också vårt samhälle i detta hänseende håller på att förändras... Och där språkfrågan spelar in, är det sjufalt värre! Ofta förefaller det att vara fullkomligt lönlöst att i riksdagen lägga ut, vad gällande rättsordning kräver. Det är som om där ock f.ö. ofta på regeringshåll skulle saknas vissa begrepp, oundgängliga för att alls begripa vad som fordom var själfklart för alla eller åtm. för de flesta.

Den akuta orsaken till utgjutelsen var universitetsfrågan. Kivimäkis regering hade berett SFP en kronisk besvikelse genom att ständigt skjuta upp propositionen till ny universitetslag, men attityden gällde allmänt för Estlanders uppfattning om det politiska livet på 1930-talet och dess degeneration. Estlander såg hos de finskspråkiga samma slag av motbjudande förtrycksvilja som hos Tysklands och Italiens ledare, och hans slutsatser var de samma som alltid: inga eftergifter.<sup>77</sup>

Estlander var vid 66 års ålder en lika kompromisslös idépolitiker som vid något över 30 år, då han deltog i kagalens ledning. Av gammal vana behöll han något av sin avoghet mot vänsterns gamla upproriska ledning: när man inom riksdagsgruppen dryftade Lex Tokoi, d.v.s. möjligheten till amnesti och återvändo för Oskari Tokoi, som varit ledamot av den röda regeringen 1918, var Estlander obeveklig: "på inga villkor".<sup>78</sup> Han kunde inte förlåta synderna från åren 1917–1918 ens på 1930-talet, sina SDP-sympatier till trots.

När det gällde anslagen för arméns grundanskaffningar var Estlanders ståndpunkt en intressant blandning av hans gammalliberalism och konservatism. Han ansåg, att anskaffningarna inte skulle få finansieras med tillägsskatter. De som fick stå för utgifterna skulle betrakta armén som

<sup>77</sup> Estlander till Wrede 8.4.1936, Wredes brevsamling II, ÅAB.

<sup>78</sup> SFP-riksdagsgruppens prot. 10.3.1938, SCA.

sin egendom och kanske kräva att få bestämma för vilka ändamål den skulle sättas in.

Vid ett eventuellt samgående med Tyskland skulle dessa konsekvenser uppenbara sig. Vid ett tredje upprorsförsök skall man kanske lyckas. På denna väg nås icke den demokratisering av armén som regeringen gått in för. Det motsatta ligger mycket nära till hands.<sup>79</sup>

Rödmylletiden 1937–1939 var en mardröm för SFP. Efter att SDP och Agrarförbundet hade funnit varandra hade SFP förlorat sin vågmästarposition. Man kunde befara, att Agrarförbundet hade mera att erbjuda SDP än SFP, och Svenska folkpartiet visste noggsamt, att nationalitetsfrågorna för socialdemokraterna var gångbar handelsvara som vederlag för eftergifter i den ekonomiska och sociala politiken. Medan många redan reagerade mot socialdemokraterna och förnekade, att det längre förelåg skäl att stöda dem klamrade sig Estlander fast vid sin gamla taktik: socialdemokraterna skulle inte få ofredas, de kunde hämnas.<sup>80</sup>

Vid försöket att upplösa IKL i november 1938 intog Estlander en för honom ovanlig ståndpunkt. I allmänhet försvarade han även sina motståndares lagliga rättigheter, och inrikesminister Kekkonens åtgärder för att upplösa IKL och i synnerhet för att dra in dess tidningar skedde på ohållbara juridiska grunder. Estlander accepterade emellertid åtgärderna och beklagade bara, att man utomlands skulle få en ofördelaktig bild av det frisinna och demokratiska styrelsesättet i Finland. Riksdagsgruppens majoritet beslöt att stöda fortsatt förtroende för regeringen. Å andra sidan siade Estlander – något förhastat – att ”inrikesministern har spelat ut sin roll”.<sup>81</sup>

I språkfrågan tydde sig Estlander fortfarande till den skandinaviska opinionen och redan för dess skull borde man inte ge efter. I tidningspressen skulle uppådas en ”trumeld”, för att man i Skandinavien skulle bli varse ”den lidandets väg vi tvungits att vandra sedan senaste folkting”.

Betecknande nog motsatte sig Estlander fortsättningsvis de nya förslag till skyddslagar, som avgavs när det internationella läget skärptes.

<sup>79</sup> Ibid. 21.4.1938.

<sup>80</sup> Ibid. 8.4.1937. SFP:s centralstyrelses prot. 23.5.1936, SCA.

<sup>81</sup> SFP-riksdagsgruppens prot. 22.11.1938,, SCA.

Han förutsatte en regering med alla partier företrädna, med två ministrar från SFP och ändrade språklagar. I annat fall skulle utrikespolitiken utnyttjas för inrikespolitiska behov. . .<sup>82</sup>

Men Estlander närmade sig redan sitt sjuttionde levnadsår. Som gammalkonservativ och individualistisk liberal var han en allt tydligare anakronism i tidens politik. Hans tid började vara förbi. ”Den personifierade konstitutionalismen” avled år 1949 – utan att i sin politiska karriär ha gått in på kompromisser; de få undantagen bara bekräftade hans huvudregel.

<sup>82</sup> Ibid. 2.2.1938, 9.2.1938, 30.3.1939, 10.5.1939, 25.5.1939, SCA. SFP:s centralstyrelses och riksdagsgruppens gemensamma överläggning, prot. 27.10.1938, SCA. SFP:s förstärkta centralstyrelse, prot. 13.11.1938, SCA.



# Helt åt skogen

## Sågarbetarförbundet i österled 1915

MAX ENGMAN

Med första världskrigets utbrott inträdde dyrtid och arbetsbrist i Finland, fr.a. genom att västexporten upphörde. Senare kom ryska beställningar att hjälpa upp läget i bl.a. metall-, läder- och textilbranscherna. Åren 1915–1916 upplevde Finland en krigskonjunktur, men den omedelbara följden av krigsutbrottet var stegrad arbetslöshet.<sup>1</sup>

Kriget skapade en obalans på arbetsmarknaden som tvingade fackförbunden till aktivitet av nytt slag. Sågarbetarförbundet var av nödvång ett av de aktivaste och försökte sig 1915 på en värvning av arbetare till Ryssland. Den försatte förbundet närapå i en arbetsgivarposition och gav upphov till upprivande konflikter. Trots att dessa utreddes av en undersökningskommitté och i offentligheten är det mycket svårt att på basen av de motstridiga vittnesmålen reda ut vad som verkligen hände. Värvingen och utredningen belyser emellertid läget på arbetsmarknaden under kriget, liksom även arbetarrörelsen och dess verksamhetsformer.

### *Sågarbetarnas svåra ställning*

Läget efter krigsutbrottet var så svårt att de fackliga centralorganisationerna redan i början av september 1914 grundade Arbetslöshetscentralkommittén, som fick i uppdrag att vidta åtgärder för att lindra nöden. Med hjälp av sammanlagt 280 lokala kommittéer insamlades pengar för de arbetslösa och samtidigt statistik över arbetslösheten.

<sup>1</sup> Erkki Pihkala, 'Suomen ja Venäjän taloudelliset suhteet I maailmansodan aikana', *HAik* 1980, s. 34–36.

Arbetslöshetsstatistiken, som torde höra till de mest omfattande statistikpublikationer som producerats av andra än myndigheter, täckte 160 kommuner för perioden från början av augusti 1914 till slutet av mars 1915. Också med sina brister visade den, som utgivarna konstaterade, att det var möjligt att sammanställa en tillförlitlig arbetslöshetsstatistik om arbetsgivarna inte motarbetade företaget. Statistiken redovisade drygt 11 000 arbetslösa i augusti och 8345 i november, varefter antalet sjönk, vilket berodde både på ett förbättrat läge under vintern, men också på ökade svårigheter att få in uppgifter.<sup>2</sup>

Krisen drabbade den exportorienterade såg- och skogsindustrin hårt. I arbetarorganisationernas statistik utgjorde sågarbetarna den största gruppen arbetslösa efter diversearbetarna. En del sågar stannade redan i augusti 1914 och på de flesta sänktes lönerna med 10–20%. Enligt statistiken var 1935 sågarbetare arbetslösa i augusti och 1237 i november 1914; sågarbetarna utgjorde mellan en fjärde- och sjättedel av samtliga registrerade arbetslösa. I juli 1914 arbetade 25 000 arbetare på sågarna, enligt en bedömning hade var femte sågarbetare fram till april 1915 blivit arbetslös och i november 1915 var antalet sågarbetare endast 9600. Även om industrins totala sysselsättning under krigskonjunkturen översteg nivån 1913, hjälpte detta inte sågarbetarna.<sup>3</sup>

Sågarbetarförbundet (Suomen Sahateollisuustyöväen Liitto, SSTL) representerade vid världskrigets utbrott såg-, brädgårds-, skogs- och flottningsarbetarna. Förbundet hade grundats 1906 och hade sin ledning och starkaste bas i Kymmenedalen och Kotka där den första sågarbetarfackföreningen grundats 1898. På grund av de speciella förhållandena på sågarna hörde förbundet till landets mest militanta och beredde landsorganisationens ledning bekymmer genom strejkbenägenhet och hårda tag. Förbundets medlemsantal sjönk dock under kriget och utgjorde i slutet av år 1915 4971, hälften av medlemsantalet 1913. Nedgången fortsatte

<sup>2</sup> O. Tokoi, *Kertomus työväen ammatillisten järjestöjen asettaman työttömyyskeskuskomitean toiminnasta syysk. 6 p:stä 1914 heinäkuun 1 p:ään 1915 ja työttömyystilasto 1/7 1914–31/3 1915* (Helsinki 1916), s. 3–10 och tabeller.

<sup>3</sup> Pihkala, s. 34–35. *Suomen sahateollisuustyöväen liitto 1906–1916* (Kuopio 1916), s. 29, 63, 74, 76, 88, 91, 107–108, 149. Risto Reuna, *Puutyöläisten historia I. Puutyöläisten keskitetty järjestötoiminta teollistumisen sosiaalista taustaa vasten 1800-luvulta vuoteen 1930* (Helsinki 1984), s. 345–348. *Työmies* 3.5.1915.

så att man 1916 var nere i strax under 4000 medlemmar. Över hälften av medlemmarna var dessutom befriade från medlemsavgifter.<sup>4</sup>

Förbundet förutsåg i augusti 1914 tydligen ett närapå totalt stopp för verksamheten och beslöt att inte uppbära förbundsavgifter då arbetet vid sågarna på grund av kriget förr eller senare skulle upphöra. Vidare beslöt man att inskränka antalet anställda. Förbundsledningen ansåg att det knappast fanns möjligheter att få tillstånd att hålla möten. Agitation betraktades som lönlös, men förbundet beslöt att behålla sina bästa talare med lägre lön.<sup>5</sup>

I takt med den stigande arbetslösheten minskades förbundets möjligheter kontinuerligt. Man bedömde att det var omöjligt att ordna möten eftersom sågarna stod och arbetarna sökt sig till andra orter. Förbundsledningen beslöt i juni 1915 att ifall förhållandena inte blev bättre skulle man dra in agitatorstjänsten, som då innehades av Juho Pihlman.<sup>6</sup>

### *Facket som arbetsförmedlare*

Sågarbetarförbundet inledde emellertid också nya verksamhetsformer. Under sommaren och hösten hade förbundet försökt skaffa arbetsplatser åt arbetslösa samt ordna resor åt dem från hemorten till arbetsplatsen. För detta ändamål hade förbundet även fått stöd av senaten i form

<sup>4</sup> Aulis Alanen, *Suomen puutyöläisten järjestötoiminnan vaiheita. 25 vuotta Suomen puutyöväenliiton toimintaa, puolivuosisataa puutyöläisten ammatillista liikettä* (Vaasa 1956), s. 11–16, 32–36, 43–44. Reuna, s. 144–176, 247–248, 252–268.

<sup>5</sup> SSTL t. Pihlman 7.8.1914 o. 11.9.1914, breven ingår i den undersökningskommittés (Uk) arkiv som tillsattes för att undersöka värvningen av skogsarbetare till Ryssland. Arkivet ingår i Frihetkrigets arkiv (FrA) 804, RA, den samling av handlingar som beslagtogs av de vita 1918.

<sup>6</sup> SSTL t. Pihlman 28.6.1915, FrA 804. Redan i september försökte man dock ordna arbete för Pihlman som skulle resa omkring och besöka de sågar där driften var igång, d:o t. d:o 24.9.1915, FrA 804.

Pihlman hade tillträtt posten som agitator i februari 1913. Fram till världskrigets utbrott hann han grunda åtminstone fyra lokalavdelningar och medla i flera arbetskonflikter. Hans egentliga bas fanns i S:t André, där han var ordförande i förbundets lokalavdelning som grundats 1907. Han var aktiv i ortens andelshandel, representerade S:t André vid det andra torparmötet 1907 och uppställdes som lantdagsmannakandidat i Viborgs läns östra valkrets 1907. *Suomen sahateollisuustyöväen liitto 1906–1916*, s. 107, 135, 147, 151, 154, 161–162. Hannu Soikkanen, *Luovutetun Karjalan työväenliikkeen historia* (Helsinki 1970), s. 201, 214, 227.

**Ofosterländskt galleri.**



Skränfocken, f. d. studeranden och strejkkommissarien  
*Haapalainen.*

*I borgerliga ögon var Haapalainen urtypen för en röd radikal, här avporträtterad i Fyrens "ofosterländska galleri" efter storstrejken (51/23.12.1905, omtryckt 27/3.7.1909 under rubriken "Våra fallna folkhjältar").*

av fribiljetter på järnvägarna.<sup>7</sup> Annat stöd kunde man inte påräkna av det allmänna, kejsaren hade redan före kriget avslagit lantdagens anhållan om arbetslöshetsunderstöd och höll fast vid denna linje också under kriget.<sup>8</sup>

Experimenten med arbetsförmedling och senare värvningen till Ryssland var synbarligen i mycket hög grad resultat av förbundets ombudsmans aktivitet. Eero Haapalainen (1880–1938?), ombudsman sedan 1912, hör till de mera gåtfulla personligheterna inom den tidiga arbetarrörelsen med en märklig förmåga att halka ned från höga poster inom arbetarrörelsen och klättra upp igen. Sjömanssonen Haapalainen blev student 1901 och den första ordföranden i studenternas socialdemokratiska förening, som levererade många av partiets ledare. Åren 1903–1906 var han redaktör vid *Työmies* och 1907 vid *Työ*. Vid storstrejken 1906 var han en av de ledande inom röda gardet. Bilden av

<sup>7</sup> Haapalainenens redogörelse, *Eteenpäin* 30.11.1915.

<sup>8</sup> Sen.ekon.dep. prot. 3.6.1914, p. 27, 9.6., p. 99–101, 25.8.1914, p. 239, 29.6.1915, p. 629, RA.

Haapalainen har präglats av att han ofta befann sig på den radikalaste linjen inom partiet, liksom även av hans allmänt kända obehärskade bruk av starka drycker, särskilt i kritiska lägen. Spritmissbruk försatte honom upprepade gånger i svåra situationer och tvingade honom att avgå från förtroendeposter inom partiet och facket. Dessa skandaler gav honom ett eftermäle som en samvets- och karaktärlös skurk.<sup>9</sup>

Haapalainen hann emellertid också under sin bana inom arbetarrörelsen i Finland visa upp en annan sida. Han uppträdde i flera sammanhang som en energisk, ansvarsställande och närmast försiktig fackföreningsledare, bl.a. som sekreterare i den fackliga lokalorganisationen i Helsingfors 1906, som första ordförande för landsorganisationen 1907–1911 och som ombudsman för sågarbetarförbundet. Han publicerade också flera översättningar och skrifter i fackliga frågor där han visade stor beläsenhet. Också hans fackliga bana stördes av skandaler och konflikter; han avgick sålunda två gånger från ordförandeposten i landsorganisationen före mandatperiodens utgång.<sup>10</sup>

Tanken att ett fackförbund skulle åta sig värvning och förmedling av arbetare var inte något som sågarbetarförbundet hittat på på egen hand. Vid landsorganisationens möte för förbundens funktionärer i början av oktober 1915 konstaterades att förbunden försökt hjälpa sina medlemmar att få arbete och att verksamheten borde fortsätta. Den kunde dock inte bli ett bestående inslag, men under den exceptionella arbetslösheten var det motiverat att försöka hjälpa medlemmarna också genom arbetsförmedling i samarbete med myndigheter och eventuellt t.o.m. arbetsgivare.<sup>11</sup> Synbarligen hade det svåra läget övertygat många arbetarledare om nödvändigheten av avsteg från den renläriga fackföreningslinje som LO tidigare mycket strikt hållit fast vid. Haapalainen, som var en anhängare av konsumentkooperation, hade t.ex. själv tidigare som ordförande för LO bestämt motsatt sig arbetarandelslag inom

<sup>9</sup> Hannu Soikkanen, 'Eero Haapalainen', Hannu Soikkanen (red.), *Tiennäyttäjät. Suomen työväenliikkeen merkkimichiä Ursinista Tanneriin 2* (Helsinki 1967), s. 111–158. Alanen, s. 35–36. Haapalainen förekommer som den "degenererade alkoholisten" i A. Olsjanskij's [Siepelgas] roman *En sovjetspion i Helsingfors* (Helsingfors 1931), s. 79.

<sup>10</sup> Pirjo Ala-Kapee & Marjaana Valkonen, *Yhdessä elämä turvalliseksi. SAK:laisen ammattiyhdistysliikkeen kehitys vuoteen 1930* (Helsinki 1982), passim, särskilt s. 194–195, 234. Soikkanen, 'Eero Haapalainen', s. 136–150.

<sup>11</sup> Referat i *Työmies* 5.10.1915, *Eteenpäin* 9.10.1915.

stuveribranschen, eftersom han ansåg att dessa som företag stred mot fackföreningsrörelsens principer.<sup>12</sup>

För Haapalainen framstod värnningssaktionen trots detta synbarligen inte som något helt exceptionellt. Han hade 1912 hävdad att fackföreningsrörelsen inte enbart skulle vara en organisation för arbetskonflikter, utan visa en bred solidaritet genom att ta hand om familjer och arbetslösa samt bedriva arbetsförmedling. Hösten 1915 motiverade Haapalainen sin uppfattning teoretiskt genom att hävda att fackföreningsrörelsens uppgift var att tillvarata medlemmarnas materiella och andliga intressen i allmänhet. Förbundens verksamhet borde därför utvidgas till nya områden så att de kunde gagna sina medlemmar i flera avseenden än tidigare. Ett sådant område var arbetsförmedling, där man trots tidigare beslut inte uppnått resultat. En arbetsförmedling i egen regi kunde bli "ett mäktigt vapen i de organiserades hand". Om man fick till stånd ett kollektivavtal var det viktigt att genom platsförmedling kunna flytta överflödigt arbetskraft så att arbetarna inte underbjöd varandra. Arbetsgivarna hade insett vikten av en egen arbetsförmedling. Fackförbunden borde också ta upp saken och Haapalainen tvekade inte att lyfta fram sitt eget förbund som förebild:

En arbetsplatsförmedling, bedriven av fackförbunden, är ägnad att göra klart även för oorganiserade, att förbundet förmår bereda sina medlemmar direkta fördelar, och även från agitatorisk synpunkt sett har alltså en sådan verksamhet betydelse.

Särskilt under nuvarande förhållanden, då det i allmänhet erbjuder svårigheter att föra den fackliga rörelsen framåt i Finland är det skäl att begagna sig av ovan sagda möjlighet att värka.

Förbundet har också rönt framgång i sina strävanden ity att det under förloppet av några månader lyckats skaffa plats åt flere hundratal av sina medlemmar och sålunda hjälpt dem i kampen för tillvaron.<sup>13</sup>

<sup>12</sup> Tapio Bergholm, *Kovaa peliä kuljetusalalla. Kuljetusalan ammattiyhdistystoiminta vuoteen 1924* (Helsinki 1988), s. 128, 138, 149, 180–185. Henrik Stenius, 'Organisering och motorganisering inom stuveribranschen 1904–1907' *HTF* 1978, s. 223. Ala-Kapee & Valkonen, s. 302–303.

<sup>13</sup> Haapalainen cit. i *Arbetet* 19.10.1915. Ala-Kapee & Valkonen, s. 243.

### *Petrograds försörjning och den finländska arbetskraften*

Vid samma möte den 4 oktober 1915 där fackförbundsfunctionärerna behandlade frågan om arbetsförmedling fick Haapalainen på landsorganisationens kansli veta att det pågick en värvning av skogsarbetare till Ryssland. Den hade ett direkt samband med det nya läge som inträtt efter krigsutbrottet. Petersburg växte kraftigt, från 1,9 milj. 1910 till 2,6 milj. invånare vid revolutionen, bl.a. på grund av strömmen av flyktingar från de av tyskarna ockuperade områdena.

I början av kriget inträdde brist på livsmedel och ved. Vedens betydelse ökade genom att Petersburg före kriget använt importerat kol. Nu behövdes ved såväl inom industrin och vid järnvägarna som för uppvärmning. Läget för invånarna var så svårt att en del fabriker i Petrograd lät sina arbetare köpa ved ur fabriken lager. Krigsministeriet ställde lastbilar till stadens förfogande för vedtransporter. Vedexporten från Olonets och Finland ökade starkt 1914–1916. Ett resultat av kriget blev att storfurstendömet i allt högre grad integrerades i Petrograds underhåll, främst med ved, smör och hö. Härtill kom den omfattande exporten av industriprodukter.<sup>14</sup>

Arbetslösheten i Finland medförde att man på olika håll tänkte sig att finländare kunde få arbete i Petrograd. En del arbetare sökte sig efter krigsutbrottet spontant till Petrograd där de utan språkkunskaper och kontakter råkade i trångmål och måste vända sig till finska passexpeditionen för att få hemresan betald. Ett cirkulär utfärdades kort senare till guvernörerna att dessa skulle varna länens invånare för att söka sig Petrograd ifall de inte var säkra på att få en arbetsplats. En varning mot att resa till Norge utfärdades i augusti 1915 med anledning av att de ryska konsulerna i Kristiania och Bergen blivit tvungna att hemsända utblottade finländska arbetssökande.<sup>15</sup>

<sup>14</sup> Oiva Turpeinen, *Keisarillisen Venäjän viranomaisten suhtautuminen jääkäri-liikkeeseen*, Helsingin yliopiston historian laitoksen julkaisuja 7 (Helsinki 1980), s. 168–169, 266–268. *Sanantuoja* 9. o. 16.10.1915. *Työ* 26.10.1915.

<sup>15</sup> *Työmies* 24.9.1914. *Svenska Finland* 26.9. o. 7.10.1914. Sen.ekon.dep. prot. 4.11.1914, p. 47 o. 3.8.1915, BD 748/110 1914 o. BD 1061/103 1915, RA. Passexpeditionen beviljades ett tillägg till sitt anslag för hemsändande av lösdrivare, uttryckligen för att den haft så stora utgifter för hemsändande av arbetslösa som ej fått plats i Ryssland, BD 27/433 1915.

Det fanns också sådana i Finland som ansåg att de arbetslösa kunde placeras i den ryska

På förslag av handels- och industriexpeditonen anhöll senaten i september 1914 att generalguvernören skulle försöka förhandla om möjligheter att bereda arbetslösa finländare utkomst i Ryssland. Kejsardömet's handels- och industriminister meddelade emellertid att det rådde arbetslöshet också i Ryssland.<sup>16</sup>

Det allt totalare kriget ökade kraven på användning av alla tillgängliga människoreserver: vid fronten, i befästringsarbeten, inom krigsindustrin eller för arméns och städernas underhåll. Av denna orsak ändrades de ryska myndigheternas inställning radikalt redan ett år efter krigsutbrottet. Snart önskade man förbjuda Amerika-emigration från Finland eftersom det fanns arbete i Ryssland och ett förbud utfärdades i början av 1916. Från ryskt håll framfördes krav på att finländarna, som ej gjorde värnplikt och kom lättare undan, borde beredas arbete inom krigsindustrin. Eftersom det rådde brist på arbetskraft i Ryssland väcktes planer på tvångsförflyttning av finländare. Generalguvernör Seyn visade vid årsskiftet 1915–1916 ett visst intresse för att överföra finländsk arbetskraft till Ryssland, men senaten uppgav då att arbetslösheten minskat genom nödhjulsarbeten och att det endast rådde arbetslöshet i de skogsbaserade näringsgrenarna. Seyn anslöt sig sedan till uppfattningen att det inte fanns behov av att föra ut arbetskraft ur Finland och motsatte sig kraftåtgärder. Enligt honom användes den finländska arbetskraften redan effektivt för krigsansträngningarna.<sup>17</sup>

Generalguvernören var måhända inte helt medveten om saken, men det förekom en betydande arbetskraftsrörlighet till Ryssland. Arbetartidningarna i Viborg och Kuopio innehöll under 1915 en mängd annonser om arbete för vedhuggare. En del av dessa gällde synbarligen av-

armén, V.A. Lavonius menade i augusti 1914 att finländarna borde försvara riket; ytterligare en fördel skulle vara att man under den kommande arbetslösheten kunde sticka in löst och oroligt folk i armén där kronan skulle föda dem, Tekla Hultin, *Päiväkirjani kertoo 1914–1918 II* (Helsinki 1938) s. 55.

<sup>16</sup> Sen.ekon.dep. prot. 24.9.1914, p. 358, 5.11.1914, p. 89. BD 887/128 1914, RA. *Työmies* 9.11.1914.

<sup>17</sup> Sen.ekon.dep. prot. 25.1.1916, p. 388, RA. Turpeinen, *Keisarillisen Venäjän vi-ranomaisten subtautuminen*, s. 36–37, 40, 68, 84, 86, 113, 258–259, 262–269. Jfr även id., 'Jägarörelsen och de ryska planerna på att inkalla finländare till militärtjänst år 1916', *HTF* 1979, s. 329–340.



verkningar i eget land för den ryska marknaden, men dessutom förekom en förbluffande stor värvning av arbetare till Ryssland.<sup>18</sup>

Särskilt i Viborgstidningen *Työ* ingick en mängd annonser rörande arbetstillfällena i Ryssland. Under två månader hösten 1915 erbjöds arbete vid minst ett dussin olika arbetsplatser på andra sidan gränsen. Ett "större antal" arbetare erbjöds arbete för kronan i Reval. Viborgs cementgjuteri värvade sten-, betong- och träarbetare, synbarligen till befästmansarbeten. Flera annonser gällde vedhuggning, avverkning eller järnvägsarbeten i trakten kring Petrograd. Några gällde icke-specificerade arbeten i staden. I en del fall utlovades som extra lockbete finska arbetsledare och ibland verkade någon som tidigare arbetat på ifrågavarande arbetsplats som värvare eller erbjöd sig att ledsaga intresserade till arbetsplatsen. I Uleåborg värvades 500 man för arbeten i Ingermanland under finländsk ledning samt ytterligare snickare som kunde tillverka skidor och kälkar.<sup>19</sup>

När sågarbetarförbundet beslöt sig för att förmedla arbetskraft till Ryssland gav man sig alltså in på ett område där det fanns andra företagare och ett där många redan hunnit få mycket dåliga erfarenheter. Tidningarna innehöll hösten 1915 en mängd avskräckande skildringar om hur det gått illa för finländare som låtit värva sig till arbeten i Ryssland. Främst gällde dessa arbetare som låtit värva sig till byggandet av Murmanbanan. Enligt tidningarna hade de av entreprenörer lurats till dåliga arbetsplatser och fått ut bara en del av sin lön. Återvändande arbetare strömmade hungriga och trasiga tillbaka över gränsen, i slutet av oktober 1915 kom 70–80 olyckliga till Joensuu. Något senare uppgavs att tiotals kommit till Viborg. Många hade värvats ända från Uleåborgs- och Kemi-trakten och måste få hjälp av fattigvården och polisen för att kunna ta sig hem. I Uleåborg övervägde man särskilda fattigvårdsåtgärder för familjer vilkas försörjare arbetade vid Murmanbanan. Några återvändande hävdade att sex finländska arbetare dött av hunger i Ryska

<sup>18</sup> Jfr Max Engman, *S:t Petersburg och Finland. Migration och influens 1703–1917*, Bidrag till kännedom av Finland snatur och folk 130 (Helsingfors 1983), s. 215–216, 236. Sannolikt registrerades den mer eller mindre tillfälliga flyttning som behandlas i denna uppsats överhuvudtaget inte i passexpeditionens och församlingarnas register.

<sup>19</sup> *Työ* 15.9.–15.11.1915 (t.ex. tre annonser 22.10.). *Sanantuoja* 7. o. 9.10.1915. *Oulun Sanomat* 23.10. o. 6.11.1915.

Karelen. De som arbetat på arbetsplatser där arbetena var i händerna på spekulerande entreprenörer hade råkat särskilt illa ut, medan man uppgav att kronans arbetsplatser var bättre.<sup>20</sup>

Påståendena bemöttes från rysk sida. Järnvägsbyggnadsmyndigheterna uppgav att de igångsatt en undersökning, medan *Finljudskaja Gazeta* hävdade att en del av den överlopps arbetskraft som sökt sig till Ryssland var undermålig och att tidningarna i Finland därför inte borde skylla på de ryska arbetsgivarna. Seyn påpekade dock för kejsardömetts myndigheter att överföring av finländsk arbetskraft inte hade gett särskilt goda erfarenheter.<sup>21</sup>

### ***Sågarbetarförbundet blir arbetarvärvare***

Petrograds och kronans myndigheter hade vidtagit åtgärder för att trygga stadens vedtillgång för vintern 1915–1916, bl.a. genom att i kronoskogarna tillåta överavverkning av ved som skulle säljas på auktion. Forstavdelningen vid styrelsen för lantbruks- och riksdomänerna i Petrogradska och Pskovska guvernementen (Petrogradsko-Pskovskago upravlenija zemledelija i gosudarstvennyh imuščestv) avsåg att företa avverkningar i sina skogar och sände därför föreståndaren för vedanskaffningsorganisationen i Petrogradska guvernementet, äldre taxatorn P.S. Moškov till Finland för att värva skogsarbetare. Denne utnyttjade författaren och den tidigare arbetarrörelseaktivisten Mikko Uotinen från Terijoki som ombud och tolk.<sup>22</sup>

Värvingen inleddes i Kuopio; i den lokala arbetartidningen *Sanantuoja* ingick den 25 september en annons som utlovade att ett obegränsat antal arbetare skulle antas för vedhuggning i statens skogar i Ingermanland omkr. 80 km från Petrograd. Intresserade kunde anmäla sig på

<sup>20</sup> *Sanantuoja* 28.9. o. 5.10.1915. *Työ* 30.10., 1., 4. o. 9.11.1915. *Kaiku* 5.10., 12. o. 26.11.1915. *Eteenpäin* 28.9.1915. *Arbetet* 2.11.1915.

<sup>21</sup> *Oulun Sanomat* 27.10. o. 10.11.1915. Turpeinen, *Keisarillisen Venäjän viranomaisten suhtutuminen*, s. 70.

<sup>22</sup> Uotinen var tidigare medlem i arbetarföreningen i Terijoki och var en ivrig rögdar-distanhängare 1905, men krävde snart att gardena skulle underordnas partiet. Han tillhörde 1905 partistyrelsen och spelade i början en roll inom träarbetarförbundet, *Soikkanen*, *Luovutetun Karjalan työväenliikkeen historia*, s. 102, 134–139, 146–148, 154, 191.

# Työmiehet huomatkaa!

Rajaton määrä työmiehiä otetaan halon hakkuuseen Venäjän valtion metsiin Inkerinmaalla (80 km. Pietarista).

Halkometsä on hyvää ja maksetaan 12 × 14 Tselvertin, noin 7 × 8 jalan, 8 1/4 verschokin, noin 14 tuum. pituisista haloista 1 rupl. 40 kop. syleltä ja rupl. 80 kop. pyöreistä 25 verschokin, noin vähän yli metrin pituisista haloista saman kokoiselta syleltä. Lähempiä tietoja saa vastaanottotilaisuudessa tšekäläisellä Poliisikamarilla tiistaina t.k. 28 p. kello 10—12 e.pp.

Matkaa varten tarvitsee olla poliisilaitoksen tai nimismiehen antama passi.

Työpaikalle annetaan vapaa matka.

# Työttömät huomatkaa!

Työnpuutteessa olevia työläisiä kehoitetaan saapumaan työväentalolle perjantaina lokakuun 1 päivä klo 7 i.p. keskustelemaan työn vastaanottamisesta Inkerinmaalla ja niistä ehdoista joilla sitä vastaanotetaan.

**T. Lapveteläinen.**

*Värning till domänsförvaltningens skogsarbeten i Kuopio i slutet av september, annonser i Sanantuojas 25. och 30.9.1915.*

poliskammaren. Fem dagar senare sammankallades ett möte på Folkets Hus för att diskutera på vilka villkor man skulle ta emot arbete. Där godkändes ett av Moškov framlagt kontrakt. Värving pågick uppenbarligen även i Viborg, ty intresserade uppmanades i *Työ* vända sig till den kommunala arbetsförmedlingsbyrån.<sup>23</sup>

Haapalainen och LO:s ordförande Oskari Tokoi sammanträffade med de båda värvarna i Helsingfors i början av oktober 1915. Enligt Haapalainen sågs det erbjudna kontraktet som osäkert då uppgifter om skogens beskaffenhet och andra förhållanden saknades. För att avvärja dylika misstankar erbjöd sig Moškov att visa skogarna, barackerna, matförråden o.a. för representanter för förbundet. Förbundsstyrelsen beslöt att sända Haapalainen och som experter på skogsarbeten förbundsstyrelsens ordförande, tidigare lantdagsmannen W. Heimonen och Pihlman

<sup>23</sup> *Sanantuojas* 25 o. 30.9.1915. Haapalainenens redogörelse, *Eteenpäin* 30.11.1915. *Työ* 1—2.10.1915.

samt Uotinen som tolk. Gruppen reste till avverkningsområdet i Izvara, den största forstodomänen i Tsarskoja Selo ujezd, omkr. 40 km sydväst om Gatschina, där man granskade skogen på kartor och i terrängen. Arbetsplatsen omfattade 240 kvadratverst och skogen befanns god – enligt en senare uppgift skulle Pihlman ha sagt att han inte sett så bra skog ens i Amerika. Man höll på att uppföra baracker för arbetarna och Moškov försäkrade att ett välutrustat sjukhus hade iordningställts. Ytterligare inspekterades livsmedelsförråden. Den 14 oktober underhandlade man om lönerna i Petrograd. Med hänvisning till att SSTL skulle skaffa arbetarna gratis resor på finska statsjärnvägarna lyckades förbundets representanter pressa upp lönerna från dem som Moškov erbjudit i Kuopio. Den ryska parten godkände avtalet omedelbart, men den finländska måste ytterligare skaffa sig fullmakter att underteckna. Vid ett möte i Kotka den 17 oktober godkändes avtalet sedan Moškov ytterligare lovat ersätta förbundets utgifter enligt räkning. Förbundet beslöt sålunda att igångsätta värvning och sände ut tre värvare, Arthur Sivenius till Österbotten, Heimonen till Savolax och Pihlman till Karelen. De fick i uppdrag att sända ut cirkulär, skaffa tolkar, arbetsledare o.s.v.<sup>24</sup>

Avtalet stipulerade att förbundet åtog sig att på forstavdelningens bekostnad värva 2000 man. Arbetsvillkoren specificerades i detalj. Arbetarna kunde förses med verktyg; kostnaderna skulle dras av från lönen. Kontraktet garanterade fri sjukvård och full ersättning för insjuknade. Varje arbetare skulle avverka minst 50 famnar props, ifall arbetet avslutades innan de nått upp till detta beting skulle samma lön utgå. SSTL förband sig att sköta arbetarnas resor till Petrograd, medan forstavdelningen skulle stå för resan därifrån till arbetsplatsen. Förbundet åtog sig att ingå avtalen för forstavdelningens del samt att skaffa en av forstavdelningen avlönad arbetsledare per 220 arbetare. SSTL skulle se till att arbetarna blev försäkrade. Bostäderna skulle vara gratis. En punkt som senare medförde konflikter var att endast lövträd och mindre barrträd fick fällas. Vidare stipulerades att skog i kärrområden skulle

<sup>24</sup> Haapalainens redogörelse, *Eteenpäin* 30.11.1915. SSTL:s förbundsstyrelsens prot. 17.10.1915, avskr. i FrA 804. Erik Amburger, *Ingermanland. Eine junge Provinz Russlands im Wirkungsbereich der Residenz und Weltstadt St. Petersburg-Leningrad I*, Beiträge zur Geschichte Osteuropas 13:1 (Köln 1980), s. 191.

# Metsätyömiehiä

otetaan Suomen Sahateollisuustyöväen liiton välityksellä t. k. 28 päivänä Sortavalan Työväentalolla kello 5-7 i. p. ja 29 päivänä kello 9-12 päivällä. Joensuu Työväentalolla t. k. 31 päivänä kello 9 a. p. Michiä vastaan ottaa

**J. Pihlman.**  
(Liiton esiamies).

## Vähintään 2000 metsätyömiestä

saavat työtä Suomen Sahateollisuustyöväen liiton välityksellä Venäjällä. Työehtoja y. m. saa lähempi tietoja tistaina t. k. 28 p:nä Suonenjoella Työväentalolla klo 7 i. p., Kuopiossa Työväentalolla keskiviikkona t. k. 27 p:nä klo 7 i. p., Iisalmella Työväentalolla torstaina t. k. 28 p:nä klo 7 i. p. ja Kajansissa Työväentalolla perjantaina t. k. 28 p:nä klo 7 i. p.

Tilaisuuksiin saapuu liiton mies Meimonen, joka on käynyt tutkimaan paikat, ruokavartat y. m. ehdot, tekemään lähemmin selkoa asioista

**Suomen Sahateollisuustyöväen liiton Liittotoimikunta.**

Vähintään

# 2,000 metsätyömiestä

saa työtä Suomen Sahateollisuustyöväen liiton välityksellä Venäjällä.

Työehdoista ynnä muista saapi lähempiä tietoja 31 p:nä lokak. Rovaniemen työväentalolla, 2 p:nä marraskuuta Tornion t. y., 4 p:nä Kemian t. y., 7 p:nä Oulun t. y., 9 p:nä Raahen t. y., 11 p:nä Kokkolan t. y., 14 p:nä Pietarsaaren t. y., 17 p:nä Vaasan t. y., 21 p:nä Porin t. y. a. p., Reposaarella iltapäivällä.

Tilaisuuteen saapuu asiasta tekemään selkoa sekä värväämään miehet A. Sivenius.

**Suomen Sahateollisuustyöväen liiton Liittotoimikunta.**

*Sägarbetarförbundets värningsannonser, Sanantuojat 19.10.1915, Työ 26.10.1915, Sosialidemokraatti 18.11.1915.*

avverkas först då marken frusit. I ett cirkulär där avtalet avtrycktes och sändes ut till påseende gav SSTL ytterligare detaljer och meddelade att förbundet ansåg villkoren tillfredsställande. Man påpekade att arbetsgivarna i Finland kunnat hålla lönerna nere trots dyrtiden, men att ifall arbetare begav sig till Ryssland skulle arbetsgivarna bli tvungna att höja lönerna. Förbundet uppmanade sina avdelningar att ta reda på hur många arbetare som var redo att ge sig iväg och inrapportera detta till förbundet.<sup>25</sup>

Haapalainen utlade värtaligt fördelarna med avtalet och prisade arbetsförhållandena och förbundets arrangemang. Han framställde företaget både som en åtgärd mot det egna landets arbetsgivare, som skulle tvingas höja lönerna, och som ett av förbundet framförhandlat gott arbetstillfälle.<sup>26</sup> Förbundet hade därmed bundit sig vid och tagit ansvar för företaget, något som i arbetarnas ögon förstärktes då det gick ut med stora annonser. I åtminstone en notis underströks att värvningen

<sup>25</sup> SSTL:s cirkulär; avtalet trycktes åtminstone i *Eteenpäin* 21.10.1915, *Työ* 23.10.1915, *Oulun Sanomat* 26.10.1915.

<sup>26</sup> *Oulun Sanomat* 26.10.1915.

skedde genom förbundets förmedling och på dess ansvar (wäliityksellä ja wastuulla).<sup>27</sup>

Haapalainen själv informerade 21–25.10. i Kotka-trakten. Heimonen besökte 26–29.10. Suonenjoki, Kuopio, Idensalmi och Kajana. Pihlman informerade och tog emot anmälningar i tre dagar 24–26.10. i en mjölkbutik i Viborg och därefter 28–29.10 på Folkets hus i Sordavala och Joensuu. Sivenius utannonserade 23.10. att han med start i Rovaniemi 31.10. under de följande tre veckorna skulle besöka kuststäderna ned till Björneborg och på arbetarföreningarna informera om värvningen.<sup>28</sup>

På grund av arbetsbristen var intresset för skogsarbetena stort. Exakta uppgifter om hur många som kom fram finns inte, den undersökningskommission som senare tillsattes uppskattade antalet till c:a 300, men betydligt flera begav sig iväg och ännu flera var intresserade. I Björneborg stod stadens sågar och 128 arbetare anmälde sig, men de kom aldrig iväg på grund av att företaget stoppades. När intresserade arbetare uppsökte stadens arbetartidnings redaktion organiserade förbundets avdelning mottagandet av anmälningar på olika håll i staden. Från Pihlava reste 60–70 man; de såg sig tvungna då sågen stod, ”sillä kädestä suuhun eläjä ei woi kuukausimääriä wartoilla työnsaantia”. I Uleåborg hade Sivenius värvat många och sedan överlämnat åt lokalavdelningen att sköta resten; 150 man anmälde sig och 65 hann skriva på kontraktet. I Brahestad där arbetslösheten var betydande hade ett hundratal arbetare varit redo att resa och tecknat på kontraktet.<sup>29</sup>

Enbart på dessa orter hade Sivenius och avdelningarna fått ihop omkr. 500 man. Om operationen utvecklats som planerat skulle förbundet uppenbarligen inte ha haft några svårigheter att värva de kontrakterade 2000 skogsarbetarna.

Avtalet hade byggt på att senaten skulle bevilja fribiljetter för resan till Petrograd. När förbundet försökte utverka biljetter beslöt senaten emellertid att dylika i fortsättningen endast skulle beviljas för arbetare

<sup>27</sup> *Eteenpäin* 21.10.1915, *Sanantuojia* 19.10.1915, notisen i *Työ* 23.10.1915.

<sup>28</sup> *Eteenpäin* 21.10.1915, *Sanantuojia* 19.10.1915, *Työ* 23 o. 26.10.1915, *Oulun Sanomat* 23.10.1915.

<sup>29</sup> Brev till Uk från avd. 99, Björneborg 4.4.1916, Kaarlo Koukkula (avd. 56, Korkeasaari) 18.4.1916, avd. 7, Brahestad (protokollsutdrag) 16.4.1916, Juho Kaski (avd. 48 Pihlava) 12.4.1916, avd. 47, Raumo 18.4.1916, FrA 804. *Sosialidemokraatti* 2–4. o. 11.11.1915.

som sändes till hemorten. SSTL förklarade genom Sivenius som reste till Petrograd, att avtalet skulle förfalla ifall forstavdelningen inte gick med på att betala resorna. Denna beslöt att tillsvidare tillskjuta pengar, men att SSTL skulle fortsätta sina försök att utverka biljetter av senaten.<sup>30</sup> Moškov vände sig emellertid via guvernören i Petrograd själv direkt till senaten med en anhållan om fribiljetter för 2000 vedhuggare från Finland till Petrograd. Som ett andra alternativ framlades att arbetarna skulle få resa gratis och att myndigheterna i kejsardömet i efterskott skulle erlägga priset för biljetterna till SJ. Senaten accepterade det senare alternativet.<sup>31</sup>

### *Hala skor och stora ord*

När Sivenius den 23 oktober telegraferat in beskedet att forstavdelningen skulle bestrida resekostnaderna kunde man sätta igång. Resan för den första kontingenten började dock gå på tok redan vid samlingen i Viborg. I tidningsannonserna hade förbundet meddelat att avresorna skulle ske från Viborg varje fredag fr.o.m. 29.10. Enligt Haapalainens senare uppgift var avsikten att resa med tåget 19.45 från Viborg med ankomst kort före midnatt till Finländska Bangården i Petrograd. Därifrån skulle man ta spårvagn till Baltiska stationen, varifrån ett tåg avgick 0.50. Enligt Haapalainen var avsikten med den som det skulle visa sig alltför snäva tidtabellen att männen inte skulle tappas bort i folkvimmel i Petrograd. Flera vittnen uppgav dock senare att avsikten varit att resa med eftermiddagståget, vilket även uppgivits i annonser; likaså uppgavs att beställda spårvagnar hade mött det tidigare tåget i Petrograd, men inte det senare – vilket enligt Haapalainen berodde på att Moškov inte fått ett telegram som han skickat. Vid samlingen på Folkets Hus i Viborg utdelades av förbundet inköpta verktyg och matbestick åt dem som så önskade. Alla uppmanades köpa mat och växla

<sup>30</sup> Haapalainens redogörelse, *Eteenpäin* 2.12.1915.

<sup>31</sup> BD 11745/171 1915. Sen. ekon.dep. prot. 26.10.1915, p. 343, RA. *Eteenpäin* 2–7.12.1915. När Haapalainen besökte Helsingfors för att ta emot biljetterna fick han veta att de endast skulle ges åt en person med domänförvaltningens fullmakt. En sådan fick han först den 10 november; han hann emellertid besöka Helsingfors först en vecka senare varvid han överförde sin fullmakt på Tokoi. Denne fick slutligen ut biljetterna, men då behövdes de inte längre.

## Sancta Libertas och Styx Alcoholica.



Motsättningen mellan socialdemokraternas förbudslagskrav och en del ledares alkoholproblem utgjorde ett tacksamt ämne för skämtteckningar. Fyren (27/3.7.1909) visar åtföljd av en dikt av Sepia [Rafael Lindquist] hur Sancta Libertas tronar med "purpurläpparnas svafvelregn", "i folkhjärtehägn ... i frasernas hermelin på jämlikhetslögnens urna" under sin blodröda baldakin (frygiska mössa) buren av "frihetens tempelherrar". Det enda som "stör den heliga frihetsgudinnans humör ... är alkohol-hafvets Styx", där rusalkorna, de syndiga nyfserna Punssi, Pompa och Viina lockar tempelherrarna. Av de fallna syns bara hattarna, som tillhör veteranerna Tainio och Salin samt Naaralainen och A. Mäkelins, två socialdemokratiska lantdagsmän som tvingades ta avsked från lantdagen sedan de uppträtt berusade offentligt. När Haapalainen (som efter spritskandalen avgått från ordförandeposten i LO) "i syndens Talatta har ramlat – med tredubbel duns" var det enda som kunde rädda Sancta Libertas att Ryssland utfärdade ett förbud mot rusalkornas plask.



pengar. Biljetter utdelades slutligen för 154 man som bildade den första kontingenten, de flesta från Kotka-trakten och östra Finland.<sup>32</sup>

Redan på dagen i Viborg uppstod missnöje med att Haapalainen inte visade sig; ett rykte började sprida sig att denne tillbringat dagen på hotell. Själv hävdade han efteråt att han bäst kunnat sköta telefonkontaktarna därifrån. På grund av att männen på Folkets Hus inte fick ordentliga direktiv i tid blev de tvungna att rusa till tåget. Saken förbättrades inte av att männen upptäckte att Haapalainen var berusad. Senare rådde delade meningar om graden, vittnen hävdade allt från salongsberusning till redlöshet – några hävdade att Haapalainen vid avresan måste hålla i sig i en lyktstolpe. Några män från S:t André påstod att han delade ut biljetter med så rund hand att envar som råkade befinna sig på stationen fick en biljett. När Haapalainen i tåget delat ut spår-vagnspengar för resan i Petrograd steg han av i Raivola för att gå till sin egen vagn. På grund av fylla eller oförsiktighet blev han efter tåget. Själv påstod han att detta berodde på att det långa tåget med många godsvagnar startade överraskande och med så hög fart att han inte hann stiga in i sin egen vagn – senare skyllde han ytterligare på nysnö och hala skor. Han försökte telegrafera till följande station att männen skulle stiga av, men de beslöt att fortsätta. Själv hann han till Petrograd först med morgontåget följande dag.<sup>33</sup>

Tåget anlände försenat till Petrograd och det fanns ingen möjlighet att få resgodset med arbetsredskapen tullbehandlat, varför Moškov utverkade tillstånd för männen att övernatta i Finländska stationens tredjeklass väntsal. Följande dag lyckades man inte få ut bagaget i tid, utan blev tvungen att lämna kvar 12 man som skulle komma senare. En del av truppen hade fallit bort redan i Viborg och ett trettiotal försvann i Petrograd. När man kom fram till Volosovo station visade det sig att det var 35 verst till barackerna. När man kom fram var köket inte klart, utan de trötta männen fick vänta på maten. När arbetsverktygen ytterligare försenades var irritationen betydande.

<sup>32</sup> *Eteenpäin* 23. o. 30.10.1915. Haapalainenens redogörelse, *Eteenpäin* 2.12.1915. Pihlman i *Työ* 10.12.1915. Intyg från S:t André 5.4.1916 o. Uk prot. 24.9.1916, FrA 804.

<sup>33</sup> Haapalainenens redogörelse, *Eteenpäin* 2.12.1915. Avd. 84, S:t André t. Uk 5.4.1916, SSSL t. Uk 15.6.1916 o. Uk prot. 24.9.1916, FrA 804. Enligt *Eteenpäin* 30.10.1915 uppgick antalet resfärdiga arbetare till 200 man, medan Haapalainen uppgav att 154 fick biljetter, vilket kunde tyda på att en del stannade i Viborg.

Haapalainen försökte organisera verksamheten i fackförbundets egen regi:

Tarkoitus oli luoda metsään kullekin parakille oma yhteiskunta, missä on käytännössä työläisten oma itsehallinto. Tämän yhteiskunnan pohjaksi asetettiin ammatillinen järjestö. Sentähden liiton asiamies heti esitti parakissa oleville työläisille, että perustettaisiin sinne yhdistys, johon kuuluisivat kaikki työläiset ja tämä yhdistys laatisi itselleen säännöt liiton sääntöjen malliin, walitseisi toimikunnan ja kaikki tarpeelliset wirkailijat ja komiteat. Tähän tietenk in ryhdyttiin ja yhdistys perustettiin muutamassa minuutissa.<sup>34</sup>

Förbundets avdelningar höll dock inte några möten och spelade överhuvudtaget ingen roll. Under tiden samlades den andra kontingenten i Viborg för avfärd den 5 november, denna gång med eftermiddagståget. Också nu gick det på tok. Från Björneborg hade 57 man anlät utan pass och måste lämnas kvar då sammanlagt 66 man reste. Haapalainen var åter alkoholpåverkad. Enligt ett av vittnena, Hugo Salmela var Haapalainen ”ikävä kyllä ei ollut aivan normaalikunnossa, vaan vähän nauttinut alkohoolia ei silti allekirjoittaneen mielestä häiritsevästi”. Själv hävdade han senare att han inte på hela dagen hunnit vare sig äta eller dricka. När Haapalainen talade för de män som på morgonen samlats vid Folkets hus i Viborg – bedömningarna av antalet närvarande varierade mellan Salmelas 150 och Pihlmans 800 – skroderade han med vad Salmela kallade ”hänelle ominaisella kuin myöskin jyrkällä puhetaivalaan”:

Roistot ja hulikaanit menkööt huutiin, niitä ei mukana tarwita. Joka parakille minä perustan Sahaliiton osaston ja joka ei tottele sen määräyksiä, niin se lähetetään rintaan ja siellä tapetaan.<sup>35</sup>

<sup>34</sup> Haapalainen redogörelse, *Eteenpäin* 2.12.1915. Övers: ”Avsikten var att i skogen skapa ett eget samhälle med arbetarsjälvstyre i praktiken vid varje barack. Grunden för självstyret skulle utgöras av facklig organisation. Därför föreslog förbundets ombudsman omedelbart för männen i baracken, att man skulle grunda en förening med samtliga arbetare som medlemmar och att denna skulle uppgöra stadgar för sig enligt förbundets modell, välja styrelse och alla behövlige funktionärer och kommittéer. Det här gick man naturligtvis igång med och föreningen grundades inom några minuter.”

<sup>35</sup> Cit. enl. Pihlman i *Työ* 10.12.1915; övers: ”Skurkar och huliganer kan dra åt h-e, sådana behövs inte. I varje barack grundar jag en avdelning av sågförbundet och den som inte lyder dess order skickas till fronten och avlivas.” Likartat i Salmelas redogörelse 19.4.1916, medan Haapalainen bestred att han sagt något om fronten och avrättning, SSTL

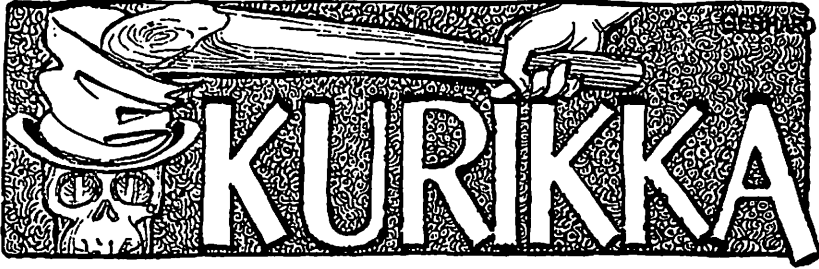

# KURIKKA

N:o 1 — Tammikuun 1 p:nä 1916.

Piirtänyt O. Fogelberg.



(S.H.) Kun Jero Huopalainen vei kansaa korpeen puhui hän läksiätsiksi: »Roistot ja hutikaanit pysykööt poissa. Jokaiseen paraktiin minä perustan sahaliiton osaston ja joka ei loittele määräyksää, ne suoraa päätä ammutaan. Ymmärrättökö?»  
Mutta kun korpeen oli päästy puhui kansa niin, että Jero katsoi viisaimmaksi pysyä sieltä poissa.

Haapalainen försvarade sig senare med att han försökt skrämma bort huliganer, spekulanter och kortspelare, men detta var inte ett språkbruk som organiserade arbetare var redo att svälja av en funktionär som avlönades med deras medlemsavgifter. De församlade arbetarna började ropa att man inte tänkte acceptera sådant okamratligt språk, att Haapalainen var full och att man vägrade resa. Salmela lyckades lugna arbetarna som gick med på att resa med eftermiddagståget.

Vid Starckjohanns järnhandel utdelades arbetsredskap, men på grund av missförstånd i fråga om hur detta skulle gå till uppstod förvirring och alla fick inte vad de behövde, medan andra kvitterade ut verktyg utan att bege sig iväg till arbetsplatsen. Under vistelsen i Viborg kom Haapalainen och Pihlman ihop sig. Enligt Salmela var den senare också påverkad och vägrade låta Haapalainen kommendera sig. Haapalainen avskedade Pihlman på stående fot, vilket denne motsatte sig med resultatet att Haapalainen körde ut honom. Den andra kontingentens resa avlöpte utan problem, liksom även resan för en restgrupp om 72 man, d.v.s. männen från Björneborg och en del andra, som Salmela ledsagade några dagar senare.<sup>36</sup>

Sågarbetarförbundet lärde sig av misstagen under de två första resorna och gav i tidningarna noggranna direktiv, bl.a. för hur avdelningarna skulle anmäla antalet intresserade och om pass, klädsel, arbetsredskap, bestick och förhållningsorder under resan. Man inskräppte, att envar noggrant måste följa direktiven och arbetsavtalets bestämmelser. Med erfarenheterna från de första resorna och de nya direktiven borde det ha funnits goda möjligheter att transportera de värvade arbetarna till Ingermanland och genomföra avverkningarna.<sup>37</sup>

t. Uk 15.6.1916 o. Uk prot. 24.9.1916, FrA 804. Enligt Salmela var Haaalainen påverkad, men "ei silloin ainakaan ollut siinä kunnossa että ei olisi tietänyt tai muistanut tehtäviään". Hugo Salmela var åtminstone sedan 1909 aktiv i förbundet, men är mest känd som legendarisk röd befälhavare över den västra fronten 1918.

<sup>36</sup> Salmelas redogörelse, FrA 804. Haapalainenens redogörelse, *Eteenpäin* 4.12.1915. Pihlmans redogörelse i *Työ* 10.12.1915.

<sup>37</sup> T.ex. *Työ* 6. o. 12.11.1915, särskilt två annonser i *Eteenpäin* 16.11.1915, även publ. i andra arbetartidningar. Förbundet publicerade redan 3.11.1915 i *Työmies* en mycket positiv beskrivning av hur aktionen framskred samt direktiv för följande grupp. Förbundet hade dock svårigheter med informationen och att skaffa fram biljetter, jfr t.ex. *Sosialidemokraattis* uppgifter 11.11.1915 om 100 man som förgäves väntade på direktiv och biljetter i Björneborg.

# Pietariin halkotöihin lähteville metsätyöläisille.

Täten ilmoitetaan, että niiden työläisten, jotka matkustavat Sahaleollisuusyöväen liiton vätytyksellä Pietarin kuvernementin metsätyöhön, tulee asapaa Viipurin niin ajolasa perjantaina, että ovat Viipurin työväentalolla klo 9 samalla. Siellä heille annetaan työaseet, jos lisäksi ei ole mukana sekä selitetään tarkasti miten matka tehdään. Työmiehen lähetys tapahtuu joka viikon perjantaina Viipurista.

Työläisten matkat Suomessa ja Venäjän rautateilla ovat vapaat. Sahaleollisuusyöväen liiton osastojen tulee liiton toimistoon Kotkaan noin viikkoa ennen sitä päivää, jolloin heillä matkalle lähtevät miehet ovat valmiit, ilmoittaa, kuinka monta miestä on lähössä. Sen ilmoituksen nojalla lähetetään heille vapaaliput Suomen rautateilla.

## Sahaleollisuusyöväen liiton toimikunnan

puolesta:  
**Eero Haapalainen**, liiton esimies. (Työ 2765)

Ennenpäin, Työssä, Hämeen Voima, Kesän Lehti, Sosialidemokraatti, Vapaus, Oikeus, Suomalais, Vapaa Sana, Kansan Ääni, Pohjan Tuulet ja Kesän Tuomi 1 k. 1 n. 120 em. n. 7 post.

# Erehdysten välttämiseksi.

## Pietarin kuvernementin matkustavien metsätyöläisten huomioon.

- 1) Ennenkuin voi lähtää matkalle, tulee johtajalle työllästä olla passi olemassa varten Venäjälle.
- 2) Kottaan on vapaaehtoisuudessa lähtökorttikassa ruututessamassa, kokoonneuvot työllästä Viipurista klo 9 ja klo 9 n. p. Siellä heille annetaan tarpeelliset ohjeet matkan varten. Lähtö Viipurista tapahtuu klo 2,40 yöpöydän vuorossa vuorossa. Pietarin saavuttamiseksi klo 7,20. Matkalla tarvittavat kalusteet ja välineet on kelpoistettava mukanaan matkustajaväestöön. Puhtaita vaatteita on otettava mukanaan, jotta voidaan välttää sairauksien leviämistä. Työmiehen tulee ottaa mukanaan 10 kapp. Jalka- ja hihan suojavälineet ja kädensuojat. Pietarissa lähtökortti klo 12,00 ja saavuttamiseksi Vuorossa ilmoitetaan klo 3 aamulla. Siellä lähtökortti klo 3-5 vuorossa klo 12:00 saavuttamiseksi varten. Tämä matkan varten on otettava varusteita ja työvälineitä mukanaan. Työmiehen tulee ottaa mukanaan myös työvälineitä, jotka lähtökortissa on esitetty.
- 3) Matkalla ei saa ottaa mukanaan polttimista ja jalkineita ja matkustajaväestöä ja ruokavälineitä, samoin kuin työvälineitä, eivät otettavaksi mukanaan.
- 4) Niille, jotka saavat ei ole, täytyy olla valmistautuneita työhönsä.
- 5) Niille, jotka joutuvat Suomessa Sahaleollisuusyöväen liiton toimistoon, tulee ilmoittaa Pietarissa ja Puhtaita vaatteita mukanaan, jos on otettava mukanaan vaatteita, jotta voidaan välttää sairauksien leviämistä. Työmiehen tulee ottaa mukanaan myös työvälineitä, jotka lähtökortissa on esitetty.
- 6) Työmiehen tulee välttää ei ota mukanaan mukanaan, mikä haluttaisiin saadaan peräkkäin lähtökortista.
- 7) Koko työväestöä, joka ottaa mukanaan, on tarkasti noudatettava: huomattavaa kuitenkin, että työmiehen ei tehdä mitään kuin kelpoista.

Suomen Sahaleollisuusyöväen liiton toimikunnan puolesta:

**Eero Haapalainen.**

*Efter problemen med den första kontingenten utfärdade sårarbetarförbundet detaljerade direktiv (Työ 6. och 12.11.1915).*

## Åt skogen

I skogen gick det under tiden åt skogen; med Haapalainens ord uppstod "fullständigt kaos".<sup>38</sup> Arbetarna ansåg att förhållandena inte motsvarade de utlovade och en del vägrade arbeta. Domänförvaltningen vägrade åter betala ut förskott åt dem som inte arbetade, varför de blev utan mat.

Klagomålen gällde bl.a. att barackerna var fuktiga och farliga för hälsan, men det huvudsakliga missnöjet gällde skogen. Den var inte så bra som uppgivits, delvis måste man arbeta i kärrmarker med gles skog och förbudet att fälla större barrträd innebar att man inte nådde tillräckliga dagsförtjänster, vilket fick en del av männen att vägra ta emot de områden som tilldelats dem. En total strejk kunde dock undvikas eftersom en del började arbeta. Krav på löneförhöjning framfördes i ett tidigt skede och missnöjet ökades av att man ansåg att lettiska arbetare i närheten fått sig tilldelade bättre delar av skogen. Vidare klagade man över bristen på brunnar och på maten, som bestod av limpa och te. En del

<sup>38</sup> Följande enligt Haapalainens och Salmelas redogörelser samt *Socialdemokraatti* 16.11.1915.

var missnöjda med det ryska brödet och det sibiriska smör som utdelades var förfaret. Allmänt ansågs att domämförvaltningen inte höll sin del av avtalet.

Förhållandena ledde till ordväxling mellan Haapalainen och männen. Två män från S:t André hävdade efteråt att Haapalainen uppträtt som en slavägare på en slavmarknad.<sup>39</sup> Denne ansåg att förhållandena kunde förbättras genom förhandlingar med domänstyrelsen och att han inte kunde föreslå löneförhöjningar i ett nyligen ingånget avtal, i synnerhet som det visat sig att de som inte nådde upp till hyggliga förtjänster aldrig arbetat i skogen förut. Haapalainen var redo att låta ett tiotal av de mest missnöjda män, som inte arbetat och endast bråkat, resa hem på förbundets bekostnad, men då anmälde ytterligare femtio man att de ville resa. Åt de senare meddelade Haapalainen att de skulle bli tvungna att arbeta tills de återbetalat sina förskott. Särskilt i den barack där Salmela befann sig var missnöjet stort och största delen av männen vägrade gå ut i skogen. En del av arbetarna sålde de verktyg som de kvitterat ut för att få pengar till hemresan.

Haapalainen beledsagade själv den 12 november den tredje ordinarie kontingenten som bestod av endast 35 man och som medförde verktyg och livsmedel från Viborg. Transporten till Petrograd gick nu med rutin, men under resan fick Haapalainen dåliga nyheter. Redan i Viborg ville en björneborgare som återvänt från skogsarbetet tala med honom och i Petrograd kom en annan som berättade att björneborgarna ville återvända. Haapalainen beslöt att stanna i Petrograd för att förhandla och skickade iväg gruppen med en tolk. På vägen till arbetsplatsen mötte de missnöjda återvändande och tvingade tolken att fördela reskassan. Då de kom fram vägrade domämförvaltningens representant att ge dem förskott eller mat annat än i utbyte mot arbete på grund av de bråk som tidigare uppstått. Nästan hela gruppen vände omedelbart om och reste tillbaka.

Haapalainen fick kontakt med forstavdelningen och rapporterade om de för finländarna odrägliga förhållandena och den hotande upplösningen. Avdelningens chef lovade följa med för att inspektera förhållandena om några dagar. Under tiden reste Haapalainen till Helsingfors för att kvittera ut biljetterna från senaten.

<sup>39</sup> Intyg 5.4.1916, FrA 804, RA.

Redan den 16 november kunde *Työ* rapportera att ett femtiotal man återvänt missnöjda över att arbetsvillkoren inte överensstämde med kontraktet. De uppgav att resten också skulle ha rest om de kunnat. Förbundet meddelade att man avsåg att förhandla om villkoren. Tidningen konstaterade att många arbetare fått lida och att det var mycket beklagligt under den rådande dyrtiden. *Eteenpäin* i Kotka hävdade dock ännu att uppgifterna var motsärande och att eventuella missförhållanden skulle rättas till när förbundets representanter företagit en undersökning på platsen.<sup>40</sup>

Missnöjet hade vid denna tid blivit så stort att Salmela måste åka till Kotka för att avhämta Haapalainen. Forstavdelningens chef skickade Moškov med Haapalainen till Volosovo, där man undersökte förhållandena och skogen, varefter förhandlingarna fortsatte i Petrograd. Haapalainen framförde den 20 november skriftligt arbetarnas krav till domänförvaltningen. Parterna enades om förbättringar i bostads- och utspisningsförhållandena, men inte om lönen varvid förbundet meddelade att det inte skulle kunna skaffa överenskommet antal arbetare. Man konstaterade därför ömsesidigt att avtalet förfallit – en dryg månad efter undertecknandet. Sågarbetarförbundets representanter begick misstaget att inte omedelbart informera arbetarna ute i skogen, utan litade på myndigheternas försäkringar att de skulle sköta om saken. Arbetarna fick beskedet av domänförvaltningens representanter först fem dagar senare och kände sig förstäligt nog utlämnade och förolämpade av sitt eget förbund.

Haapalainen och Salmela menade efteråt att skogen inte var så dålig, men att ett problem var att en del arbetslösa utan erfarenhet av skogsarbete hade kommit med på resan och åstadkommit missnöje. Bättre förhållanden hade kunnat åstadkommas genom förhandlingar. Enligt dem skulle allt ha gått väl om man hade haft ordentliga och organiserade arbetare, men Salmela pekade också på en annan omständighet:

Mutta kun tämä oli liiton hommaama työ-maa niin useat ajattelivat että se on pehmeillä untuvatyyneillä leppäämistä ja myöskin saa olla niinkuin itse haluttua.<sup>41</sup>

<sup>40</sup> *Työ* 16.11.1915. *Eteenpäin* 18.11.1915.

<sup>41</sup> Salmelas redogörelse, FrA 804, RA. Övers: "Men när det här var en arbetsplats som förbundet skaffat tänkte många att det var som att vila på mjuka dunkuddar och att de fick göra vad de ville."



*Den finske sågarbetaren avlägsnar sig förbittrad, medan den ryske skogsherran blir stående med susande furor och brutet kontrakt (Työ 27.11.1915).*

### Haapalainen uttryckte samma dilemma i liknande ordalag:

Kun tällä kertaa työvoiman hankijana esiintyi työväenjärjestö, arweli moni, että nyt sopii sen harteilla heittäytyä rentonaan ja esittää vaatimuksia sekä elää miten itse kukin parhaaksi näkee. Siinä yksi syy, että parakkeihin ei saatu järjestystä ja että työ ei sujunut.<sup>42</sup>

<sup>42</sup> Eteenpäin 9.12.1915. Övers. "När en arbetarorganisation den här gången skaffade arbetskraft tänkte många, att nu kunde man ta det lugnt på dess axlar och ställa krav samt leva som envar såg bäst. Det var en orsak till att man inte fick ordning i barackerna och till att arbetena inte löpte."



Työmiehi, Eteenpäin, Oulun Seuramat, Saara Tuomi, Sosialidemokratit, Vapaa Sana, Pitvää Tiedot, Vapaus, Kansan Laito 1 k. 1 s. 2 p. 100 mm. korkeus, ynn. 200 mm.

# Täten ilmoitamme

Pietarin kuvernementin alkoenille työläisille,

että Suomen Sahateollisuustyöväen liitto ei enää ole missään tekemisissä Pietarin-Pakovin kuvernementin Maanviljelys- ja valtion omaisuuksien hallinnon kanssa t. k. 20 päivästä alkaen miehen lähettämiseen nähden sen jälkeen kuin mainittu hallitus ei suostunut asianomaisten työläisten vaatimukseen saada 1 ruplan palkankorotuksen tehtävälle mitalle.

**Suomen Sahateollisuustyöväen liitto.**  
Eero Haapalainen  
(esimies)

# Ilmoitus.

Tarvitaan työmiehiä valtion metsätöihin Pietarin läheisyyteen Levashovan asemalla, 6 km matka Mistolan kylään. Palkkaedut ovat seuraavat: haloilta 16 tuumaa pitkä 1 rupl. 50 kop. ja pötkyiltä 63 tuumaa pitkä 3 rupl. neliosyyleitä. Puhdas tili kerta viikossa. Huom. Asunnon ja ruuan saa lähellä olevista kylästä. Lähempiä tietoja saapi palkanvälitysluokan Torkkelin kautta Maununk. 1, puh. 14 15.  
Työ johtajat suomalaisia.

*Sågarbetarförbundet måste i tidningarna meddela att det inte längre hade något att göra med värvningen till domänförvaltningens avverkningsarbeten (Työ 24.11.1915), men direkt värvning till kronans skogsarbeten i Ingermanland pågick, såsom framgår av en annons (Työ 11.11.1915).*

Genom att ordna värvningen och garantera förhållandena hade sågarbetarförbundet och dess funktionärer försatt sig i en arbetsgivarposition i främmande förhållanden. Funktionärernas möjligheter att upprätthålla arbetsdisciplin komplicerades av att de var anställda av samma arbetare som de skulle leda. När Haapalainen genom sitt uppträdande dessutom förverkade den respekt han kunde ha haft blev detta ännu svårare.

Det förefaller även som om domänförvaltningen skulle ha fortsatt att värva på egen hand och därmed konkurrerat med sågarbetarförbundets aktion. I sin stora annons med resedirektiv underströk Haapalainen att de arbeten förbundet slutit avtal om inte skulle förväxlas med motsvarande arbeten i samma trakt som var ordnade på annat sätt. När avtalet sades upp fanns det omkr. 200 arbetare kvar och en del stannade en tid.<sup>43</sup>

<sup>43</sup> Työ 11.11.1915. Platsförmedlingsbyrån Torkkeli i Viborg annonserade i början av november om kronans skogsarbeten och lockade med finländska arbetsledare. Uk prot. 24.9.1916, FrA 804.

### *Krav på utredning*

Förbittringen över det skedda var stor på sina håll. Förbundets lokalavdelning i S:t André höll extraordinarie möte på Folkets hus redan den 9 november, alltså medan aktionen fortfarande pågick. Några medlemmar hade återvänt från Ryssland och berättade hur avtalen inte hållit och om Haapalainens uppträdande. Vid mötet krävdes att denne skulle avskedas och att avdelningen skulle förbjuda sina medlemmar att resa till de arbetsplatser förbundet ordnat. Avdelningen godkände efter diskussion ett mot Haaplainen kritiskt yttrande och krävde en utredning.<sup>44</sup>

Beslutet sändes med protokollsutdrag till förbundet som fick motta liknande krav också från avdelningen i Juustila. *Työ* rapporterade att det i Viborg fanns män som kommit från Kemi och Gamlakarleby på egen bekostnad för att resa till skogsarbetena i Ryssland. Nu väntade de på att få fribiljetter för att resa hem. I slutet av oktober meddelade tidningen att ett tjugotal medellösa arbetare återvänt och skickats vidare med kronoskjuts. De hade uppgett att det då endast fanns omkr. 50 man kvar på arbetsplatsen.<sup>45</sup> *Työ* ställde sig bakom kraven på en utredning med motiveringen att den hade principiell betydelse. Arbetarna hade litat på förbundet, men slutresultat hade blivit ungefär detsamma som då privata spekulanter förmedlade arbetsplatser; en snabb utredning var därför nödvändig.<sup>46</sup>

Liknande tongångar hördes från annat håll. *Sosialidemokraatti* i Björneborg rapporterade den 18 november att 35 man som återvänt med kronoskjuts klagat över förhållandena. Förvirringen inom sågarbetarförbundet framgick av att man inte lyckades stoppa sin egen annonskampanj. Tre dagar efter att avtalet sagts upp ingick en värvningsannons i *Sosialidemokraatti*, som även kunde berätta att arbetare samlats till utannonserade möten där Sivenius skulle redogöra för värvningen. Denne infann sig inte, vilket väckt stor förbittring.<sup>47</sup>

<sup>44</sup> Prot. 9.11.1916, utdrag i FrA 804, även publ. i *Työ* 22.11.1915.

<sup>45</sup> *Työ* 23. o. 27.11.1915.

<sup>46</sup> *Työ* 23.11.1915.

<sup>47</sup> *Sosialidemokraatti* 18–23.11.1915 (cit. 23.11.1915). Haapalainen anklagade återavdelningarna för att de sände män utan att anmäla på förhand t.o.m. efter det förbundet genom annonser meddelat att det inte längre hade något att göra med värvningen, Haapalainens redogörelse, *Eteenpäin* 2.12.1915.

Den annons där Haapalainen meddelade att förbundet inte längre hade något att göra med skogsarbeten i Ingermanland publicerades den 24 november i *Työ*, men först tre dagar senare i *Sosialidemokraatti*, d.v.s. en vecka efter att avtalet sagts upp.

Kritiken ledde till att Haapalainen publicerade en redogörelse för hur avtalet sagts upp. Han hävdade att domänförvaltningen medgett avtalsbrott i fråga om skogens beskaffenhet. En grupp arbetare svarade i en insändare där de meddelade att Haapalainen hade rätt i fråga avtalets brister, men krävde en förklaring på varför han inte vid sitt besök på arbetsplatsen i slutet av oktober omedelbart litat på arbetarnas uppgifter om de förhållanden som sedan ledde till att avtalet sades upp. Arbetarna var också uppröda över Haapalainenens språkbruk och beteende.<sup>48</sup>

Förbittringen ledde till letande efter syndabocker och Pihlman anklagades för att ha fört arbetarna bakom ljuset; värvningen skulle inte ha inletts utan hans expertutlåtande. Denne avvisade anklagelserna i en insändare där han redogjorde för hur den del av skogen han sett varit förstklassig björk- och aspskog och hur han strävat att ta tillvara männens intressen genom att föreslå att förbundet skulle placera tolkar, redskaps- och matförråd vid varje barack.<sup>49</sup>

Den fortgående kritiken och Pihlmans inlägg förmådde Haapalainen att publicerade en lång och ingående redogörelse som publicerades i sammanlagt fem nummer av *Eteenpäin*.<sup>50</sup> Han redogjorde i detalj för aktionen och försvarade förbundets strävan att under de exceptionella förhållandena försöka tillvarata medlemmarnas intressen. Man hade strävat att skaffa arbete och samtidigt att åstadkomma en höjning av lönerna i hemlandet. Det senare hade också lyckats och därmed kunde aktionen försvaras även om den haft olyckliga följder för enskilda. Haapalainen avfärdade en del av kritiken med att den framförts mot bättre vetande, varmed han synbarligen avsåg Pihlman. Han påpekade vidare att redogörelsen torde ha visat att hans uppgift inte varit lätt och att man inte kunde anklaga honom för försummelse och slarv.

När de första tre delarna av Haapalainenens redogörelse publicerats i

<sup>48</sup> *Työ* 24. o. 26.11.1915.

<sup>49</sup> *Työ* 27.11.1915.

<sup>50</sup> 'Juttua siitä miten sahaliitto hommasi työläisiä Wenäjälle metsätöihin', *Eteenpäin* 30.11–9.12.1915.

*Eteenpäin* fattade Pihlman pennan för ett genmäle.<sup>51</sup> Han började med att konstatera att Haapalainens redogörelse gick ut på att visa att också de största försummelse endast var till fördel. Han påpekade vidare att den tidigare avfärden från Viborg redan planerats och meddelats i tidningarna för den första kontingenten. Med en underförstådd hänvisning till Haapalainens dryckenskap konstaterade Pihlman att envar kunde dra sina egna slutsatser om vad förseningen berodde på.

Huvuddelen av Pihlmans kritik gick emellertid ut på att förbundet inte följt den plan dess representanter, inklusive han själv, gjort upp vid det första besöket på platsen. Likaså hade Haapalainen inte hört på arbetarnas klagomål eller brytt sig om att undersöka de verkliga förhållandena, utan koncentrerat sig på att skaffa nya "offer". I detta skede hade hela aktionen ännu kunnat stoppas utan större kostnader för förbundet eller arbetarna.

Pihlman konstaterade vidare att i en dylik fråga hade inget bort lämnas åt slumpen. Haapalainens oansvariga sätt att sköta värvningen hade övertygat arbetsgivaren om att denna inte behövde uppfylla sin del av avtalet. Pihlman anklagade vidare förbundet och Haapalainen för att man inte stoppat annonskampanjen i tid.

Frågan hade nu blivit en motsättning mellan Pihlman och några avdelning å ena sidan och Haapalainen och förbundsstyrelsen å den andra. Salmela utpekade Pihlmans hämndbegär som huvudorsak till efterspelet. Pihlman meddelade åter att han fortsatte att betrakta sig som anställd av förbundet tills han fått bestyrkt protkollstrag med motiveringar för uppsägning.<sup>52</sup>

Förbundsstyrelsen tog ställning till avdelningarnas krav i början av år 1916. Man konstaterade att eftersom ombudsmannen redan i offentligheten redogjort för frågan behövdes inga ytterligare undersökningar eller kommissioner. Styrelsen och ombudsmannen var enligt stadgarna redovisningsskyldiga endast inför förbundskongressen.<sup>53</sup>

Avdelningen i S:t André nöjde sig inte med detta besked, utan vände sig till landsorganisationens styrelse. Detta upptogs inte väl inom sågar-

<sup>51</sup> *Työ* 10–11.12.1915.

<sup>52</sup> Salmelas redogörelse 19.4.1916, korrespondens mellan Pihlman o. SSTL jan.-febr. 1916, FrA 804.

<sup>53</sup> Prot. 9.1.1916, utdrag i FrA 804.

betarförbundet, vars relationer till landsorganisationens ledning var spända sedan konflikten kring den stora sågarbetarstrejken i Kotka våren 1914. Landsorganisationens ledning ingrep i den fyra månader långa strejken som medlare och undertecknade efter långa förhandlingar slutligen ett avtal som avslutade strejken mot förbundets och de strejkande arbetarnas vilja – första gången i organisationens historia.<sup>54</sup>

Avdelningen i S:t André menade att den inte hade andra möjligheter än att be om hjälp av LO eftersom förbundet godkänt Haapalainens redogörelse.<sup>55</sup> SSTL:s styrelse fick vidare motta skrivelser från åtta avdelningar som krävde en förbunds-kongress eller, ifall en sådan inte kunde sammankallas, att en särskild undersökningskommission skulle tillsättas. Avdelningarna hotade med att upphöra med att betala in medlemsavgifter om förbundet inte gick med på deras krav. Styrelsen varnade avdelningarna för att de kunde bli uteslutna om de innehöll enskilda medlemmars avgifter. Haapalainen ansåg att man inte skulle försöka sammankalla en kongress eftersom dylika förbudits av myndigheterna. Däremot utsågs på hans förslag en undersökningskommission för att granska hans redogörelse.<sup>56</sup>

Kraven på en förbundskonferens upphörde inte utan förbundet måste anordna en medlemsomröstning i frågan.<sup>57</sup> Förslaget om en förbunds-kongress förlorade, men missnöjet fortsatte, bl.a. krävdes att Haapalainen omedelbart borde avskedas. Förbundsstyrelsen meddelade sommaren 1916 att denne, trött på bråken kring skogsarbetena i Ryssland, meddelat att han var redo att avgå. Senare hade han dock meddelat att saken för hans del fick bli beroende av undersökningskommissionens avgörande. Med beaktande av detta och eftersom Haapalainen till förbundsstyrelsen meddelat att han i fortsättningen skulle iaktta nykterhet i förbundets tjänst, beslöt styrelsen att inte vidta några åtgärder.<sup>58</sup>

<sup>54</sup> Alanen, s. 42–43. Reuna, s. 335–345. Ala-Kapee & Valkonen, s. 325–337. Konflikten präglades av en motsättning mellan Haapalainen och Oskari Tokoi, hans efterträdare som LO- ordförande. Situationen var nu den motsatta mot strejken 1907 då Haapalainen som LO-ordförande medlade i en strejk i Kotka och råkade i konflikt med de stridbara sågarbetarna. Oskari Tokoi, *Maanpakolaisen muistelmia* (Lähti 1947), s. 146–147, Reuna, s. 270–273.

<sup>55</sup> Avd. 84, S:t André t. LO odat, trol. 6.2.1916, FrA 804.

<sup>56</sup> Prot. 18.2.1916, utdrag. Cirkulär 1/18.2.1916, FrA 804.

<sup>57</sup> Cirkulär 2/26.3.1916, FrA 804.

<sup>58</sup> *Työmies* 6.8.1916.

### ***Dödlig bykvtvätt***

Helt oberoende av konflikten om en förbundskongress inledde undersökningskommissionen sitt arbete med ett sammanträde i landsorganisationens kansli i Helsingfors den 19 mars 1916. Förutom den av SSTL utsedde timmermannen Matti Paasivuori, hade LO utsett sin ordförande Oskari Tokoi och redaktören Artturi Aalto, medan avdelningen i Kotka utsett sågarbetare Robert Friman. Kommissionen kallade hovrättsauskultanten J.O. Arjanne till ordförande. Den såg som sin uppgift att undersöka hur avtalet mellan sågarbetarförbundet och den ryska arbetsgivaren kommit till och de åtgärder som vidtagits, m.a.o. värvningen i dess helhet. Den inbegärde samtliga handlingar i frågan och uppmanade sågarbetarförbundet att sända ut ett cirkulär med en begäran att avdelningarna och enskilda skulle inkomma med eventuella anmärkningar mot förbundet eller dess funktionärer. Vidare beslöt man uppmana Pihlman att inlämna en skriftlig redogörelse.<sup>59</sup>

När kommissionen sammanträdde två månader senare i maj 1916 hade den fått in 34 skrivelser samt Pihlmans redogörelse. En tredjedel av skrivelserna var starkt kritiska mot Haapalainen och förbundet, en del redogjorde enbart för hur många som rest eller varit redo att resa, medan sex hävdade att hans redogörelse i stort sett stämde. Kritiken sikta- de speciellt in sig på de förluster som drabbat arbetarna genom uteblivna förtjänster samt på Haapalainenens uppträdande och förbundets förfarande. Några skrivelser krävde Haapalainenens avsked, avdelningen i Pihlava uppgav att medlemmarna vägrade betala medlemsavgift så länge denne var ombudsman. Några skrivelser kritiserade förbundet och Haapalainen för att de inte avbrutit företaget i tid, medan andra framhöll att arbetstillgången, avlöningen, inkvarteringen och maten var nöjaktiga i det skede då avtalet sades upp. I några skrivelser uppgavs att Haapalainen utvecklat en betydande energi för att åstadkomma förbättringar och att klagomålen kom från oorganiserade som inte borde ha fått komma med på resan.

Kommissionen beslöt att göra ett sammandrag av skrivelserna och begära in uttalanden av Haapalainen och förbundet. Dessa bestred samtliga anklagelser och hävdade att de framförts p.g.a. missförstånd och

<sup>59</sup> Uk prot. 19.3.1916, Cirkulär 19.3.1916, FrA 804.

bristande information eller mot bättre vetande. I slutet av juli konstaterade kommissionen att det material man fått in var så motstridigt att den skulle hålla en muntlig undersökning i Kotka.<sup>60</sup>

Mötet hölls i september. Närvarande var förutom representanter för kommissionen och förbundet, Salmela och Pihlman samt arbetare från S:t André, Pihlava och två andra lokalavdelningar. Mötet blev hetsigt och prokollet uppger lakoniskt: "Kesken kokousta Pihlman kuitenkin kuoli". I tidningen uppgavs att han satt på en stol och fick hjärtslag och dog efter några minuter. Man tillkallade en läkare som bara kunde fastslå att livet hade flytt. Pihlman, som efterlämnade hustru och fyra barn, blev genom sin dramatiska bortgång en av de få lantdagsmän som avlidit innan de hunnit lämna in sin fullmakt.<sup>61</sup>

Kommittén gick igenom värvningen, men något nytt framkom inte; ett visst närmande skedde genom att Haapalainen medgav brister i organisationen och att man borde ha gallrat de värvade. De kritiska arbetarna medgav för sin del att förbundet gett en realistisk bild av förhållandena, som inte hade varit så dåliga om de ryska myndigheterna skulle ha hållit sin del av kontraktet. Likaså medgav de att en del oerfarna arbetare kommit med på resan.<sup>62</sup>

Kommitténs rapport blev i huvudsak friande. Den konstaterade att förbundsstyrelsen haft rätt att också utan att höra medlemmarna sluta avtal om arbetsförmedling.<sup>63</sup> Kritiken att man först borde ha provat sig

<sup>60</sup> SSTL t Uk 15.6.1916, Uk prot. 20.5., 22.5. o. 28.7.1916 med bilagor, FrA 804.

<sup>61</sup> *Työmies* 25.9. o. 4.10.1916. Tokoi nämner Pihlmans död i sina memoarer (s. 146), men misstar sig på hans förnamn och uppger felaktigt att dödsfallet skulle ha inträffat i samband med konflikten mellan sågarbetarförbundet och landsorganisationen rörande strejken i Kotka 1914. Pihlman hade invalts i lantdagen från Viborgs läns östra valkrets sommaren 1916.

<sup>62</sup> Uk prot. 24.9.1916. Efter mötet fogade Haapalainen till protokollet ett under ed avgivet vittnesmål av Väinö Salmelainen där denne intygade att Pihlman sagt till honom att hela bräket (jupakka) inte skulle ha uppstått om inte han och Haapalainen hade råkat i gräl.

<sup>63</sup> Uk prot. 8.10.1916, rapporten trycktes och utsändes med SSTL:s medlemscirkulär 7/31.10.1916. Den citerades även med tillfredsställelse av Haapalainen i hans berättelse *Kertomus Suomen Sahateollisuusliiton toiminnasta v. 1912–1917* (Kotka 1917). Berättelsen behandlades först vid förbundskongressen 1919 då man konstaterade att det hade funnits ett och annat att anmärka, men beslöt att godkänna den eftersom de flesta av de dåtida funktionärerna var "förhindrade att höra kritiken" (d.v.s i landsflykt), *Suo-*

fram med en mindre grupp tillbakavisades med argumentet att 300 arbetare var ett litet antal i förhållande till det planerade. Kommittén konstaterade att avtalet fyllde rimliga krav och att de personer den hört uppgett att arbetsplatsen inte hade varit dålig om forstavdelningen hade uppfyllt sin del av avtalet. Likaså ansågs bevisat att förbundet inte, i likhet med enskilda värvare, gått ut med oriktiga uppgifter. Det föreföll heller inte som om det skulle ha varit vanligt att arbetare lämnat goda arbetsplatser för skogsarbetet i Ingermanland. En betydande del av de värvade arbetarna hade synbarligen varit oorganiserade.

Kommittén konstaterade att det i fråga om transporter och organisation förekommit en del brister, men att förbundsstyrelsen och ombudsmannen gjort sitt bästa, "även om det faktum, att företaget var exceptionellt och erfarenhet saknades, i ett och annat avseende föranledde misstag och överraskningar, vilka Kommittén dock inte, då det ligger till så här, kan lägga Förbundsstyrelsen eller ombudsmannen till last." En viss kritik framfördes mot Haapalainen för att han inte meddelat männen i skogen att avtalet sagts upp, för hans språkbruk och dryckenskap. Kommittén uppgav sig inte ha fått klarhet i hur det kom sig att han blev efter tåget i Raivola, men att till dess kännedom kommit vissa förmildrande omständigheter. Slutomdömet var i alla fall närmast friande:

että mitä erikoisesti Liiton asiamieheen tulee niin ei se, ettei hän aina ole noudattanut raittiutta – vaikkakin ollen omiaan osassa retkeläisiä herättämään tyytymättömyyttä ja mielenkarvautta – kuitenkin näytä erikoisesti voineen vaikuttaa homman yleiseen kulkuun eikä sen epäonnistumiseen.<sup>64</sup>

Kommitténs främsta slutsats blev alltså att huvudorsaken till misslyckande låg i att forstavdelningen inte följt avtalet. De övriga bristerna avfärdades närmast som olycksfall i ovanligt arbete.

✱

*men Sahateollisuustyöväen 4:nen edustajakokouksen Pöytäkirja. Kokous pidetty Kotkassa 17–19 p:nä marraskuuta 1919 (Kotka 1920), s. 4.*

<sup>64</sup> Övers: "att vad särskilt Förbundets ombudsman ankommer förefaller dock inte det att han inte alltid iakttagit nykterhet – även om det var ägnat att väcka missnöje och harm bland en del av dem som var med på resan – ha kunnat speciellt inverka på företagets allmänna gång eller på att det misslyckades."



Sågarbetarförbundets värvningsaktion blev ett fiasko, till stor del på grund av omständigheterna och bristande organisationsförmåga. Det vore dock för enkelt att enbart skylla på den ryska avtalsparten eller avfärda misslyckandet som ett resultat av att arbetarna lade sig på latsidan eftersom fackförbundsfunktionärerna inte kunde uppträda som hårda kapitalister eller entreprenörer, även om båda faktorerna uppenbart spelade in. Misslyckandet kan i lika hög grad ses som uttryck för den tidiga arbetarrörelsens självförståelse. Dess ledning bestod av intellektuella eller halvintellektuella som Haapalainen och arbetare som avancerat socialt genom rörelsen såsom de övriga funktionärerna; av de tre värvarna hade Sivenius och Heimonen varit lantdagsmän och Pihlman invaldes 1916. Arbetarna hade grundläggande krav på rättvisa, som också och i vissa situationer speciellt gällde deras egna ledare.<sup>65</sup>

Situationen ställde stora krav på ledarna. För ett effektivt ledarskap i direkt kontakt med arbetarna krävdes både karisma och föredöme. Mannen med de hala skorna hade karisma, men befanns för lätt i det senare avseendet, medan t.ex. Salmela synbarligen hade båda och vann en naturlig auktoritet. Konstellationen upprepades våren 1918. Under åren 1917–1918 hörde Haapalainen till dem som förespråkade radikala åtgärder, både underorstrejken i november 1917 och vid maktövertagandet i januari 1918. Från sin maktbas i Kymmenedalen – där han var chef för ordningsgardet 1917–1918 – hörde han till dem som starkast drev utvecklingen i riktning mot en revolution. När den kom blev han röd överbefälhavare, men avsattes på grund av dryckenskap, medan Salmela stupade på sin post som försvarare av Tammerfors.<sup>66</sup>

<sup>65</sup> Jfr David Kirby, 'The workers' cause': rank-and-file attitudes and opinions in the Finnish Social Democratic Party 1905–1918', *Past & Present* 111 (1986), s. 130–164.

<sup>66</sup> E. W. Kukkonen, 'Hugo Salmela. Punaisen pohjoisen rintaman ylipäällikkö v. 1918', *Tiede ja Ase* 10 (1952), s. 13–77. Jussi T. Lappalainen, *Punakaartin sota 1* (Helsinki 1981), passim o. s. 124–128, 147, 2, s. 62, 147–148. Soikkanen, 'Eero Haapalainen', s. 120–121, 155.

---

# ÖVERSIKTER OCH MEDDELANDEN

---

## Finskhetsrörelsens historia fortfarande oskriven

HENRIK STENIUS

I finsk tappning har nationstänkandet fått extra kraftiga uttryck genom att det trängt djupt in i såväl var mans vardag som eliternas politiska strategier. Från en rad allmogedialekter, utan annat bokligt fotfäste än de grundläggande kyrkliga skrifterna (se nedan!), utvecklades finska språket under loppet av ett par generationer till ett dynamiskt och normerat, statsbärande kulturspråk. Under denna korta period skapade finskhetsrörelsen en rik kulturell miljö, samtidigt som den gav en distinkt accent åt den politiska kulturen i Finland; stränga homogeniserings-strävanden har mött/möter desintegrerande krafter, framförallt av klass- men också av språkkaraktär. Själva språkfrågan fick en lösning som idag förs fram som modell för andra mångspråkiga nationer.

Resultatet av denna process, inklusive språkfrågans lösning, var inte följden av en på förhand fixerad plan, utan summan av olika oberoende faktorer. I efterhand kan man peka ut flera "segrare". En är det yksi-kieli-yksi-mieli-syndrom, som idag lever och frodas tack vare en kvasi-pragmatisk retorik i form av en populistisk avoghet gentemot alla former av deloffentligheter. Denna mentalitet är nära nog hegemonisk, men vid dess sida lever trots allt också en liberalare hållning, som t.ex. inte känner behov av att förneka det svenska i det finska.

Man förstår att företaget att teckna finskhetsrörelsens märkliga historia krävt en extra anspänning och att en uppgift av detta sakrosankta slag inte kunnat anförtros vanliga dödliga. Namnkunniga är också de som under årens lopp tagit sig före uppgiften, åren efter 1905 G. Suolahti och A.H. Virkkunen, på 1910-talet E.G. Palmén och i slutet av 1920-talet L.A. Puntila. Det var emellertid ingen förunnat att fullfölja

detta uppdrag förrän den finska historieskrivningens megaorganisatör, Päiviö Tommila, dök upp på parnassen och lotsade en diger volym, med tolv rutinerade författare, till tryckeriet.<sup>1</sup>

Med längre tidsavstånd har möjligheterna ökat att se på språkrörelsernas historia utan blockeringar. Tack vare en rikhaltig internationell forskning kring nationalitetsrörelser och modernisationsprocesser inom nationalstaternas ramar (Benedict Andersson, Otto Dann, Ernst Gellner, Eric Hobsbawm, m.fl.) har vi idag dessutom bättre möjligheter att bedöma på vilket sätt finshetsrörelsens uppkomst, spridning och bedrifter varit unika. En av bristerna i den föreliggande antologin är att dessa senare möjligheter inte utnyttjats.

Tommila skriver i förordet att "stommen i antologin utgör den politiska finshetsrörelsens historia". Den kritiska fråga som omedelbart infinner sig vid genomläsningen av antologin är om föremålet faktiskt är *rörelsens* historia. Undertecknad vill i det följande hävda att "rörelsens" historia analyseras från dess uppkomst under 1800 fram till 1880, varefter antologin växlar in på andra, synnerligen innöta, spår och redovisar för finska språkets ställning i det finländska samhället. För självständighetstidens del kommer "rörelsen" att betyda endast den äktsfinska rörelsen. Det finns mycket positivt att säga om en välskrivna och innehållsrik bok som *Herää Suomi*. Men på minussidan finns i detta fall bristen på problematisering av föremålet för boken, den fennomanska rörelsen såsom rörelse: vad var dess speciella karaktär, vad hände när den blev allt mer hegemonisk?

\*

På Erkki Lehtinens lott har fallit den otacksamma uppgiften att skriva om rörelsen före rörelsen fanns, att spåra dess förhistoria under en tid då nationalismen som idé ännu inte var påtänkt. Lehtinen löser uppgiften genom att utgå ifrån begreppet "maantieteellinen Suomi" (s. 13)<sup>2</sup> samtidigt som han hävdar att strävandena att ge uttryck för en lo-

<sup>1</sup> Päiviö Tommila (huvudred.) och Maritta Pohls (red.), *Herää Suomi. Suomalaisuusliikkeen historia*. 497 s. (Jyväskylä 1989). Den fascinerande historien om finshetsrörelsens oskrivna historia har Ari Uino redogjort för i en artikel i *Kanava* 2/1983, 'Suomalaisuuden historia. Vihdoin ja viimeinkö?'

<sup>2</sup> Begreppet "maantieteellinen Suomi" för tankarna till naturalhistorikernas försök vid sekelskiftet att botaniskt, zoologiskt och geologiskt försöka ange gränserna för det naturgeografiska Finland; Anto Leikola, 'Det naturhistoriska Finland: ett begrepps uppkomst och uppblomstring' i *Historisk Tidskrift för Finland* 2/1985. Försöken att ge naturvetenskaperna ett nationellt bruksvärde var förmodligen ovanligt ihärdiga i Finland, även om motsvarande försök förekom också på annat håll, t.ex. Sten de Geers försök att lansera begreppet Baltoscandien såsom ett alternativ till Wilhelm Ramsays begrepp Fennoscandien.

kal identitet och strategi inom detta område var utslag av ett finsk-nationellt egensinne. Med hjälp av det falska begreppet "geografiskt Finland" kan han karakterisera grupper inom detta område som inte var finnar såsom representanter för en främmande kultur.

Lehtinen anslår en mindre lyckad ton för antologin. Hans uppsats är ett exempel på var man kan hamna ifall den nationella historien inte granskas ur ett komparativt perspektiv. Således blir biskop Henrik i Lehtinens beskrivning en nationell symbol innan nationen existerade. Uppgifterna om Henrikskulten i Finland under medeltiden är relevanta. Men vad slags "patriotism" kulten är uttryck för kan vi veta bara genom att jämföra kulten med kulter av andra lokala helgon, såsom t.ex. Hans i Linköping och Thyrgils i Kumla. Vi vet att biskop Henrik, som symbol för de östra landskapen, under medeltiden inte var mera samlande än att S:t Olof var populärare.<sup>3</sup>

Bibelöversättningarna var kulturpolitiska satsningar, varav man kan dra slutsatsen att den moderna, centraliserade staten, såsom den byggdes upp av Gustav Vasa på 1500-talet, definierades såsom ett rike med två centra, ett svenskt och ett finskt. Den svenska bibelöversättningen profilerade sig mot den danska, vardagsnära översättningen genom att odla arkaismer, inte rensa bort tyska element och genom att också använda sig av gammal överhetssvenska. De svenska och finska projekten var tillsammans ägnade att visa att alternativet att bygga upp en all-nordisk stat inte längre var att tänka på.<sup>4</sup> (Dock var hotet om att Norden skulle regeras från Köpenhamn inte härmed avvärijt, utan fortsatte att leva vidare 1500-talet ut).

Svensk patriotism på 1600-talet och en god bit in på 1700-talet var inte mera "nationell" än att monarkerna legitimerade sin makt, inte genom att framställa sig som svenskarnas och finnarnas kung, utan som goternas och vendernas.<sup>5</sup>

Lehtinen anför sådana fall då språkfrågan aktualiserades under svenska tiden, unifieringssträvanden lika väl som uttryck för en närhet till den finska kulturen. På dessa fall projiceras ett nationellt perspektiv. Ett sådant perspektiv var på 1800-talet förbundet med behovet att skapa nya typer av solidariskt tänkande, men idag omöjliggör det försöken att nyanserat beskriva (och försvara) kulturella särdrag. Det man vill fånga stymplas.

<sup>3</sup> Uppslagsorden "Helgener" och "Helgonbilder" i *Kulturbistoriskt lexikon för nordisk medeltid från vikingatid till reformationstid*.

<sup>4</sup> Veijo Kuusela, *Uskonpuhdistuksen vaikutus kansallisten kielten muotoutumiseen Tanskan ja Ruotsin valtakunnissa*. Seminaarityö teemaseminaarissa "Protestantismi Pohjoismaissa" Renvall-instituutissa keväällä 1992.

<sup>5</sup> J. Nordström, *Johannes Magnus och den götiska romantiken*. Akademiska föreläsningar 1929 (Uppsala 1975).

Avsnittet om fennomani under storfurstendömet tid inleds med en artikel av Päiviö Tommila, där han bokför de tidiga uttrycken för en finsk-nationell ideologi. Också i detta avsnitt kunde ett komparativt grepp ha odlats. Läsaren kan förledas att tro att ståndspersonsklassens strävanden fr.om. slutet av 1700-talet att synliggöra folket och dess språk, skulle ha varit ett specifikt finskt nation-building projekt. Men också i gamla (national)stater uppstod vid denna tidpunkt en reaktion mot den kosmopolitiska elitkultur, som totalt fjärmats från "folkets" offentlighets-former.<sup>6</sup>

Ett begreppshistoriskt perspektiv hade kunnat belysa patriotismens allmänna utveckling, hur termen på 1700-talet förbands vid ett engagemang i det allmänna, i en ståndgräns-överskridande helhet, för att först på 1800-talet beteckna en ny idé om att (a) samhället i grunden kan förändras och utvecklas samt att (b) det är nationalstaten som skapar förutsättningarna för, utgör subjekten i, dessa förändringar.

Begreppshistoria hade också kunnat användas på termen "offentlighet". Istället för att, som Tommila, hävda att Snellman tillägnade sig ett västerländskt-liberalt offentlighetsbegrepp (s. 61), hade termen givit möjligheter att belysa finsk-nationella särdrag. Det är i överensstämmelse med sanningen att Snellman stred för fri opinionsbildning. Men friheten betydde inte att den måste praktiseras i en sfär utanför (ämbetsmän)staten, vilket var ett anglosaxiskt-liberalt axiom. För Snellman och andra nation-buildare i Finland var opinionsbildningen underställd ett statsintresse. Såväl ämbetsman som icke-ämbetsman stod inför samma uppgift att förvalta och förkovra fosterlandet på ett statsansvarigt sätt.<sup>7</sup>

Pirkko Rommis och Maritta Pohls intresseväckande avsnitt om den fennomanska rörelsen under de fyra sista decennierna av 1800-talet innehåller bokens mest inträngande analys av fennomani såsom rörelse betraktad. Särskilt klagörande är beskrivningen av Yrjö Koskinens sätt att utforma den fennomanska strategin på 1860- och 1870-talen. Författarna visar, att Koskinen med hjälp av en (fenna)manisk agitation ("suomikiihko") ville avväpna och neutralisera "de gamla hederliga fennomanierna" (August Ahlqvist). Genom att överhetta språkfrågan ville man förhindra att finskhetsvänner attraherades av kon-

<sup>6</sup> Peter Burke, *Popular culture in early modern Europe*. (London 1979.)

<sup>7</sup> Tuija Pulkkinen, 'J.V. Snellmanin valtio-oppi' i Jaakko Nousiainen – Dag Ankar (red.), *Valtio ja yhteiskunta. Tutkielmia suomalaisen valtiollisen ajattelun ja valtio-opin historiasta* (Juva 1983); samma, 'Tavallinen elämä, valtio ja patriottisuus J. V. Snellmanin ajattelussa' i Tuija Pulkkinen (red.), *Patriotismi, historia ja sosiaalireformismi*. Historiallisen Yhdistyksen julk. 2 (Helsinki 1985).

<sup>8</sup> Heltigenom träffsäkert rör sig författarna inte med mobilisationsterminologin. Författarna hävdar att penninginsamlingen till läroverken på 1870-talet var en *unik* typ av

stitutionella argument och den vägen förde in Rysslands-frågan i det fennomanska programmet. Detta skulle förhindras, för enligt jungfennomanerna var det bra för den finska nationen att den hamnat under ryskt välde (s. 77).

Den jungfennomanska strategin satte sin prägel på den fennomanska rörelsen som rörelse. Ett centralt (och bestående) drag var avsaknaden av en formell organisation, som skulle ha varit kongruent med rörelsen.<sup>9</sup> Till sin formella status skulle fennomani vara diffus. Jungfennomanierna – och speciellt Koskinen själv (s. 75) – förhöll sig länge, ända till 1880-talet, avvisande till alla slag av *massorganisationer*. Koskinen talade för ståndscirkulation men mot demokratisering. Finskhetsrörelsen ansåg sig heller inte behöva ett eget parti för att kunna göra sig gällande inom den politiska eliten. När lantdagsarbete och andra faktorer drev fram ett partiväsende – mera accentuerat vid övergången till 1880-talet – konstaterade det fennomanska ledarskapet att den fennomanska rörelsen skulle fortsätta att vara en allmän, apolitisk påtryckningsgrupp, med rätt att tala i hela folkets namn (s.110). Förhållandet mellan denna ambition av nationell överideologi och finskhetspartier, som icke desto mindre uppstod redan på 1880-talet, kunde författarna med fördel ha tagit som utgångspunkt för en vidare analys.

Till en del kan fennomaniernas syn på mobilisation förklaras med rörelsens förankring i en rural bas. På denna punkt kan fennomani jämföras med grundtvigianismen i Danmark, som på samma sätt var total: vardera rörelsen saknade en kongruent, formell organisation; vardera omfattade en total mobilisering av ett socialt skikt inom en lång rad olika sektorer, från skolor och föreningar, till andelsmejerier och banker. Och på samma sätt som fennomani fick grundtvigianismen sin populistiska legitimitet genom att den hävdade att den talade på *hela folkets* vägnar.<sup>9</sup> Folkmakt och demokrati var grundtvigianernas respektive fennomaniernas diskurs. Hos fennomanierna var folkmakt i stor utsträckning liktydigt med språkliga rättigheter åt folkets majoritet. Endräktens betydelse – *yksi kieli, yksi mieli* – betonades mera än participatio-

samhällsrörelse genom att formen (=penninginsamling) var en sak och den egentliga målsättningen (= stärkandet av finska språkets ställning) en annan (s. 96). Det är svårt att finna någonting unikt i detta. Folkrörelseforskningen har länge ansett att en rörelse har både manifesta och latent målsättningar. Frivilliga brandkårsrörelsens manifesta målsättning var att öka brandsäkerheten. Centrala latent målsättningar inom brandkårsrörelsen på 1860-talet var att ge spridning åt ett konstitutionellt tänkande, skapa en ny klassförbrödringsideologi och stärka en nationalliberal patriotism.

<sup>9</sup> Uffe Østergård, *Peasants and Danes. Danish National Identity And Political Culture*. Arbejdsrapport 75. Center for Kulturforskning v/ Aarhus Universitet 1990.

nens.<sup>10</sup> Det centrala budskapet i t.ex. J.H. Erkkos *Kansalaislaulu* från 1883 bestod i att Finland fått en lotterivinst genom att det finska folket var ett enat folk: "Kansa yksi on Suomessa, yhdellen, / Voiton-arpa on langennut".<sup>11</sup>

Jämförelsen med grundtvigianismen ger också möjligheter att ange olikheter, bestämma nationella särdrag. Liksom grundtvigianismen gav fennomanin en kraftig kick åt agrarkapitalistisk nationalism och vice versa. Men medan den fennomanska rörelsen var en del av ett statligt nationsbygge, hade grundtvigianerna endast halvhjärtade ambitioner att erövra den gamla ämbetsmannastatens positioner. Grundtvig vill grunda en antihuvudstad i Sorø. I Danmark utvecklades två separata offentligheter som levde skilda från varandra. Ämbetsmannastaten med centrum i Köpenhamn, uppstöttad av en storskalig (handels)kapitalism (typ C.F. Tietgen<sup>12</sup>), levde sitt liv mer eller mindre ohotad av en stark och självtillräcklig grundtvigiansk mobilisation. Uppkomsten av ett danskt "leva och låta leva"-syndrom (det danska frisinnet) var fotad i denna avsaknad av ambition att skapa gemensamma normer för hela den danska nationen och inte, vilket är en utbredd missuppfattning bland dagens liberala danskar, i den grundtvigianska filosofin. Liksom andra rurala rörelser – såsom fennomanin – innehöll den starka populistisk-konformistiska drag (jfr Jantelagens jyska växtgrund).

Den starka rurala offentligheten i Danmark respektive Finland gav icke desto mindre upphov till två motsatta tendenser (p.g.a. den rurala mobilisationens olika sätt att förhålla sig till centralt ämbetsmannaväld): delkulturerna har i Danmark haft stort utrymme, men i Finland endast marginaliserade positioner. – Detta kan man påstå trots att såväl den svenska som arbetarkulturen i Finland stundtals uppvisat anmärkningvärd egensinnighet. Men i den mån dessa kulturer hävdade sig som självständiga deloffentligheter har de snabbt förpassats ut ur de natio-

<sup>10</sup> Begreppet "Medborgare"/"Bürger"/"Citoyen" förbinds i de europeiska språken ursprungligen vid etnicitetsmässigt neutrala rättigheter till jämlikt medlemskap i en stad, fr.o.m. 1500-talet i en stat. I Finland förbands begreppet med tillhörigheten till ett folk.

<sup>11</sup> Citeras av Sihvo i antologin, s. 373.

<sup>12</sup> Den som så önskar kan spekulera i varför E. G. Palmén uppmärksammade denne Tietgen såsom en mänsklighetens välgörare i jämbredd med en Plato, en Dante eller en Pascal. Det förhöll sig nämligen så att i Werner Söderströms serie på 26 biografier över mänsklighetens stormän ingick en bok om Tietgen författad av Palmén. Kanske ville Palmén fästa uppmärksamhet vid att också länder med agrar dominans är betjänta av stor kapitalister, i synnerhet av Tietgens typ, företagare som arbetar i nära anslutning till staten och som i krissituationer ställer upp för att rädda statsfinanserna; E. G. Palmén, *Tietgen. Merkkimiehiä* 2 (Porvoo 1916, utkom i svensk upplaga följande år).

nella kodernas gemensamma fält. I motsats till Skandinavien fanns det grupper som tog sig rätten att kunna hota andra medborgargrupper med "exkommunikation" (om termen tillåts i en situation där ingen ännu satt tryck i nationskommuniteten, ty den var ännu i vardande), att förklara dem som inte godkände de borgerligt-nationella koderna såsom "vaterlandslose Gesellen".<sup>13</sup> Om inte fosterlandslösa, så samhälleligt nedklassade, så att man t.ex. skiljde på "Suomen kansa" (finska folket) och "ruotsalainen väestö" (den svenska befolkningen).<sup>14</sup>

Gåtan med *Herää Suomi* och särskilt med Rommis och Pohls artikel dyker upp när boken/artikeln kommer in på förhållandena på 1880-talet. Varför förändras tematiken plötsligt? Varför övergår författarna – såväl Rommi och Pohls som de författare som följer efter dem – till att huvudsakligen behandla finska språkets juridiska ställning<sup>15</sup> och finsk-hetsrörelsens plats inom olika eliter? När Rommi och Pohls analyserar

<sup>13</sup> Jfr Eric Hobsbawm, 'Mass-Producing Traditions: Europe 1870-1914' i Eric Hobsbawm – Terence Ranger (red.), *The Invention of Tradition* (Cambridge University Press 1989, första upplagan 1983), s. 278.

<sup>14</sup> Henrik Stenius, 'Språkfrågan i de första massorganisationerna' i Max Engman – Henrik Stenius (red.), *Svenskt i Finland 1. Studier i språk och nationalitet efter 1860*. SLS 511 (Helsingfors 1983), s. 140.

<sup>15</sup> Den juridiska sidan av språkets ställning är som sig bör väl framme i hela antologin. Dock kan man fråga sig om inte författarna laborerar med termen "officiellt språk" på ett allt för oreflekterat sätt. Exempelvis skriver Pirkko Leino-Kaukiainen att det vid lantdagen 1809 bestämdes att man i fortsättningen inom förvaltning och rättsväsende kunde använda sig av det svenska språket, varefter hon konstaterar att svenskan på detta sätt blev "officiellt språk" i storfurstendömet (s. 329). Varför nöjer hon sig inte med att säga att svenskan blev administrationens och rättsväsendets språk? Och på s. 75 görs rättsspråket ekvivalent med officiellt språk...

Att tala om "officiellt språk" 1809 blir komplicerat emedan ett sådant begrepp inte fanns på den tiden. Samtiden var på det klara med att det var stor skillnad mellan hovets språk, den akademiska världens språk, den civila, den kyrkliga och den militära ämbetsmannaklassens språk, undervisningsspråk, rättsspråk, gudstjänstspråk, ståndspersonsklassens umgängesspråk samt stads- och landsallmogens dialektala tal. För att rätt kunna bedöma det finska språkets ställning borde historierna om alla dessa olika språk beaktas. Det är möjligt att en historisk analys av detta slag skulle vara betjänt av ett teoretiskt begrepp såsom "officiellt språk", men det är dock uppenbart att det i så fall kräver en egen begreppshistorisk diskurs. Begreppet "officiellt" hör uppenbart till gruppen av politiskt och samhällsfilosofiskt centrala termer, som de tyska begreppshistorikerna kallar historiska grundbegrepp, begrepp som fick sin moderna, dynamiska betydelse under modernisationsprocessen under övergången från Alt till Moderne Europa. Nationalstaten och samhället möts i språket – i det officiella språket – men så länge nationalstaten inte existerar kan inte detta möte ske.



fennomanin på 1860- och 1870-talen är infallsvinklarna organisationssträvandena i samhället, synen på demokrati och den formella jämlikheten – perspektivval, som kan betecknas som en förnyelse i förhållande till tidigare analyser från det uttalat fennomanska lägret. Men när man kommer in på 1880-talet försvinner folk rörelseperspektivet helt sonika. Varken nykterhets-, sång-, ungdomsförenings-, andelslags- eller idrottsrörelsen nämns med ett ord, trots att de måste betecknas som centrala element i finskhetsrörelsen. Med tanke på de ideologiska värderingarna som författarna är bekajade med, är det mera väntat att arbetarrörelsen inte nämns, även om den finska särarten hos denna rörelse i väsentlig grad låter sig förklaras av att också den målmedvetet förvaldade ett fennomanskt arv.

*Herää Suomi* är ett begreppshistoriskt bevis på att ordet "rörelse" i finsk historieskrivning överhuvudtaget inte behöver ha någon konnotation till demokratiska rörelser, folkmassor eller gemene man. Avsnittet som behandlar perioden från 1890-talet fram till 1917 har Osmo Jusila som spirituellt författare. Han skriver om de "utrikespolitiska" doktrinerna, presenterar ny intressant information om språkens ställning inom länsförvaltningen och beskriver finskhetsfrågan i lantdagen och inom de s.k. språkpartierna. Masspartiernas – agrarpartiets och arbetarpartiets, för att inte tala om de andra massorganisationernas – förhållande till finskhetsfrågan behandlas däremot inte. Eino Jutikkalas socialhistoriska uppsats belyser finskhetsproblematiken ur tre infallsvinklar: språkbyten inom ståndspersonsklassen, finskspråkig skolgång samt finskhetsrörelsen i förhållande till näringslivet. Dessa utredningar endast tangerar frågan om den folkliga mobiliseringen, vilket dock inte förhindrar Jutikkala att konstatera att hans syfte med att kartlägga *ståndspersons-klassens* språkbyten är att belysa finskhetsrörelsen såsom en form av *folk-rörelse* (s. 254 f). Finskhetsrörelsen under första republiken (Ari Uino) reduceras till de fennomanska ytterlighetsrörelserna, av vilka den största, Aitosuomalaisten liitto, omfattade inte mer än 4 000 medlemmar när den var som störst 1928 (s.196).

Begreppshistoriskt relevant är att en bok om finskhetsrörelsen inte tar med ens folk rörelse-eliten. A.A. Granfelt, den fennomanska folk rörelsens och det finska medborgarsamhällets huvudarkitekt, nämns inte en gång i boken. S. Alkios namn skymtar i förbifarten i ett sammanhang som gäller skönlitteraturens förhållande till finskhetsrörelsen (s. 410). Begreppsligt intressant är att olika sidor av kultureliten, den filologiska utvecklingen av det finska språket (Paavo Pulkkinen), skönlitteraturens (Hannes Sihvo) och målarkonstens (Aimo Reitala) förhållande till finskhetsrörelsen, däremot, ägnas inträngande och intressanta studier. "Rörelsens" centrala arenor är eliternas. Gränsområdet mellan det finska folkets och den nationella elitens estetik – folkloristiken, elitens sätt att petrifiera folk kulturen genom att utsätta den för en

kanonisering – ägnas ingen uppmärksamhet (en Vesa Kurkela<sup>16</sup> finns inte bland författarna).

\*

Trist är den kritik som förklarar att författaren/författarna skrivit fel bok. Felet med *Herää Suomi* är inte dess val av objekt. Min kritik består i det sätt på vilket objektet, finskhetsrörelsen, begreppsloggjorts. Jag hävdar inte att det finns en riktig definition av begreppet "rörelse". Men jag är angelägen om att argumentera mot antologins sätt att uppfatta begreppet "rörelse", ett sätt, som har en klar höger-patriarkalisk riktning, utan att begreppet för den skull är distinkt och entydigt definierat. Främmande är tanken att "rörelsen" har en social sammansättning som kunde vara värd en undersökning – ty den sociala basen är självklar (?), "det finska folket". Ur Jutikkalas socialhistoriska studie kan man analysera fram ett väsentligt rörelsebegrepp som tar fasta på den politiska och ideologiska dynamik som gör staten finsk: ståndpersonsklassens språkbyten, utbildningen av en finsk elit samt den nya finska elitens materiella bas, förhållandet till näringslivet. Detta intressanta rörelsebegrepp är dessvärre inte renodlat i antologin. När t.ex. förhållandena under första republiken behandlas betyder "rörelse" den extrema finskhetsrörelsen. Ur slika oförenligheter kan man dessvärre inte dra den slutsatsen att antologin vill servera en pluralistisk provkarta på hur finskhetsrörelsen kan begreppsloggöras. Därtill är alla de begreppsdefinitioner, som skulle ha gjort en dialog möjlig med med t.ex. skandinaviska mobilisationsforskare, allt för systematiskt exkluderade.

Den blinda fläcken, att antologin inte fäster uppmärksamhet vid fennomanska massrörelser, kan förklaras på olika sätt. Ideologiskt är boken en variant av en besinnand fennomani som tar avstånd från samhällelig radikalism. Den är konciliant på det sättet att den hellre överlättar och inlemmar än tar ställning och stöter ifrån. *Herää Suomi* fronderar inte öppet mot någon. Alla historietolkare som tas upp nämns välvilligt, ibland välvilligt tillrättaläggande. Men boken är inte problematiserande, tolerant och diskuterande. Den besinnade fennomanins koncilians har sina gränser: arvet från den radikala fennomanin allt från 1880-talet ("granfeltianismen") negeras och förnekas. Man talar retoriskt i folkets namn, men att lyssna till folket är det sämre ställt med.

På ett metodologiskt plan kan man konstatera att författarna här hemma i en tradition som hellst tyr sig till endast mycket källnära reso-

<sup>16</sup> Jfr Vesa Kurkela (vars avhandling utkom samma år som *Herää Suomi*, men som dessförinnan publicerat flere artiklar i ämnet), *Musiikkifolklorismi ja järjestökulttuuri. Kansanmusiikin ideologinen ja taiteellinen hyödyntäminen suomalaisessa musiikki- ja nuorisjärjestöissä*. Suomen etnomusikologisen seuran julkaisuja 3. (Jyväskylä 1989.)

nemang. Det källmaterial som anlitas för att undersöka "rörelsen" är hämtat ur lantdagen, ämbetsverken och kultureliterna – förstklassiga, "officiella" källor varur säkra, "positiva" fakta kan deduceras, inget diffust material från medborgarsamhällets svårfångade praktiker och mentaliteter. Man uppfattar inte att det ligger en inre motsägelse i att skriva om finskhetsrörelsens historia utan att gå till källorna om det finska folkets agerande i medborgarsamhället.

Historiografiskt har högerfennomanin haft svårt att få korn på processer inom det moderna medborgarsamhället. Först gällde det att ta reda på den finska statens historiska rötter och visa att det finska folket hade egna institutioner också innan det hade en egen stat. Och när finska folket får sin egen stat försvann intresset att undersöka folkets egna institutioner inom frivilligsektorn.<sup>17</sup> Den som trodde att fennomanin nu självkritiskt granskat vad som hände nationen när fennomanin blev hegemonisk och inte längre går att använda som särskiljande kategori, har inte mycket att hämta i boken. Orsaken ligger i att bokens författare utgår ifrån ett inskränkt rörelsebegrepp. Bara de strävanden som *manifest* tog sig an språkfrågan och *endast* språkfrågan uppfattas som en del av finskhetsrörelsen.

Men ändå tror jag inte att det är en politisk passion som ligger bakom begränsningarna i infallsvinklarna. Jag tror att också psykologiska faktorer har en betydelse i sammanhanget. Det har varit en plikt att åstadkomma denna volym, det har varit bekvämt att hålla sig till det provinsiella rummet, uppgiften har inte uppfattats som intellektuellt utmanande.

\*

Samma år som den ovannämnda antologin utkom John Lind vid Köpenhamns universitet med en bok, *Mellan "venska" och "vinska"*. *Finsk fra almuesprog til statsbærende kultursprog* (Finska afdelningens

<sup>17</sup> När fennomanin blev statsbärande och nationen fått politisk självständighet gick andan ur frivilligmobiliseringen (utom när det gällde försvaret). Den finska elitkulturen hade svårt att stampa fram en egen fond under första republiken. Kansalaisvaltiotsäätiö från 1927 liksom Suomi-säätiö från 1931 misslyckades. Till stor del tack vare L.A. Puntilas engagemang som propagandist och organisatör lyckades slutligen Suomen kultuurirahasto 1937 etablera sig som ett komplement till den statliga universitetsvärden (jfr Ari Uino i den ovan nämnda antologin, s. 247). L.A. Puntila lyckades inte bli finskhetsrörelsens historiograf. Däremot doktorerade han, som känt, på svenskhetsrörelsens historia i Finland. Kanske drog han av dessa studier slutsatserna att privatfonderna har en avgörande betydelse för rekryteringen av en elit till universitet och andra kulturinstitutioner och att det kanske är fel att tro att staten helt och hållet skall ersätta detta slag av rekryteringsmekanismer.

skrifter Nr 3, 255 s. København 1989). Böckerna är varandras motsatser. Målgrupperna är för det första olika. Den danska är i främsta hand skriven för danska studenter som läser finska på universitetet och dess utstyrsel är anspråkslös, även om ett fyndigt illustrationsmaterial på ett utmärkt sätt kompletterar texten. Böckerna har heller inte samma föremål. Linds bok handlar uttryckligen om finska språkets ställning genom tiderna. Men detta hindrar inte att hans bok i själva verket har den mångsidigare och intressantare bilden av finskhetsrörelsen. Linds bok ger uttryck för upptäcks- och kombinationsglädje. I rask fart tar han upp den ena frågan efter den andra, beledsagade med intressanta poänger, som ofta bygger på inlevelseförmåga. Han tränger in i de finska militärernas psyke i den unga republiken, i studenternas situation i det självständiga Finland o.s.v. Också ur stilistisk synvinkel är boken en imponerande prestation. Läsaren – detta gäller också de kräsna i Finland – behöver aldrig avverka intetsägande transportsträckor.

Linds kunskaper om finska förhållanden är goda. Känslomässigt står han inte kall inför finska prestationer. Språkfrågans lösning ger han goda poäng åt, samtidigt som han inte sticker under stolen med att vägen fram till lösningen varit kantad med svårigheter av många slag (s. 181). En av de grundläggande frågorna som Lind ställer gäller hur begreppet *nordiskt språk* skall uppfattas (s. 39–41). Romantikens genetiskt inriktade språkitresse var naturligtvis ägnat att betona avståndet mellan svenskan och finskan. Men Lind konstaterar att ser man till språkens semantiska och t.o.m. syntaktiska drag har finskan långt flera omedelbara likheter med svenskan än de flesta av de finsk-ugriska språken.

Linds presentation av den filologiska debatten förefaller balanserad. Det samma kan man säga om det sätt han hanterar de arkeologiska och rasbiologiska diskurserna. När det gäller den politiska sidan av språkfrågan ger teckningen, däremot, anledning till en kritisk kommentar. I Linds framställning blir språket en allt för dominerande faktor när det gäller det politiska fältets utformning. Mot den radikala fennomanin uppstod reaktioner som stod på samma teoretiska våglängd som den själv, d.v.s. den freudenthalska svenskhetsrörelsen, som dock i grund och botten var en liten rörelse. Men det fanns också andra typer av reaktioner, grupperingar, som ville tona ner språkets betydelse (liberalerna), och fennomanska grupper, som vägrade uppfatta det svenska i Finland som en hämmsko för Finland ("de gamla hederliga"). I Linds framställning blir den liberala opinionen endast en smal strimma mellan språkgrupperingar.

Lind ställer fördomsfritt flere viktiga frågor under debatt. Han konstaterar t.ex. att språkfrågan också haft en stabiliserande funktion. Var det inte språkfrågans förtjänst att Finland, såsom den enda "randstaten" i 30-talets Europa, undgick en högerauktoritär utveckling? Konfrontationen mellan ett expanderande finskt och ett retirande svenskt ele-

ment var oundviklig. Men med beaktandet av tidsandan på 1920- och 1930-talet kan man enligt Lind knappast tänka sig en fredligare form för denna konfrontation.

Lind behåller hela tiden ett kritiskt avstånd till sitt objekt, vilket resulterar i en uppfriskande relativisering av språkfrågans betydelse i Finland. Han konstaterar att den finska historieskrivningen spilt mycket krafter på att beskriva, "hvorderes det finske folk til stadighed har lidt under fremmede åg. Dette på trods af, at det objektivt set er svært at finde andre folk – forstået som især bønder og almue – än det svenske, der har lidt mindre under øvrighedernes eller overklassens pres, hvad enten disse har været af samme nationalitet eller ej. Noget vorredskab og stavnsbånd, som et dansk styre påførte danske bønder er ukendt i Finland. Ruslands livegne behøver man knapt at nævne og endnu mindre finnernes sprogfæller syd for den Finske Bugt, esterne, der gennem århundreder har hørt til Europas mest undertrykte folk" (s. 84 f).

---

# GRANSKNINGAR

---

## Professionerna, samhället och staten

Esa Konttinen, *Perinteisesti moderniin. Profioiden yhteiskunnallinen synty Suomessa* [Till det moderna på ett traditionellt sätt. Professionernas samhälleliga uppkomst i Finland]. Vastapaino. 299 s. Tampere 1991.

---

Esa Konttinens avhandling i sociologi behandlar professionernas uppkomst i ett samhälleligt perspektiv i Finland. Han har undersökt de s.k. professionaliserade yrkenas ställning och utveckling från 1600-talet till början av detta århundrade. De yrkeskårer som ägnas en mera ingående granskning är läkarna, juristerna, läroverkslärarna och ingenjörerna. Undersökningens tyngdpunkt ligger på 1800-talet, vilket innebär att den har en klart historisk inriktning.

Redan rubriken antyder att det inte är fråga om ett arbete av en historiker. Undersökningens grundbegrepp, profession, hör inte till vårt vardagsspråk och kan av många uppfattas som en varningssignal för sociologisk jargong. Få historiker skulle i en rubrik ha vågat lyfta fram ett så "svårt" begrepp, även om det skulle ge en noggrann beskrivning av undersökningsobjektet och precisera dess plats i ett större sammanhang. Ändå är det just genom att välja ett undersökningsobjekt som skiljer sig från de invanda tankemönstren som Konttinen lyckas behandla 1800-talets historia ur en ny och spännande synvinkel som förenar yrkesställning, samhälleliga strukturer, makt och politik.

Man igenkänner en sociolog också på författarens sätt att definiera sin undersökning. Utan onödig blygsamhet meddelar han att forskningsgreppet är "heltäckande" och preciserar: "Grundtanken är att samhällets klasstruktur bestämde professionernas utveckling och utbildningsinstitutioner och att det är fruktbart att analysera de enskilda professionernas utveckling som en del av denna helhet" (s. 11). Konttinen uppger att han som källmaterial har använt "undersökningar och skildringar av ståndssamhället och de professionaliserade yrkeskårerna". Metodologiskt beskriver han undersökningen som ett försök att "i nya teoretiska sammanhang analysera och tolka andra forskares resultat" (s. 12).

Redan inledningens första sidor kan vara ägnade att väcka en historikers mest ingrodda fördomar. Inom historieforskningen har man inte

nödvändigtvis uppfattat ett heltäckande forskningsgrepp som ett positivt utslag för en strävan att analysera objektets samhälleliga ställning, utan snarare som en synonym för överflödigt teoretiserande och grundlösa spekulationer. För sociologer som trängt in på historiens område har man också brukat framhålla att klassaspekten inte duger som utgångspunkt för historisk analys, åtminstone inte då det gäller Finlands historia. Framför allt har historikerna, som anser att noggrant och kritiskt källarbete utgör ett mått på deras yrkesskicklighet, inte haft lätt att medge att man kan åstadkomma god forskning utan att känna till primärkällorna.

Trots att Konttinen gett sig in på en rad tabubelagda områden – eller kanske just därför – är det viktigt att historieforskningen inte förbigår hans arbete med en axelryckning. Undersökningsobjektet är viktigt och författaren framhåller på ett övertygande sätt dess samhälleliga betydelse. Undersökningens infallsvinkel och begreppsapparat är teoretiskt väl motiverad och det komparativa forskningsgreppet leder till frågeställningar som belyser nya sidor av samhällsutvecklingen i Finland.

\*

Jag kommer i det följande att granska undersökningen närmast ur den politiska historiens synvinkel. Avsikten är emellertid inte att kommentera enbart enskilda tolkningar med anknytning till politiken, utan jag skall framför allt försöka kommentera den helhetsbild som Konttinen tecknar av 1800-talets samhälleliga och politiska brytningsperiod.

Konttinen tolkning av förändringarna i yrkesgruppernas ställning bygger närmast på de teorier Max Weber och Philip Eliot utvecklat. Den bärande idén är att förändringen gick från statusprofessioner, inom vilka medlemmarna fick sina professionaliserade privilegier framför allt genom att tillhöra den ledande samhällsklassen, till moderna professioner, vilkas samhälleliga ställning grundar sig på utbildning och på den yrkesskicklighet marknaderna och byråkratiseringen förutsatte. Ett utmärkande drag är enligt Konttinen att förändringen krävde en lång övergångsperiod under vilken yrkesprofessionen försökte utnyttja statusprofessionens kulturella kapital och att vid sidan av den yrkesmässiga specialiseringen bevara de kulturella bestämmningar som var ägnade att höja dess status. Denna övergångsperiod och dess samhälleliga förutsättningar är Konttinen centrala forskningsobjekt.

Författaren understryker att de ledande samhällsskiktens och klassernas kamp om makt och positioner utgjorde den centrala faktorn bakom de moderna professionernas tillkomst och tidiga utveckling. De moderna professionerna kunde bidra till att åsidosätta de traditionella makt-

grupperna, men också erbjuda deras medlemmar en möjlighet att anpassa sig till det moderna samhället.

Kontinentens uppfattning om samhällsklassernas och -skiktens roll är konsekvent och för tankarna till en del av Heikki Ylikangas uttalanden. Genom att understryka byggandet av det moderna medborgarsamhället och statens roll lösgör sig Kontinenten visserligen från de mest enkelspåriga sätten att använda intressegrupper och klasser som förklaringsgrund (s. 15–18). På samma sätt fungerar även strävandena att tematisera det område för den moderna politiken som uppstår mellan medborgarsamhället och staten (s. 181). I jämförelse med klasskonceptionen förblir innehållet i begreppen medborgarsamhälle och politik emellertid mera obestämt. På denna punkt har undersökningens grundbegrepp vissa reduktionistiska drag. Politiken uppfattas kanske ändå mera som "en omedelbar samhällelig händelseomgivning" (s. 30) än ett självständigt område med egna lagar.

Kontinenten har valt att ta den samhälleliga förändringen som utgångspunkt och mot denna bakgrund behandla professionernas utveckling. För de moderna professionernas samhälleliga tillkomst urskiljer han två utvecklingsvägar, en anglo-amerikansk och en kontinental. Den förra styrdes av medborgarsamhället och marknaden. För den kontinentala vägen var den byråkratiska staten, som organiserade och legitimerade moderniseringen av professionerna, den avgörande faktorn.

I den jämförande översikten över de moderna professionernas tillkomst i England, Förenta Staterna och Tyskland nyanserar Kontinenten denna indelning. Ändå måste man betrakta hans sätt att utan förbehåll placera in Finland i den kontinentala utvecklingsvägen (s. 17, 29) som en tämligen grov utgångspunkt. Analyser av utvecklingen i Sverige och Ryssland skulle ha kunnat ge ytterligare impulser för att gestalta särdragen i Finland. Det är likaså möjligt att en jämförelse mellan de olika sätt på vilka yngre och äldre nationalstater har konstituerats skulle ha gett impulser för granskningen av professionernas utveckling och förtjänat en plats redan i samband med behandlingen av undersökningens grundfrågeställningar.

Kontinenten tecknar skarpa konturbilder av de moderna professionernas utveckling i exempelländerna: den långsamma moderniseringen av den aristokratiska professionstraditionen i England, marknadsprofessionalismens till slut totala genombrott i Förenta Staterna och den tyska, av staten styrda, moderniseringen av professionerna. Han motiverar på ett övertygande sätt sin typologi genom att peka på de förändringar i lagstiftningen och utbildningsväsendet som ansluter sig till professionernas ställning. Ändå kan man inte undgå tanken att karaktäristiken av samhällsutvecklingen i dessa tre länder i alltför hög grad betonar olikheterna.

Särskilt i fråga om Tyskland förefaller Kontinenten på ett nästan själv-



klart sätt sammankoppla ett outvecklat medborgarsamhälle med en stark position för staten. Den senaste forskningen har emellertid allvarligt ifrågasatt tesen om en "tysk särväg" som skulle ha baserat sig på en ofullständig modernisering av samhället. I olika undersökningar har man t.ex. visat att föreningsaktiviteten i de tyska städerna var ytterst livlig. De lägre befolkningsskiktens politiska deltagande och organisering var också i flera avseenden t.o.m. högre än i England och Förenta Staterna. I denna organisering inom medborgarsamhällets och politikens sfär spelade företrädarna för de moderna professionerna ofta en central roll.

\*

Kontinentens översikt över de förändringar de högsta skikten inom ståndssamhället genomgick från stormaktstidens början fram till 1800-talet och hans tolkning av hur det professionella systemets grundstruktur i Finland uppstod är koncentrerad och ger en god grund för de senare analyserna. Mest givande är kapitlen som behandlar storfurstendömet's första årtionden. I dessa formar sig granskningarna av de högre socialskiktens ställning och professionernas utveckling till en väl sammansatt helhet.

En central betydelse tillmäter författaren den kris som drabbade den del av tjänstadeln som var knuten till officersyrket då Finland lösgjordes från Sverige och den gamla rotearmén upplöstes. Från denna utgångspunkt skildrar han adelns försvars- och anpassningsstrategier, för vilka den från ryskt håll stödda utvecklingen av en byråkratisk statsapparat skapade sällsynt gynsamma förutsättningar. Beskrivningen av den adelsdominerade byråkratins uppkomst, tar fasta på sådana sidor av samhällsutvecklingen som tidigare uppenbart ägnats alltför ringa uppmärksamhet. Detta gäller speciellt adelns strävan att använda utbildningsväsendet som ett redskap för att bevara sin sociala exklusivitet. Tolkningen sammanfattar på ett slående sätt resultaten från den senaste skol- och universitetshistoriska forskningen. Enligt min mening lyckas Kontinenten här skapa en spänstig och balanserad helhetsbild av de centrala dragen i stats- och samhällslivet under storfurstendömet's första tid.

I någon mån kan tolkningen av statslivets byråkratiska karaktär och samhällsstrukturens starka statusnatur betraktas som idealmodeller. Adelns och särskilt det i mindre grad uppmärksammade lärostandets strävanden skildras kanske som alltför konsekventa och konfliktfria. Vid sidan av den starka legalismen förblev visserligen politisk radikalism, nationalism och liberalism till följd av Rysslands överhöghet marginella företeelser under 1800-talets första hälft. Däremot kan man på medborgarsamhällets nivå iakttä synliga förändringar som innebar att

de traditionella ståndsgrensarna och deras statusgrund bröts. Särskilt på lokal nivå, inom städernas förvaltning och inom de första föreningarna, skapades nya maktkonstellationer mellan och inom ståndsgrupperingarna och i detta sammanhang spelade företrädarna för de nya professionsyrkena ofta en central roll. Också på landsbygden ifrågasatte de första väckelserörelserna grundvalarna för det gamla systemet. Bakom kritiken mot prästerskapets ställning och verksamhet stod inte rivaliserande skikt inom ståndspersonsklassen, utan allmogen, som saknade samhällliga och politiska rättigheter. I denna bemärkelse pekade väckelserörelserna redan på en djupare brytning inom samhället. I början av 1800-talet verkade dessa nya företeelser endast i bakgrunden och återspeglade alltså inte nödvändigtvis systemets grunddrag. Ändå berörde de professionsyrkenas företrädare till den grad att de borde ha nämnts.

I sin behandling av 1800-talets senare del har Konttinen uppställt synnerligen ambitiösa mål. På det teoretiska planet utgör de förändringar som inträffade i förhållandet mellan staten och medborgarsamhället en krävande utgångspunkt. I förhållande till den finländska historieforskningen lanserar han på ett innovativt sätt också begreppet "modern politik". Med hänvisning till *Kyösti Pekonen* betraktar han denna som en fortgående organisering av skillnaden och enheten mellan staten och samhället som differentierats från varandra. Tyvärr lyckas Konttinen i sin tolkning endast genom exempel ge innehåll åt sina begrepp och inte till alla delar tillämpa sina synvinklar konsekvent.

En allvarlig brist i analysen av medborgarsamhället är att författaren inte behandlar den organisering i föreningsform som inträffade i landets städer och som *Henrik Stenius* visat att var avgörande för massorganisationsprincipens genombrott på 1860-talet. Det finns anledning att anta att den omdefiniering av ståndsgruppernas makt- och statuspositioner som inträffade i städerna var minst lika betydelsefull för professionsyrkenas ställning som fennomanernas skolpolitik på 1870-talet, som författaren koncentrerar sig på. I fortsättningen blir hans bild av det framväxande medborgarsamhället ännu tunnare då han i sin tolkning helt förbigår de stora folkrörelserna, väckelserörelsen, nykterhetsrörelsen, ungdomsföreningsrörelsen och arbetarrörelsen.

Samtidigt kommer Konttinen tolkning av politiken och de politiska grupperingarna att stå långt från hans intressanta teoretiska utgångspunkter: att granska den moderna politiken som ett sätt att definiera och organisera förhållandet mellan staten och medborgarsamhället. Detta är på sätt och vis förståeligt då den äldre forskningen i politisk historia knappast alls ger färdiga byggstenar för en sådan tolkning. Ändå har författaren i förvånansvärt hög grad blivit fånge i den tidigare forskningens politisk-idéhistoriska uppfattningar. Liberalernas politik definieras utgående från en förebild av parlamentarism av engelsk typ (s. 185). Vid definitionen av de olika fraktionerna inom fennomanin är ut-

gångspunkten "Snellmans lära", som fortlevde "förhållandevis oförändrad under 1800-talets senare del" (s. 187). Det av Yrjö Koskinen ledda finska partiet var till sin ideologi "konservativare" än de gamla fennomanerna (s. 188) och K.P.T. och *Valvoja*-gruppen "mycket liberalare" än Koskinens anhängare (s. 191). Idéhistoriskt och i förhållande till den formella politologins modeller äger dessa definitioner kanske sin riktighet. Däremot är de snarare ägnade att fördunkla än att belysa de politiska grupperingarnas förhållande till medborgarsamhällets organisering och den moderna politikens genombrott.

Svårigheterna att utgående från den äldre politiska historieforskningen ge innehåll åt begreppen medborgarsamhälle och politik framgår klart då Konttinen behandlar fennomanernas skolpolitik. För honom är den "mobilisering" fennomanerna genomförde på 1870-talet det främsta exemplet på att medborgarsamhället förstärktes. I jämförelse med föreningsverksamheten i städerna eller de senare folkrörelserna skapade denna aktivitet emellertid endast i ytterst begränsad bemärkelse nya bestående strukturer och verksamhetsformer inom medborgarsamhället; den bröt närmast den ståndsskillnad som hade begränsat de sociala relationerna mellan ståndspersonerna och den förmögnare bondebefolkningen.

Det hade varit naturligare att tolka 1870-talets fennomanska mobilisering framför allt som en politisk manöver vilket fennomanerna själva, liberalerna och de ledande byråkraterna gjorde. Under oppositionsperioden på 1870-talet drev fennomanerna sina skolpolitiska mål genom att hänvisa till "folkets vilja". De försökte manifesteras sin gemenskap med folket och monopolisera rätten att uppträda i folkets namn. I detta avseende uppträdde den fennomanska delen av den bildade klassen på ett sätt som betraktats som utmärkande för uppkomsten av en modern politisk kultur. Det är dock viktigt att beakta att fennomanerna samtidigt förkastade den politiska liberalismens tanke att "folkets vilja" var identisk med de partikularistiska intressen som medborgarsamhällets organisering och den fria offentliga debatten var ett uttryck för.

I någon mån stödde sig fennomanerna på organisering i föreningsform och opinionsyttringar vid folkförsamlingar. Men deras mål var inte i första hand att stärka medborgarsamhället, att organisera folkets fria intresserepresentation och opinionsyttringar. De nya verksamhetsformerna var för den fennomanska intelligentsian mera ett redskap, genom vilket man legitimerade sin egen politiska roll som representant för "folkets vilja". Resultatet av aktiviteten var snarare att en ny politisk klass aktiverades, att man skapade kontakter till landsbygdens politiska elit, än att medborgarsamhället i vidare bemärkelse skulle ha förstärkts.

Den kanske främsta följden av "den fennomanska mobiliseringen" var att fennomanerna övertog den ledande rollen inom präste- och bondestånden, vilket första gången inträffade vid lantdagen 1877-1878. Pa-

radoxalt nog skapade den radikala politiska verksamheten i folkets namn förutsättningar för det av Koskinen ledda partiet att träda in i det rådande politiska systemet som legitim företrädare för två lantdagsstånd. Man bör dock minnas att det också efter denna "konservativa omsvängning" förekom en viss ambivalens i fennomanernas uppfattning av begreppen medborgarsamhälle och politik. Inom partiet fortsatte särskilt "de unga" att företräda de radikala politiska traditionerna från 1870-talets oppositionsperiod och kombinerade dem med aktivitet på medborgarsamhällets nivå.

\*

Mera än på analysen av medborgarsamhället och politiken bygger Kontinen sin tolkning på iakttagelser som berör fennomanins sociala bakgrund. Han tolkar fennomanernas politik i första hand som ett försök av det högre skiktet inom lärostandet att motarbeta en sönderbrytning av de traditionella strukturerna samt att försvara sin position i förhållande till det ledande skiktet inom byråkratin och det framträngande borgerskapet. Kontinen förklarar vidare fennomanernas skolpolitik med de krav alliansen med bönderna ställde (s. 188–190).

På ett allmänt plan erbjuder tolkningen en intressant utgångspunkt. Den väcker emellertid frågan i vilken utsträckning fennomanernas politik ens "från sociologisk synpunkt" (s. 188) kan betraktas som ett uttryck för lärostandets försvarsstrategi. Vid sidan av försvarssträvandena kan man med Kontinens egna begrepp bakom fennomanin även se en anpassningsstrategi. I flera avseenden var fennomanin ett uttryck för det traditionella lärostandets omvandling till ett modernt ideologiskt och politiskt stånd, som grundade sin ställning på att legitimera statlig makt och samhällseliga relationer, till en del t.o.m. på den status den moderna politikens "marknad" erbjöd utanför det rådande systemet.

Fennomanernas nationella ideologi verkade som statens "medborgarreligion" som inom befolkningen förstärkte statsmaktens legitimitet. Men samtidigt sökte man understöd och stöd för den egna positionen också på den moderna politikens fält. Att Kontinen förbigår denna sida av fennomanins natur sammanhänger kanske med att hans uppfattning av professionernas modernisering så starkt stöder sig på nyweberska rationalitets- och specialiseringsmodeller. Som en grund för en modern profession betraktar författaren utbildningens och specialisttjänsternas "marknadsvärde", som närmast bestäms inom ekonomins sfär och på arbetsmarknaden. Ett ideologiskt stånd eller en politisk klass som verkar inom den moderna staten och politiken ryms inte med i detta mo-

derniseringsschema, utan framstår som en faktor som försvarar traditionella strukturer.

Sin tolkning av professionernas långsamma av staten reglerade modernisering grundar Konttinen i stor utsträckning på tesen att den fennomanska intelligention på 1870-talet lyckades avvisa von Kothens politik som hotade det traditionella läroståndets ställning och efter denna avgörande kamp styra skolpolitiken långt in på detta århundrade. Genom att alliera sig med den ryska regeringsmakten förmådde de gamla, av Koskinen ledda fennomanerna fr.o.m. 1880-talet genom senaten och byråkratin hålla skolpolitiken inom traditionella fåror och fördröja den yrkesmässiga utbildningens genombrott och professionsyrkenas modernisering.

Fastän Konttinens tolkning utan tvivel berör väsentliga sidor av utvecklingen överbetonar han enligt min åsikt fennomanernas makt både inom medborgarsamhället och staten. I sammanfattningen talar han t.o.m. om den "fennomanska statsledningen", fennomanernas väg till "de ledande positionerna inom byråkratin" och om ett "samhälle som leddes av fennomanerna och präglades av bildningskampen" (s. 266, 269, 270). Fennomanerna innehade under storfurstendömets sista årtionden "ledande positioner" inom byråkratin och senaten, men deras ställning var varken kvantitativt eller kvalitativt så stark att man kunde tala om en "fennomansk statsledning". Det gammalfennomanska partiet innehade inte heller inom organisationslivet en sådan ledarposition att man på medborgarsamhällets nivå skulle ha kunnat tala om "ett samhälle som leddes av fennomanerna". Tvärtom ledde liberalerna eller ungfinnarna i minst lika hög grad organiseringen på denna nivå.

Genom att inte beakta uppkomsten av ett modernt ideologiskt stånd och genom att förbigå de förändringar som på lokalplanet inträffade i de professionaliserade gruppernas ställning, betonar Konttinen enligt min mening alltför starkt de traditionalistiska dragen vid moderniseringen av professionsyrkena. Han tillmäter också fennomanernas möjligheter att genom staten bromsa utvecklingen alltför stor betydelse. Jag tror att man i betydande grad kan komplettera Konttinens helhetsbild genom att – i enlighet med avhandlingens program – fästa större uppmärksamhet vid medborgarsamhällets organisering, särskilt vid de professionaliserade gruppernas ställning i lokalsamhället och genom att i ett vidare perspektiv undersöka den statliga och politiska aktiviteten hos de grupper som drev på moderniseringen av professionerna. Då författaren behandlar de olika yrkesgrupperna och uppkomsten av de professionella organisationerna belyser han delvis dessa sidor av utvecklingen.

Konttinens undersökning är teoretiskt väl grundad och öppnar i förhållande till forskningstraditionen i Finland nya och viktiga synvinklar. Ur den politiska historiens synvinkel utgör boken emellertid inte en helt balanserad helhet. Vid granskningen av storfurstendömets första

årtionden formar den sig till en väl sammansatt tolkning av landets stats- och samhällsliv och redan på basen av detta avsnitt utgör undersökningen ett viktigt bidrag till forskningen i 1800-talets historia. Vid behandlingen av den senare delen av århundradet blir framställningen tunnare och svarar inte helt mot de förväntningar som frågeställningen väcker. Konttinen ger i alla fall en intressant översikt av professionsyrkenas modernisering och lyckas övertyga läsaren om utvecklingens samhälleliga och politiska betydelse. Som en första framställning av ämnet är boken en stark öppning som erbjuder forskarna i social och politisk historia rikligt med utmanande tolkningar, irritament och upptäckter.

*Ilkka Liikanen*

---

## Fennomanin och kyrkan

Esko Jossas, *Agathon Meurman – suomalaisuusliikkeen uskonto- ja kirkkopoliitikko 1863–1899* [Agathon Meurman – finskhetsrörelsens religions- och kyrkopolitiker 1863–1899]. Suomen kirkkohistoriallisen seuran toimituksia 152. 265 s. Helsinki 1990.

---

Det finländska samhället kännetecknades av stora förändringar under 1800-talets senare hälft. Detta gäller inte minst på det kyrkliga området. Den tidigare intima förbindelsen mellan stat och kyrka började luckras upp och den gamla enhetskulturen, där kristendomen hade spelat en central roll, fick i många avseenden ge vika för nya ideologiska strömningar och ideal. Kritiken mot kyrkan och den traditionella kristendomssynen växte sig allt starkare. Ett fjärmande från kyrka och kristendom kunde förmärkas bland den framväxande arbetarklassen och bland de bildade i samhället.

Kyrkans roll i det förändrade 1800-talssamhället har under senare år ofta debatterats inom den kyrkohistoriska forskningen i vårt land. I sin

doktorsavhandling om Agathon Meurman kommer Esko Jossas också in på denna problematik. Han har valt att undersöka finskhetsrörelsens förhållande till religion och kyrka och han gör det ur en speciell synvinkel, nämligen ur ett personhistoriskt perspektiv. Han ställer en av finskhetsrörelsens förgrundsgestalter, Agathon Meurman, i fokus för sin undersökning och han granskar dennes åsikter och ställningstaganden i den kyrkliga och samhällseliga debatten. Författaren menar sig via ett inträngande studium av en enskild ledarpersons idéer och verksamhet också kunna dra vissa allmänna slutsatser rörande förhållandet mellan finskhetsrörelsen och kyrkan, dess ideella förutsättningar samt dess konkreta yttringar. Det är två frågor som härvid står i förgrunden. Den ena är att undersöka Meurmans religiösa inställning och hans kyrkoupfattning och den andra är att klargöra hans kyrkopolitiska insats.

Författaren har haft tillgång till ett rikligt källmaterial. Agathon Meurman var en inflytelserik man, vars verksamhet har lämnat tydliga spår efter sig på en rad olika områden. Han var under en lång följd av år företrädare för bondeståndet i lantdagen samt lekmannaombud i kyrkomötet. Han var en flitig skribent i olika tidningar och tidskrifter och deltog aktivt både i den samhällseliga och i den kyrkliga debatten. Han kom att uttala sig i de flesta mer betydelsefulla frågor på det ideella planet och enligt författaren framstod han som en av ledargestalterna inom det finska partiet och som den mest betydelsefulla lekmannen inom den evangelisk-lutherska kyrkan under 1800-talets slut.

Trots att författaren klart deklarerar att han inte avser att skriva en biografi över Agathon Meurman, kunde det ändå ha varit till hjälp för läsaren om författaren skulle ha tecknat en översiktlig bild av hans liv och verksamhet. Visserligen får man en viss uppfattning om de olika skedena i Meurmans verksamma liv i kap. I:3, som redogör för Meurmans ideella bakgrund, men i synnerhet när det gäller hans verksamhet som politiker och kyrkoman skulle en komprimerad redogörelse för hans verksamhet ha varit behövlig.

Författaren inleder sin undersökning med att redogöra för de romantiskt-idealistiska idéströmningarna i 1800-talets Europa. I synnerhet lyfter han fram sådana tankar och idéer, som kom att spela en roll i det fennomanska tänkesättet. I detta sammanhang ger författaren också en grundlig redogörelse för J.V. Snellmans religionsfilosofi och hans syn på den kristna staten. På något sätt tycker jag att detta kapitel hänger ganska löst i förhållande till bokens huvudtema och att kopplingen till Meurman kunde ha gjorts klarare. Visserligen poängterar författaren att Meurman via Snellman blev en typisk representant för den hegelianska idealismen, men på något sätt kunde hans förhållande till dessa idéströmningar, liksom också till Snellman, ha klarlagts tydligare. Detta gäller också om Meurmans förhållande till G.Z. Yrjö-Koskinen. När författaren i det andra huvudkapitlet redogör för hur Meurman formar

den ungfennomanska kyrkouppfattningen åren 1863–1882 ges presentationen av Yrjö-Koskinens åsikter och ställningstaganden ett relativt stort utrymme i sammanhanget. Sålunda redogör författaren t.ex. utförligt för Yrjö-Koskinens historieuppfattning och konstaterar att Meurman i allt väsentligt ställde sig bakom denna. Här skulle man ha önskat sig en klarare analys av å ena sidan Yrjö-Koskinens och å andra sidan Meurmans roll när det gällde gestaltningen av den fennomanska religions- och kyrkopolitiken. Är det så att författarern överbetonar Meurmans insats? Var det trots allt Yrjö-Koskinen och inte Meurman som kom med de viktigaste bidragen vid gestaltningen av den fennomanska kyrkopolitiken?

Avhandlingen är till sin uppbyggnad kronologisk. Den består av tre egentliga huvudkapitel. Det första omspannar åren 1863–1882. Här behandlas Meurman som utvecklare av den ungfennomanska kyrkosynen. Det som Meurman enligt Jossas betonade var att kyrkan skulle leva nära det finska folket. Detta betydde bl.a. att han i likhet med de andra ledarna inom den ungfennomanska rörelsen granskade prästerskapets uppgifter och ställning utifrån sin egen nationella utgångspunkt. Prästen skulle enligt Meurman vara folkets lärare och ledare. Han ville att kyrkan fortsättningsvis skulle få behålla sin ledande ställning i samhällslivet. När skolan på 1860-talet skildes från kyrkan ville Meurman att prästerna skulle få behålla sitt ansvar för undervisningen. Han menade att prästerna levde närmare det vanliga folket än folkskollärarna och att de var mer pålitliga både i religiöst och nationellt avseende än dessa. Meurman ansåg nämligen att folkupplysningen måste ske på kristen grund och att detta bäst kunde realiseras om prästerskapet stod i ledningen för denna verksamhet.

Enligt Meurman var kyrkans främsta uppgift att bedriva inremissionsarbete, d.v.s. kristen verksamhet bland det egna folket. Trots att hans inställning till hednamissionen inte var lika negativ som Yrjö-Koskinens, kom han ändå att betona inremissionsverksamheten på bekostnad av yttre missionen. Kyrkan skulle framför allt vara det egna folkets tjänarinna, och den uppgiften kunde bäst fyllas inom ramen för inremissionen i dess olika former. För Meurman var de nationella synpunkterna så betydelsefulla att kyrkans och kristendomens universella anspråk helt tycks ha kommit i skymundan.

När det gällde frågan om en utökad religionsfrihet motsatte sig Meurman de krav på reformer som kom från den liberala pressens sida. Han kunde inte tänka sig att godkänna att religionsundervisningen skulle upphöra i skolorna, att civiläktenkap skulle införas och att eden skulle avlägsnas. Han ansåg dock att en dissenterlag var av nöden. Den borde dock enligt Meurman vara starkt begränsad: staten måste ha rätt att kontrollera att sedligheten inte tog skada. När förslaget till dissenterlag kom upp till behandling i bondeståndet i slutet av 1870-talet röstade



Meurman därför – i motsats till flertalet i ståndet – för ett godkännande av lagen. Förslaget kördes dock denna gång i sank och efter lantdagens slut uppstod en livlig tidningsdebatt i frågan. I det sammanhanget tycks Meurman ha ändrat ståndpunkt och han kritiserade skarpt det lagförslag som han under lantdagsbehandlingen hade varit beredd att godkänna. En bidragande orsak till att han ändrade åsikt i en mer konservativ riktning var det skarpa motstånd som lagförslaget mött i präst- och bondeståndet. Meurman insåg att dissenterlagen också i en begränsad form var en nyhet, som folket inte ännu var moget att godta. Därför borde enligt honom den nationella rörelsen ställa sig återhållsam till en dylik nydaning och därigenom deklarerat en klar gränsdragning gentemot de liberala och svensksinnade. Behandlingen av dissenterlagen visade att religionen överlag intog en central plats i det fennomanska partiprogrammet.

Det andra huvudkapitlet, "Kyrkans försvarare", omspanner åren 1883–1887. Den tidningspolemik som uppstod efter Carl von Bergens föredrag i Helsingfors våren 1884 resulterade i att kyrkan blev utsatt för en häftig kritik från i huvudsak tre olika håll, nämligen från naturalisterna, liberalerna och de frikyrkliga. För Meurman och finskhetsrörelsen gällde frågan nu på vilket sätt man skulle träda in för att försvara de traditionella värden som kyrkan stod för. Meurman började vid denna tid umgås med planer på ett tidningsorgan, som kunde bli språkrör för en traditionell kristendomssyn och genom vilket angreppen mot kyrka och kristendom kunde bemötas. I det programutkast för tidningen som Meurman utarbetade, betonade han att kristendom och nationalitet hörde ihop. Som en följd härav var det de kristnas plikt att delta i det politiska livet, så att de kristna idealen på det sättet kunde förverkligas i staten. Meurman förde här fram en tanke som han i olika sammanhang hade förfäktat, nämligen att den kristna trons inflytande borde utsträckas till alla livsområden, också till politiken och till den offentliga debatten. I december 1884 utkom tidningen *Finland* med sitt provnummer. Tidningen blev under de följande åren ett viktigt språkrör för de tankar som Meurman och hans meningsfränder gjorde sig till tolkar för.

En central målsättning för fennomanerna var att skapa en nationell litteratur, genom vilken rörelsens synsätt och program effektivt kunde spridas. Meurman hade redan som ung intresserat sig för skönlitteratur och han kom under årens lopp att fördjupa sig i en lång rad författares verk. Den litterära realism som gjorde sig gällande i finsk litteratur under 1880-talet vann dock inte hans gillande. I synnerhet betraktade han Minna Canths produktion i ett mycket negativt ljus. Enligt honom var det inte den enskilda författarens rätt att ge uttryck åt sina egna tankar som skulle befordras, utan också i litteraturen skulle helhetens, dvs. det finska folkets fördel ställas främst. En bidragande orsak till hans negativa inställning till denna typ av litteratur var att den ofta genomsyrades

av en antikyrklig och kristendomsfientlig anda. I flera andra aktuella frågor vid denna tid, som t.ex. frågan om kvinnans emancipation och frågan om utökade religiösa rättigheter för judebefolkningen, uppvisade Meurman en konservativ attityd. Motiven bakom hans inställning i dessa frågor hade såväl en religiös som en nationell anknytning.

Det tredje huvudkapitlet behandlar åren 1888–1899. Kapitlet har rubricerats "Den kyrkliga riktningens ledande lekman". Vid denna tid var frågan om det s.k. nattvardstvånget en av de stora tvistefrågorna inom kyrkan. Åsikterna i denna fråga kom att dela såväl prästerskapet som den allmänna opinionen i två skilda läger. I denna kamp anslöt sig Meurman till den s.k. kyrkliga riktningen, vilken arbetade för att kyrkolagens stadgande om nattvardsgång som villkor för lysning skulle kvarstå. Meurman såg kraven på ett avskaffande av nattvardstvånget som utlöpare av 1880-talets subjektivism och individualism. Ett bärande motiv bakom hans uppfattning i denna fråga var hans gammallutherska nattvardsuppfattning, enligt vilken nattvarden betraktades som en måltid för syndare och enligt vilken varje spekulering om nattvardsgästernas värdighet var främmande. Denna syn var Meurman beredd att kämpa för också i praktiken. Den enda vägen till en lösning av problemet var enligt honom införande av civiläktenskap och civilregister för dem som ville stå utanför kyrkans gemenskap. Denna lösning stod dock i ett visst spänningsförhållande till Meurmans uppfattning om den kristna staten, och därför menade han att det endast fick ske i undantagsfall att någon ställde sig utanför kyrkans gemenskap.

Under 1890-talet började också förryskningssträvandena ta fart i vårt land. Detta gjorde att den religions- och kyrkopolitiska debatten gick in i ett lugnare skede. Inför faran utifrån gällde det att stå enig. När man i den nyuppkomna situationen frågade sig vad som kunde befrämja enheten, riktades blickarna mot den lutherska kyrkan. Man såg den som en säker garanti för den nationella identiteten. Meurman kom vid denna tid att ännu kraftigare än under tidigare år betona betydelsen av att satsa på kyrkan och kristendomen i en kritisk situation. Hotet österifrån krävde att det finska folket uppvisade en ideell enhetlighet. Meurman kom att försvara kyrkans ställning och betydelse även på lagstiftningens område. I synnerhet skedde detta när lantdagen år 1894 debatterade vissa ändringsförslag i kyrkolagen, vilka syftade till en strängare kyrkotukt. Meurman talade för förslagen och betonade i det sammanhanget starkt kyrkans nationella betydelse. Enligt honom var hela historien ett tydligt bevis på att kyrkan och religionen utgjorde en yttersta säkerhet för bevarandet av en nationell enhet.

Författaren har behandlat ett för finländsk historie- och kyrkohistorieforskning angeläget ämne. Han tecknar en trovärdig bild av Meurmans åsikter och ställningstaganden i den kyrkliga och samhällliga debatten. På flera punkter i avhandlingen kunde dock författaren ha fört

en mera inträngade diskussion kring de olika frågeställningarna. En fråga kvarstår dock efter läsningen. Det är frågan om i hur stor utsträckning man kan betrakta en enskild ledarperson som representant för den rörelse som han står i ledningen för? Jag tycker att frågan är intressant överlag, men den tilldrar sig ett särskilt intresse i de fall där rörelsen uppträder splittrad, något som finskhetsrörelsen de facto gjorde från början av 1880-talet. Oberoende av vilket svar man ger på den frågan, anser jag, att Esko Jossas avhandling ger en god inblick i de åsikter och ställningstaganden rörande religion och kyrka, vilka gjorde sig gällande i de fennomanska kretsarna i vårt land under slutet av 1800-talet.

*Ingvar Dahlbacka*

---

## Arbetarrörelsen och studentradikalismen

Crister Skoglund, *Vita mössor under röda fanor. Vänsterstudenter, kulturradikalism och bildningsideal i Sverige 1880-1940*. Acta Universitatis Stockholmensis. Stockholm studies in the History of Ideas 2. Stockholm 1991, s. 304.

---

Förhållandet mellan arbetare och studenter, arbetarrörelsen och de intellektuella hör till de mest intressanta frågorna i utforskningen av universitetsvärldens historia. Studenternas intresse för samhället har varierat mycket genom tiderna från likgiltighet till ett omfattande engagemang i politiska samhällsfrågor. Crister Skoglund hänvisar i sin doktorsavhandling kring detta tema till Marx då han fastslår att arbetarklassens frigörelse skall vara självförvållad, men studenters och borgerliga intellektuellas medverkan i rörelsen blir då problematisk. Kanske är det därför företeelsen inte har utforskats särdeles ingående.

Här kommer Skoglund i alla fall fram till en viktig slutsats vad gäller de socialdemokratiska ledarna i Sverige; samtliga partiledare förutom Per Albin Hansson har varit akademiker. Kvantitativt har akademiker-  
nas andel varit liten, kvalitativt däremot stor. Skoglunds främsta uppgift har följaktligen varit att redovisa hur den ursprungligen akademiska diskussionen, som förts bland socialistiska studenter, på ett indirekt sätt har haft en stor betydelse för idéutvecklingen inom arbetarrörelsen och hur den bidragit till skapandet av den svenska välfärdsstaten.

Forskaren grupperar de svenska *student as citizen* – perioderna under de senaste 200 åren i fem avsnitt. Den första kom efter franska revolutionen på 1790-talet. Sedan dess har vänster- eller kulturradikalism förekommit i Sverige på 1840-talet, 1880-talet, 1930-talet och åren kring 1968. Skoglund koncentrerar sig dock mest på 1880-talets radikala politik, d.v.s. på ”det moderna genombrottets decennium”, samt på 1930-talet, som betecknas som det årtionde då uppbyggandet av det svenska folkhemmet påbörjades. Båda perioderna dominerades av en radikal generation av unga författare och akademiska samhällsdebattörer, av vilka en del sedermera blev ledande politiker inom Socialdemokratiska Arbetarpartiet (SAP).

Det är svårt att på rak arm säga till vilken idéhistorisk tradition Skoglund undersökning hör; är den arbetarhistoria eller universitets- och studenthistoria. De radikala perioderna analyseras från dagens synvinkel (vinnarens historia!), då den socialdemokratiska politiken har erhållit en stark position i det svenska samhället. Skoglund beskriver mycket sparsamt hur de radikala studenterna och akademiska socialisterna bemöttes av sin egen samtid. Han hävdar emellertid att hans infallsvinkel ”med en kombination av jämförelse av vissa studentgruppers föreställningar över en längre tidsperiod med ett försök till en karaktäristik av en kulturradikal tradition och mer detaljerad analys av studenternas självuppfattning, bildningssyn och relation till arbetarrörelsen” saknar motsvarighet i existerande forskningslitteratur.

Skoglund behandlar sida vid sida arbetarrörelsens olika bildningsideal (patriarkalisk – radikal), radikalismens samhällsutopier, förhållandet mellan evolution och revolution som en del av de kulturradikala teorierna samt slutligen den traditionella och radikala mänskoupfattningen. Han understryker radikalismens vågkaraktär, dialektiken mellan uppblomstring och förfall, och dess livskraft, som åter varit beroende av konservatismens ställning i samhället.

En svag punkt i Skoglunds arbete är textens latenta värderingar, som vid noggrannare genomläsning visar att *Vita mössor under röda fanor* i flera avseenden bygger vidare på arbetarhistorieskrivningens traditioner. Forskaren är uppenbart fascinerad av de tidiga vänsterradikala studenternas framtidstro, optimism, radikalism, utopism och kamp för demokrati och parlamentarism. Perioder av *student as such*-politik, då målet närmast varit att främja studenternas sociala förhållanden eller universitetets inre angelägenheter, beskrivs som konservativa, reaktionära, romantiska eller punschdränkta (1870-talet).

Skoglund opererar med två begrepp för att underlätta analysen; han talar om en utåtriktad fas, då en betydlig del av de aktiva studenterna är samhällsinriktade, och en inåtvänd fas, då det ”studentikosa” fått överhand. Forskaren fastslår som regel att den förstnämnda gäller för politiskt eller kulturellt radikala perioder med socialistisk framtaning

och den senare för tider då "studenterna vänder åter samhället ryggen". Detta slag av förenkling av radikalismens väsen är dock farlig i dagens värld. Skulle kollegerna i de f.d. kommunistiska staterna tycka att de socialistiska idéerna är "radikala" och högeridéerna "konservativa"?

Enligt detta schema var högerhotet mot den radikala studentrörelsen som värst under mellankrigstiden, då "en antidemokratisk och mycket kamplysten ungt konservativ rörelse" var som starkast. I stället för att behandla konflikterna mellan vänster- och högerstudenterna ger Skoglund de vänsterradikala en roll, som inte motsvarar verkligheten. Ett par siffror får belysa detta: år 1927 hade Sveriges Nationella Ungdomsförbund (grundat 1915) ca 4000 medlemmar fördelade på 40 lokalavdelningar och följande år kunde man rapportera att 1000 av Sveriges 7000 studenter var medlemmar i någon nationell studentklubb. De ledande vänsterradikala föreningarna, Verdandi och Laboremus i Uppsala och D.U.G. i Lund samt föreningen Clarté hade var och en under hundra medlemmar. En liknade blygsam rekrytering gällde för SAP:s år 1931 grundade studentförbund, som var den första direkt partiförankrade studentsammanslutningen. Situationen var motsvarande i Finland under samma tid; Akademiska Karelens-Sällskapet överskuggade helt Akademiska Socialist-Samfundet.

Skoglunds undersökning präglas ställvis mer av 1960-talsradikalismens nationsfientliga inställningar än av den verkliga situationen. De traditionella akademiska organisationerna, d.v.s. studentnationerna, definieras snävt som sociala vänskapsföreningar. Forskaren tillämpar ett dualistiskt synsätt, som holländaren Frank Pinner skapade redan under 1960-talet. Nationerna definieras som *traditional organizations*, medan deras motpoler går under beteckningen *transgressive organizations*, eftersom de i regel söker kontakt med grupper utanför universiteten.

Denna klassificering var väl motiverad i 1960-talets USA samt i vissa europeiska länder, då den radikala studentvänstern sökte sig till icke-akademiska organisationer, så som till partier, ensaks-, underground- och alternativföreningar. Men i Skandinavien, i synnerhet i Sverige och Finland, har studentnationerna kontinuerligt haft en omfattande politisk och social betydelse. Skoglunds nedvärdering av nationerna kan delvis bero på det enkla faktum, att hans eget universitet, Stockholms universitet, saknar nationstraditioner och i stället har ett starkt arv av politiska föreningar. För övrigt förvånas man något över att den finländska studentradikalismen inte ryms med i den skandinaviska kontexten, trots att forskningsresultat visat hur nära studentkontakterna var mellan Finland och övriga Norden under perioden.

Förutom att Skoglund utförligt redogör för uppkomsten av och verksamheten inom föreningarna Verdandi, Laboremus, D.U.G. och Clarté, lyfter han helt berättigat fram studenternas roller som "ljusets riddarvakter" och "samhällsingenjörer". Studentens uppgift som ljusets

riddarvakt medförde plikten att göra sin stämma hörd ifall något ansågs strida mot sanning och rätt i politiken och i samhällsfrågor. Dessa riddarvakter möter man senare både under sekelskiftets studentradikalism, i 1930-talets studentrörelse och under 1968 års studentrevolt. Skoglund dryftar kulturradikalismens gemensamma drag genom tiderna och finner att drömmen om ett öppet och ärligt samhälle, rationalismen, provokationen, uppskattningen av empirisk kunskap och de intellektuellas roll som en självständig kritisk faktor i samhällsdiskussionen förenade 1880-talets kulturradikaler med mellankrigstidens vänsterstudenter.

Skillnaden var dock att åttiotalets optimism och evolutionstro i det stora hela var försvunnen på 1920-talet. I mellankrigstidens norska radikalism fanns t.ex. ett tydligt elitideal, inspirerat av Lenins revolutions-teori. Tanken om att arbetarrörelsen behövde intellektuella i sin ledning framstod dock inte som lockande för de svenska studentradikalerna, som mera uppfattade sig som arbetarrörelsens tjänare.

Skoglund lyfter även fram studenternas och de intellektuellas roll som samhällsingenjörer. Termen reflekterade en tro på teknikens och teknologins makt, som kännetecknade 1930-talets industri-Sverige. I samband med framväxten av "den sociala ingenjörskonsten" formuleras en ny roll för de intellektuella. Den kom till synes på två sätt. För det första skulle de intellektuella analysera och presentera kunskap och fakta om samhället sådant det var före ett politiskt beslutfattande. Den andra centrala uppgiften var att hänskjuta formulandet av samhällsmålen och värdefrågorna till riksdagen. Samhällsingenjörrens redskap var såväl tillämpad psykologi som sociologi och socialpsykologi. De radikala intellektuella krävde att vetenskapen måste bli partisk, men detta accepterades inte av socialdemokraterna, som alltsedan Brantings dagar hade understrukit vetenskapens neutralitet och frihet samt universitetens autonomi.

Skoglund talar om en radikal utopi och etisk utopi, vars inbördes spänning alltså påverkar Sveriges socialdemokratiska parti. Han fastslår att idéerna bakom den svenska välfärdsstaten ingalunda har varit homogena utan heterogena, ibland t.o.m. motstridiga, men att de dock härstammar från samma källa; den första kulturradikalismen. Detta gäller bl.a. bildningstanken inom arbetarrörelsen, som Skoglund offrar mycket utrymme på. Han beskriver på ett intressant sätt radikalismens traditionskänsla och framhäver att 1880-talets kulturradikalism och mellankrigstidens radikala strömningar kan ses som två varianter av en och samma världsbild. Mellankrigstidens radikaler ansåg sig representera samma tradition som sina föregångare under 1880-talet. Gunnar Myrdal visade t.ex. sin vördnad för Kurt Wicksell genom att ha dennes fotografi på sitt skrivbords altare "över vetenskapens stora". Radikalernas traditionskänsla fortlevde även i efterkrigstidens Sverige. Den upprätthölls av de radikala Clarté-studenterna och de socialdemokratiska student-

kretsarna, som under trettioalet hade rekryterats till kanslihus och departement. Därmed kom en ny dimension av studentföreningarnas verksamhet in i bilden, som Skoglund träffande nog kallar karriärmotiv. Om detta icke så obetydliga motiv skulle man gärna ha läst mera!

Laura Kolbe

---

## Jakobstad, vintern 1918

Anna Bondestam, *Jakobstad, vintern 1918. Pietarsaaren talvi 1918*. Jakobstads museums publikationer nr 22. 189 s. Finsk övers. Maija Mikonen. Jakobstad 1990.

---

Natten till den 2 mars 1918 dömdes i Jakobstad sju män till döden av en i all hast samlad ståndrätt. Domen verkställdes omedelbart genom arkebusering. Sex av de avrättade var röda, finska arbetare medan den sjunde var en jurist som tidigare tjänstgjort i länsförvaltningen och som nu var inkallad för utbildning i den nystartade artilleriskolan i staden. Händelsen är genom sin brutalitet det mest dramatiska inslaget i Jakobstads historia under denna tid. Kampen mellan den vita och den röda sidan i staden följer i övrigt den allmänna bilden med spänningar, våldsdåd, förföljelser, godtyckliga fängslanden och pressande förhör, försvinnanden och oförklarade dödsfall.

Anna Bondestam har som forskare, historieskrivare och skönlitterär författare flere gånger återvänt till händelserna i sin hemstad vintern 1918. Den uppmärksammade tv-filmen *Laittomuuden aika* av Marjatta Cronvall för några år sedan gav dr Bondestam anledning ännu en gång att försöka sammanfatta, tränga in i och analysera det som hände i hemstaden där hon som 10-11-åring nära såg och upplevde de mörka stämningarna, förföljelserna, skräcken och våldet. Hennes far, riksdagsmannen Otto Elfving, hörde till de vänstermän som var under ständig, hotfull uppsikt. Om dessa barndomsminnen skrev Anna Bondestam redan 1946 i romanen *Klyftan*.

Vintern 1918 i Jakobstad har fortsatt att intressera eftersom arkebuseringen natten till den 2 mars, andra övergrepp, fängslanden och försvinnanden inte har klarlagts i dokument. Bevisen har vanligen omsorgsfullt undanröjts. Rykten har adderat, dragit ifrån och förvrängt i vardera riktningen.

Den genomgång Bondestam nu offentliggjort innehåller inte några nya sensationella avslöjanden – författaren har aldrig dragits till den metoden. Men framställningen är med sina många detaljer ytterst trovärdigt underbyggd, källorna tydligt redovisade och diskussionen genomlyst. Författaren söker nya kombinationer och är övertygad om att en del nya bitar i det stora puzzlet skall framgå av fina nyans- och betoningsvariationer i de kända dokumenten. "Slutliga sanningar" glider fortfarande undan och det är kring detta förhållande texten får spänning och spänst.

Bondestam har tidigare påvisat hur Jakobstad på många sätt skiljer sig från de andra finlandssvenska småstäderna i seklets början. Industrialiseringsprocessen var snabb och omfattande, klassuppdelningen blev tydlig och tidvis laddad, språkförhållandena gav konflikter, de politiska spänningarna var dramatiska, och relationerna stad-landsbygd var svårskötta. Särskilt tydliga var de komplicerade sociala och politiska särdragen vintern 1918; den yttre samhällsramen gav rum för den djuptgående urladdningen.

Den ståndrätt, som avkunnade dödsdomarna över de sju männen och som omedelbart verkställdes, hade kallat en sekreterare men protokollet och andra handlingar omnämns tidigt som "försvunna under upprorstiden". Rättens sammansättning är inte helt klarlagd. En öppen konflikt uppkom mellan "kretsen" kring ståndrätten på ena sidan och stadens myndigheter och skyddskårens kretsledning på den andra.

Vilken roll spelade de jägare, både officerare och meniga, som nyligen hade tilldelats Jakobstad? Var hela skyddskåren omedveten och oengagerad? Hur djupt hade samhällets sociala motsättningar trängt för att leda till dylika urladdningar? Hur kom det sig att enbart finskspråkiga socialister drabbades av detta meningslösa våld i Jakobstad? Vilka nya uppgifter kan man vänta sig när skyddskårens historia skrivs? Kan fördjupade studier av det "gemensamma samhällsansvaret" leda till nya bedömningar? Dessa och liknande frågor, som visserligen delvis belyses och delvis besvaras i Bondestams text, är klara utmaningar till fortsatt forskning.

Bondestams *Jakobstad, vintern 1918* redovisar därför för det nu utforskade, samtidigt som boken också lägger fram förslag till forskning kring delområden som ännu kan bidra till den helhetsbild många ännu vill få – och som någon trots allt möjligen ännu fruktar. En sociologisk analys eller rättshistorisk genomgång av det som skedde i Jakobstad vintern 1918 kunde möjligen ytterligare ge svar på öppna frågor.

*Ole Jakobsson*



---

## De skulle bli Sovjet-Finlands stormtrupp

Markku Salomaa, *Punaupseerit* [De röda officerarna]. WSOY. 468 s. Helsinki 1992.

---

Hösten 1918 inleddes i Petrograd utbildning av finländska röda officerare; avsikten var att de skulle utgöra det blivande Rådsfinlands stormtrupp. I det skedet trodde FKP att en ny väpnad revolution skulle bryta ut i Finland redan under den närmaste tiden. Rödofficersskolans officiella namn ändrades flera gånger, men i praktiken började den kallas "Internationella krigsskolan". I början utbildade den enbart finländare, men småningom blev elevmaterialet allt brokigare så att de flesta av Kommunistiska Internationalens (Kominterns) medlemspartier var representerade. Finländarna utgjorde dock hela tiden den klart största gruppen framom balter, polacker, tyskar m.fl. Skolans verksamhet avslutades 1926 då Komintern lade om sin taktik, men även senare utexaminerades finländska röda officerare från ryska krigsskolor ända fram till 1935.

Det klart bästa och mest givande i Markku Salomaa's färskas doktorsavhandling är hans utredning av de röda officerarnas bakgrund, utbildning och senare öden. Boken ger även en detaljerad skildring av den internationella krigsskolans undervisning och lärare samt av elevernas liv, opinioner, disciplin o.s.v. Utbildningen på infanterilinjerna skulle pågå i tre år och på artilleri- och pionjärlinjen i fyra, men i praktiken blev kurserna kortare.

På basen av en förteckning som förts i Detektiva centralpolisen (DC) och med hjälp av andra källor har Salomaa kommit fram till att antalet röda officerare var 1 594. Siffran är säkert inte definitiv och inte heller alldeles säker, men ligger i vilket fall som helst nära sanningen. Det är intressant att man i Finland under motsvarande tid utexaminerade 1 571 kadettofficerare, vilket alltså innebär att man i Ryssland utbildade något fler röda officerare.

En betydande del av de finländska röda officerarna var flyktingar från inbördeskriget 1918 och kommunister som på 1920-talet tagit sig över gränsen till Rådssryssland. Mindre grupper var finländare från Nordamerika och finländare som bott i Ryssland redan före revolutionen. De röda officerarnas levnadsöden var i de flesta fallen mycket färgstarka, gruppen omfattar bl.a. 12 jägare och fyra tidigare lantdagsmän. Fram till år 1935 hade redan 157, d.v.s. var tionde röd officerare förlorat livet och i Stalins utrensningar i slutet av 1930-talet fick ytterligare omkr. 500 sätta livet till.

År 1935 bodde i Finland 251 tidigare röda officerare som efter en

fängelsedom tagit avstånd från kommunismen. De verkade oftast i helt vanliga yrken, som arbetare och småföretagare. Några hade t.o.m. blivit aktiva skyddskårister. I illegalt arbete i Finland verkade 39 och i fängelse satt 15 röda officerare. Endast 91 röda officerare tog värvning i Kuusinsens folkarmé hösten 1939 – FKP:s stormtrupp hade alltså inom några år krympt högst betydligt.

\*

Utbildningen av finländska röda officerare var en del och en mycket viktig del av kommunisternas strategi för världsrevolutionen. Den teoretiska grundvalen och metoden härrörde från Lenin, som i likhet med t.ex. Friedrich Engels hyste stor aktning för von Clausewitz' teorier om krigets natur. Komintern skapades för att vara världsrevolutionens "stab" och röda armén skulle vara dess redskap. Ätminstone i teorin hörde FKP och dess militärlinje, den finländska revolutionens stab och redskap, hemma i denna helhet.

Salomaa vill utreda "vilken roll de finländska flyktingarna och särskilt de röda officerarna och deras politiska organisationer spelade i Sovjetunionens (sovjetmaktens) utrikespolitiska (i vid mening) doktrin och verksamhetsstrategi i förhållande till Finland?" (s. 29). Han vill inte att hans undersökning skall ses "enbart" som historieforskning, utan talar om en "fallstudie" som i ett vidare perspektiv belyser "användningen av militär makt som redskap för sovjetmakten". Denna och andra politologiska begreppsdefinitioner har inte medfört någon större nytta, men inte heller skada, för den egentliga undersökningen.

Undersökningen uppvisar en viss strukturell obalans och läsningen störs av en känsla av att författaren pressar sitt material. Med detta avser jag att själva den empiriska undersökningen rörande de röda officerarna är välgjord och tillförlitlig, medan Salomaa inte lyckats i sin målsättning att utreda deras "roll i sovjetmaktens utrikespolitiska doktrin och relationer till Finland". Det beror vad jag kan se på att författaren inte behärskar förändringarna och svängningarna i "den stora ramen" under den långa undersökningsperioden (1918–1940). Röda arméns grundande och utveckling får en splittrad behandling på olika håll i boken. Likaså borde läsaren absolut ha fått en grundligare utredning över Kominterns politiskt-taktiska vändningar och förändringarna i Sovjetunionens utrikespolitik.

Bakom indragningen av den internationella krigsskolan låg säkert det faktum att det inledande skedets "internationalism" tog slut 1926 och Komintern avstod från arbetet på en omedelbar världsrevolution och övergick till "fredlig samexistens" och "byggandet av socialism i ett land". Salomaa noterar inte vändningens genomgripande betydelse, utan citerar tidigare röda officerares berättelser från 1920-talet och från 1935

utan att se skillnaden i tid och sammanhang. En exakt periodisering hade gett undersökningen större eftertryck.

När utbildningen av finländska röda officerare inleddes 1918 sträckte sig "manuskriptet för revolutionen" säkert inte två decennier framåt i tiden, även om man kan få en så här predestinerad uppfattning av Salomaas bok. Vinterkriget, Terijoki-regeringen och Kuusinens folkarmé var helt egna kapitel och hör hemma i en annan period som präglas av att nationella trupper från det land som skulle befrias marscherar i spetsen för Röda armén och som dess skylt. Denna konfiguration upprepades vid nästan samtliga sovjetiska gränser (frånsett Finland!) i slutet av andra världskriget. Osmo Jusila har i sin bok om Terijoki-regeringen visat, att såväl Kuusinens regerings som den s.k. folkarméns internationalism enbart var ett "skal" och att anknytningen till inbördeskrigets verklighet på sin höjd var skenbar. 1939 års verklighet var (sovjet-)rysk-nationell.

Salomaas huvudkälla har varit statliga polisens arkiv, närmare bestämt de persondossierer och kartotek som skapades genom DC:s/Stapo:s militära underrättelseverksamhet. Röda arméns arkiv eller FKP:s papper i Moskva stod ännu inte till hans förfogande även om man i forskarkretsar redan i årtal hört rykten om att de senare skulle överföras till Finland. Vad jag kan förstå är läget numera, att man åtminstone i princip kunde få bekanta sig med FKP:s papper i Moskva. Man kan säga, att Salomaas undersökning blev färdig i sista ögonblicket, ty idag skulle det överhuvudtaget inte längre löna sig eller vara möjligt att forska i ämnen som ansluter sig till FKP:s historia utan att ha tillgång till arkiven i Moskva.

Salomaa är inte den första och sannolikt inte heller den sista forskaren som gör misstaget att använda statliga polisens handlingar alltför okritiskt. Han konstaterar lakoniskt: "Materialet har visat sig vara ytterst användbart och tillförlitligt. I allmänhet har den bild som framträder visat sig vara riktig också på basen av andra källor" (s. 35). "I allmänhet" eller åtminstone beklagligt ofta är det svårt att finna andra bevis för påståenden som Salomaa för fram som sanning än just DC:s papper.

Ett gott exempel är berättelsen om tre röda officerares misslyckade plan att skjuta Mannerheim under paraden på påskdagen i Tammerfors 1920 (s. 146-149). Salomaa bygger helt på DC:s version och hävdar att FKP:s militärorganisation stod bakom försöket. På basen av hänvisningarna är han tydlig i alla fall medveten om att andra forskare ansett att det är omöjligt att bevisa saken.

Även i övrigt lämnar källbehandlingen och källkritiken en hel del övrigt att önska. Framställningen belastas genomgående av Salomaas oförmåga att skilja mellan program och planer å ena sidan och verklighet och praktik å den andra. Detta gäller likaväl skildringen av "sovjetmaktens logik" och internationella krigsskolans undervisningsprogram som

opinionerna bland de röda officerarna. På pappret ter sig Lenins revolutionslära mycket logisk och konsekvent, men vi vet mycket väl att verkligheten i Sovjetunionen utvecklade sig till en nästan total motsats. Om utbildningen av officerarna verkligen hade följt programmet skulle nivån ha varit lysande. Men hur var det i verkligheten? Jag misstänker att eleverna inte alltid fick sitt dagliga bröd, men det berättar Salomaa inte. Däremot citerar han flitigt officerarnas idealistiska och optimistiska brev till mödrar och systrar i Finland.

Trots mina kritiska synpunkter betraktar jag Salomaas undersökning som ett värdefullt tillskott till forskningen rörande den finländska kommunismens historia. På detta område kan man kanske redan inom en relativt nära framtid vänta sig mycken ny kunskap, ty arkiven håller på att öppnas och hindren för en kritisk forskning har röjts undan.

*Seppo Hentilä*

## Aktivisterna och Andersson

Martti Ahti, *Aktivisterna och Andersson*. Schildts. 456 s. Helsingfors 1991.

Matti Ahti intresserar sig för situationer då utomparlamentariska krafter satt demokratins spelregler på prov. Han fascineras av drag och företeelser som inte syns under normala förhållanden, men som kommer till ytan under kriser. Aktivisterna, den grupp som spelade en viktig roll i den process som ledde fram till Finlands självständighet, förorsakade de kriser som Ahti behandlar. Denna utomparlamentariska makt på högerkanten gav några gånger upphov till större eller mindre oro för en statskupp. Gruppen försökte använda skyddskårerna som redskap och organisationens enhet och lojalitet sattes några gånger på prov.

Ahti behandlar i sin bok eventualiteter som aldrig förverkligades. Sådana begravs lätt under de förverkligade alternativen och ägnas inte den uppmärksamhet som de vore värda. De fall han behandlar bildar en förlorande linje under självständighetens första år. Det är väl motiverat att han fäster uppmärksamhet vid dess existens; utvecklingen har inte alltid varit så jämn och problemfri som man i efterhand gärna föreställer sig.

Aktivisternas målsättning var att hålla Finland "vitt", att trygga det som uppnåtts 1918. De bekämpade kommunismen och sedan den tvingats under jorden även socialdemokraterna. Tiden gick dock förbi dem;

utvecklingen gick obevekligt mot ett samhälle där också arbetarklassens medlemmar var fullvärdiga medborgare.

Ahtis bok är på sätt och vis även en bok om Mannerheim – inte så mycket om vad denne gjorde, som om vad han underlät att göra samt om aktivisternas förhoppningar och förväntningar beträffande honom. Högerradikalerna ville spanna ”den vite generalen” för sina strävanden. Den försiktige Mannerheim, för vilken den konspirativt lagde aktivisten Kai Donner hittat på täcknamnet ”Andersson”, kunde visa sympati för aktivisterna, men undvek att binda sig vid deras dunkla strävanden. Mannerheim hade förvärvat en upphöjd auktoritet och det hörde inte till hans vanor att kompromettera sig i företag som bar på fröet till misslyckande.

Ahti behandlar tre kriser eller krisungar: aktivisternas aggressiva Rysslandspolitik 1919, dragkampen om skyddskårernas ledning 1921 samt Mäntsälä-upproret 1932. Avsnittet om aktivisternas Rysslandspolitik ingår i Ahtis avhandling *Salaliiton ääriivivat* (1987, se min rec. i *HTF* 1988, s. 92–96).

Också bokens andra del (s. 165–223) har publicerats tidigare. Där behandlar Ahti skyddskårsorganisationens svårigheter att 1921 finna en ny chef som kunde godtas också av republikens president som skulle utnämna honom. Man ville ha Mannerheim, men det var ett alternativ som av lätt förståeliga skäl inte tilltalade president Ståhlberg och regeringen. När man dryftade frågan om den nya chefen framfördes vid skyddskårernas representantmöte önskemål om att lösgöra organisationen från bindningen vid staten och göra den till en privat ”vit” armé, men besinning och förnuft segrade. En klar majoritet ansåg, att organisationen borde vara en mot statsledningen lojal, på frivillighet baserad försvarsorganisation som höll sig borta från politiken. De mörkermän som kände en dragning mot autoritarism förlorade kampen om skyddskårerna.

Huvuddelen av arbetet behandlar Mäntsälä-upproret 1932 och utkom ungefär samtidigt på finska (*Kaappaus? Suojeluskuntaselkkaus 1921. Fascismin aave 1927. Mäntsälän kapina 1932*, 1990). Det är fråga om den första ordentliga skildringen av händelserna i Mäntsälä och det var minnsann på tiden. Författaren är onödigt blygsam då han skriver: ”Min undersökning är inte sanningen om Mäntsälä, men den står närmare detta inom historieskrivningen eftersträvansvärda, men kanske alltför högravande begrepp”. Ahti är en driven källforskare och hans rekonstruktion och skildring av händelserna i Mäntsälä kommer att stå sig. Det är förvisso inte fråga om hela sanningen; det har Ahti själv sett till genom sin avgränsning av ämnet.

Bråket började den 27 februari på kvällen då en grupp beväpnade skyddskårister avbröt ett socialdemokratiskt möte i Ohkola by i Mäntsälä. Gruppen skingrades inte, utan slog läger. Den framförde krav på

en ny regering och en stark regeringsmakt. Män kom och gick, sammanlagt ett halvt tusental. En vecka senare var allt över och upproret krävde inga människooffer. "De upproriska" är undersökningens agerande subjekt – motparten intresserar inte Ahti i lika hög grad. Han har på ett tillförlitligt sätt kartlagt Mäntsälä-männens rörelser. Undersökningen framskrider från dag till dag, men försummar inte bakgrunden. Lösningen har sina goda sidor, Ahtis penetrering av händelsernas enskildheter visar upprorets spontanitet. Aktivitetens kaotiska drag vittnar om att det inte var fråga om ett planlagt försök att undergräva samhällsordningen och skapa en stark regeringsmakt. Det här innebär ingalunda att inte många inom extremhögern skulle ha drömt om en "putsch". Lapporörelsens ledning ställdes emellertid inför fullbordat faktum och tvingades ta ledningen för ett upplopp som inletts utan dess direkta medverkan. Upprorets misslyckande medförde att Lapporörelsens inom kort upplöstes och i praktiken innebar det slutet på den utomparlamentariska högeraktiviteten.

Oron begränsade sig inte till Mäntsälä, utan händelserna där blev en gnista som hotade att tända en mycket större brand. I Jyväskylä-trakten var flera män på väg till Mäntsälä än de som fanns på plats i upprorets centrum. Också i södra Österbotten och i Åbotrakten stod skyddskårister i beråd att bege sig till Mäntsälä. De lydde emellertid president Svinhufvud och stannade hemma sedan denne lugnat situationen genom sitt radiotal. I en stor del av Finland gjorde skyddskåristerna inte ens en gest i riktning mot att stöda sina kamrater i Mäntsälä. Tillgripandet av laglösheter splittrade skyddskåristerna: majoriteten accepterade inte öppen ohörsamhet, även om man godkände de upproriskas samhälleliga målsättningar.

För arméns officerare var situationen besvärlig och dubbelspel var inte ovanligt. Man var lojal mot statsledningen, men gjorde å andra sidan inget för att lugna ned läget. Goda exempel utgör Tavastehus och Riihimäki där garnisonerna inte ens försökte arresterera upprorets ledare trots att detta hade varit en enkel sak. Tvärtom var attityden nära nog beskyddande.

Männen i Mäntsälä och deras bakgrundskrafter hyste förhoppningar om att få Mannerheim att ställa sig bakom deras sak och denne kände sympati för de upproriskas målsättningar. En stark regeringsmakt skulle ha passat väl in i hans målsättningar, men å andra sidan kunde han inte acceptera inkorrekt tillvägagångssätt. Generalen hade gjort sitt val genom att acceptera posten som ordförande för försvarsrådet. Försvaret behövde stöd av ett enigt, inte av ett splittrat folk.

Ett hur allvarligt samhälleligt störningstillstånd var Mäntsälä-upproret? Den frågan ställer Ahti inte och ett säkert svar skulle ytterligare förutsätta en undersökning såväl av skyddskårerna som av de krafter som motsatte sig Lapporörelsen. Dessa krafter, i synnerhet de moderata

agrarerne, hade stort inflytande inom skyddskårerna. I vilket fall som helst visade händelserna i Mäntsälä att en högerradikal oro pyrde i samhället och att den fick ytterligare näring av det svåra ekonomiska läget. Läsaren tvingas själv på egen hand bilda sig en uppfattning om upp-  
rets betydelse och det gäller även de två andra konflikter Ahti behandlar.

Ahti kan skriva och han har valt berättelsens form, som betonar individernas roll. Formen har även inverkat på avgränsningen av temat. Om han hade gått inför att bygga upp en syntes borde han ha behandlat ett annat spektrum av frågor, nu har episodernas dramatik kommit att påverka undersökningens innehåll och tyngdpunkter.

Martti Ahti har lyckats med sin uppgift, *Aktivisterna och Andersson* är en utmärkt och fascinerande bok.

Kari Selén

---

## Yrjö Ruutu

### – en visionär och en handlingens man

Timo Soikkanen, *Yrjö Ruutu, näkijä ja tekijä*. [Yrjö Ruutu, en visionär och handlingens man]. WSOY. 520 s. Juva 1991.

---

Lagom till republikens 75-årsjubileum utkom vid senaste årsskifte en biografi över en man som har påverkat det politiska tänkandet i Finland mer än många andra. Den mannen var Yrjö Ruutu, en person som för de flesta iakttagare av landets moderna historia torde ha förblivit tämligen gåtfull. Man har känt till att hans utvecklige löpte från ett starkt engagemang i den aktivistiska rörelsen över en nazistisk period på 1930-talet till ett uppdykande i det folkdemokratiska lägret efter kriget, och frågat sig hur detta var möjligt. Det är därför ytterst välkommet att Timo Soikkanen har tecknat ett porträtt av denne visionär, som även var en handlingens man. Boken ger samtidigt värdefulla inblickar i utvecklingen av aktivistgenerationens interna relationer sedan målet, Finlands självständighet, hade uppnåtts och den ursprungliga enigheten var ett minne blott.

Yrjö Oskar Ruuth var utgången ur ett intellektuellt hem; han föddes den 26 december 1887 i Helsingfors som son till historikern och arkivmannen J.W. Ruuth. Han besökte huvudstadens finska normallyceum

och inskrevs hösten 1907 vid universitetets filosofiska fakultet, hist-fil. sektionen, där nordisk historia blev hans huvudämne. Tre år senare avlade Ruuth filosofie kandidatexamen; sin första befattning fick han 1911 som amanuens vid lantdagens bibliotek. Han deltog aktivt i studentpolitiken och verkade 1913–1915 som studentkårens ordförande.

Ruuth var en av de unga akademiker som influerade av den svenske statsvetaren Rudolf Kjelléns idéer om en ständigt pågående kamp mellan stormakterna började leka med tanken på att Finland under denna process eventuellt kunde erbjudas ett gynnsamt tillfälle att lösgöra sig från Ryssland. Ruuth klädde sina tankar i ord redan i mars 1914, och efter världskrigets utbrott var han uppenbarligen den som först framförde idén om att unga finländare borde bege sig till Tyskland för att få militär utbildning; detta skedde av allt döma i början av oktober 1914. Ungfinnen Ruuth var en självskriven medlem av den studenternas centralkommitté som utsågs för att driva frågan vidare – avsikten var att man skulle sätta sig i förbindelse med partierna och söka vinna det passiva motståndets män inom den s.k. Kagalen och andra tongivande personer inom den äldre generationen för det djärva företaget. Detta visade sig vara en svår uppgift, liksom även försöket att påverka den svenska opinionen i riktning mot ett inträde i världskriget; Ruuth tillhörde den delegation av studenter som kring årsskiftet 1914/1915 besökte Sverige för att bearbeta höga ämbetsmän och politiker. Den avvaktande svenska hållningen var en besvikelse för Ruuth, som hade väntat sig att Sverige skulle bedriva en mer "kjellénsk" utrikespolitik.

Ruuth gjorde en viktig insats även som jägarvärvare, och undgick inte det öde som drabbade så många av dem som deltog i denna verksamhet: han greps i slutet av januari 1916 av gendarmerna och förpassades några månader senare till det ökända Spalernaja-fängelset i Petrograd, där han som en av aktivisternas ledande män måste utstå synnerligen besvärliga förhör. I mars 1917 randades friheten för Ruuth och de andra "gallerjägarna" som kunde återvända till hemlandet.

Vistelsen där blev dock inte lång; resten av våren 1917 tillbringade Ruuth i den s.k. utlandsdelegationens tjänst i Stockholm, och på sommaren begav han sig till Berlin för att arbeta för jägarrörelsens finländska byrå i den tyska huvudstaden. Här drabbades han dock efter en tid av ohälsa och måste ta sin tillflykt till Sävsjö sanatorium i Sverige. Finland återsåg han först efter självständighetsförklaringen, vid nyåret 1918, när han gick över isen från Haparanda till Torneå. Soikkanen påpekar att det hade sin betydelse att Ruuth inte kom att uppleva de dramatiska händelserna i hemlandet i slutet av år 1917, då det inträffade en definitiv brytning mellan socialisterna och aktivisterna.

Ruuth deltog med utmärkelse i kriget 1918 (som han från början föredrog att benämna inbördeskriget) och var också med om segerparaden i Helsingfors den 16 maj. De rödas uppror och dess omfattning väckte



hans respekt; proletariatet hade visat att även det kunde kämpa för höga ideal.

Sommaren 1918 genomgick Ruuth den första av sina skenbara metamorfoser: efter att till en början ha hört hemma i det monarkistiska lägret började han fram mot hösten alltmera luta åt det republikanska alternativet. Författaren framhåller att Ruuth hade "utrikespolitiska" motiv för sin monarkistiska hållning; han uppfattade den tilltänkte tyske monarken framförallt som en garant för införlivandet av Östkarelen med Finland. Sedan detta visat sig vara en utopi, övergav Ruuth i motsats till många av sina ursprungliga meningsfränder utan betänkligheter tanken på en monarki och förklarade sig i stället av inrikespolitiska skäl föredra en republikansk regeringsform. I sina efter andra världskriget nedtecknade (opublicerade) minnen förnekade han dock denna omvändelse.

Ruuth spelade en framträdande roll även vid värvningen av frivilliga till estniska frihetskriget och tjänstgjorde i januari 1919 som frivilligrörelsens emissarie i Reval. Våren 1919 utsågs han sedan till chefredaktör för aktivisternas språkrör *Suunta*. Vid denna tid uppstod en splittring inom det aktivistiska lägret om vilken strategi man borde välja i östpolitiken. Det fanns två riktningar: en som önskade en militär erövring av Petersburg och en annan som i stället hellre hade velat ta Östkarelen. Den förstnämnda, inom vilken Kai Donner var den tongivande gestalten, inledde samarbete med riksföreståndaren Mannerheim, medan den senare som anfördes av Ruuth sökte stöd hos agrarförbundet och framstegspartiet för sina "frändefolkspolitiska" strävanden. Ruuth och hans meningsfränder betraktade Mannerheims flirtande med representanter för de vitryska strävandena med stor misstro. Tanken på att uppträda som något slags mänsklighetens frälsare genom att krossa bolsjevismen var honom främmande, Finland borde koncentrera sig på att garantera "den finska stammens" livsvillkor. Han tog i betraktande den eventualiteten att rådsregeringen skulle lyckas stanna vid makten, vilket var ovanligt bland aktivisterna och inom det borgerliga lägret överhuvudtaget vid denna tid.

\*

Den utrikespolitiska skiljelinjen mellan Donner och Ruuth hade en motsvarighet även inom inrikespolitiken, där kampen gällde aktivismens väsen i de förändrade förhållandena. Timo Soikkanen lanserar begreppet "vit efteraktivism" för att beteckna den segrande högerbetonade, "donnerska" riktningen, medan den förlorande vänsterbetonade, "ruuthska" kallas "samhällelig efteraktivism".

Y.O. Ruuth var uppenbarligen den som först introducerade den sedermera förkättrade termen "folkgemenskap" i Finland. Det han efter-

strävade var ett utåt starkt samhälle där klass- och övriga motsättningar hade utjämnats eller annars avlägsnats. Detta gällde även motsättningen mellan finskt och svenskt; enligt Ruuths uppfattning fanns det två nationaliteter i landet, vilket var en försvagande faktor; detta problem borde undanröjas genom att förfinska den svensktalande minoriteten, inte genom assimilering som Snellman hade föreställt sig det – detta skulle ta för lång tid – utan genom isolering. Bägge nationaliteterna skulle i princip ges samma möjligheter till kulturell utveckling, men den svenska kulturen skulle bringas att snabbt förtvina genom att den skulle understödjas med statsmedel endast i proportion till de svensktalandes andel av hela befolkningen. Ruuths "proportionalitetsprincip" kom att bli ett av de viktigaste tillhyggena i den äktfinska kampanjen på 1920- och 30-talet, och den har ingalunda helt fallit i glömska den dag som är. Ruuth var därmed den som till viktiga delar utformade den nya socialt accentuerade nationalitetsideologi vilken AKS och övriga äktfinska kretsar tillägnade sig på 1920-talet.

Sin syn på samhället framlade Ruuth i den 1920 publicerade programdeklarationen *Unsi Suunta* och i sin statsvetenskapliga doktorsavhandling *Kansakunta*, som kom ut 1922. *Unsi Suunta* var uppenbart inspirerad av den tyska statssocialistiska skolan och av Rudolf Kjellén. Doktorsavhandlingen rörde att Ruuth hade mottagit avgörande impulser av den tyske kemisten, fysikern och filosofen Wilhelm Ostwalds i slutet av 1800-talet framlagda teser om att energin, icke materien, är det primära i tillvaron, och att detta även har en social tillämpning: staten utgör "en effektiv förening av mänsklig energi för gemensamma ändamål". Ruuth önskade korrigerera Ostwalds teori genom att insätta nationen i stället för staten som den "energetiska enheten", vartill han poängterade att historiska och ekonomiska faktorer hade större betydelse än rasliga och språkliga som kännetecken för en nation. De ekonomiska krafterna i samhället representerade för Ruuth "energin", vilket förde honom fram till ett slags "nationell socialism". Klyftorna i samhället borde överbryggas genom att staten, som representerade "folkgemenskapen", övertog vissa för ändamålet lämpade sektorer av näringslivet, inom vilka det dock skulle råda fri konkurrens mellan de enskilda företagen. Det ålåg främst medelklassen och särskilt intelligentsian att se till att konflikten mellan kapital och arbete mildrades, vilket skulle ske genom att staten ingrep och vid behov försvarade de svagares rätt. Endast på så sätt skulle man kunna bygga upp en nation som var stark nog att förbli självständig.

Sedan Ruuth hade förlorat kampen om innehållet i den aktivistiska ideologin blev han en påverkare närmast inom studentkretsarna, och frågan är om han inte på detta sätt kom att utöva ett större inflytande på eftervärlden. Denne "doldis" har i själva verket influerat utformningen av den politiska verkligheten i republiken Finland i en utsträckning

som måste betecknas som förbluffande. Utom att Ruuth var upphovsmannen till den äktfinskhetsideologi som under mellankrigsdecennierna omhuldades av de finska borgerliga partierna och särskilt av de finskspråkiga studenterna kan han även utpekas som den andlige fadern till den under de senaste decennierna så aktuella konsensusidén. Denna omsattes efter hans död i praktiken av Urho Kekkonen, som var en av hans lärjungar.

Kekkonen hade anslutit sig till den politiska diskussionsklubb för intellektuella vid namn Vasama (Valtio-yhteiskunnallinen yhdistys) som Ruuth bildade 1924. I slutet av 1927 (samma år som Ruuth förfinskade sitt namn till Ruutu) började man inom denna krets planera att grunda ett nytt politiskt parti, men det hela rann den gången ut i sanden. I augusti 1932 beslöt man att döpa om Vasama till Helsingin Kansallissosialistinen Yhdistys (Helsingfors nationalsocialistiska förening); denna blev sedermera en lokalavdelning under riksorganisationen Suomen Kansallissosialistinen Liitto (Finlands nationalsocialistiska förbund, SKSL), som inledde sin verksamhet hösten 1932. Vid det laget hade dock relationerna mellan Ruutu och Kekkonen svalnat, men de blev sedan åter intimare under fortsättningskriget.

Planekonomin var en av hörnstenarna i SKSL:s program, där det vidare ingick bl.a. en punkt som fastslog att den statliga planekonomin högsta ledning borde anförtros en korporativ folkrepresentation, medan partiväsendet borde avskaffas, vidare ett krav på att finskan borde vara landets enda officiella språk (den svenskspråkiga befolkningen skulle dock garanteras vissa rättigheter inom sitt bosättningsområde) samt dock på att Helsingfors universitet och Tekniska högskolan borde förfinskas helt.

Yrjö Ruutus variant av nationalsocialismen hade inte särskilt mycket gemensamt med den hitlerska, men däremot desto mera med den som företrädde av Ernst Röhm och den socialrevolutionära flygeln inom NSDAP. Ruutu yttrade sig i flera sammanhang kritiskt om Hitler, och efter dennes likvidering av Röhm och Gregor Strasser skrev SKSL-organet *Kansallissosialisti* att "den borgerliga klassdiktaturen" hade stärkts, medan den verkliga nationalsocialismen slagits till marken.

SKSL ställde upp i riksdagsvalen 1933 och 1936, men framgången uteblev och verksamheten avstannade. Till det senare bidrog även den svåra interna splittring som drabbat rörelsen. SKSL kan snarast betraktas som ett misslyckat experiment för sin grundare, Yrjö Ruutu.

Ruutus politiska utveckling efter SKSL var trots skenbara motsättningar konsekvent. Han anslöt sig i början av 1937 till Finlands socialdemokratiska parti och accepterade den s.k. rödmylleregeringen; denna representerade för honom tydligen den "folkgemenskap" han hade efterlyst redan långt tidigare. Under fortsättningskriget hade Ruutu en framträdande position inom fredsoppositionen och efter kriget i den

socialdemokratiska oppositionen, som inför riksdagsvalet våren 1945 ingick valförbund med det nybildade DFFF. Socialdemokratiska partiet rensade därefter ut minoriteten, som anslöt sig till DFFF och bildade socialistiska enhetspartiet för att kunna hävda sig mot kommunisterna. Ruutu utsågs 1948 tillsammans med ordföranden Atos Wirtanen att representera partiet i DFFF:s förbundsrad men avgick från denna post redan två år senare. I början av 1950-talet började han inta en allt mera kritisk hållning till folkdemokratierna i Östeuropa, och sommaren 1953 var han redo att förutspå bolsjevismens fall i Sovjetunionen; detta var enligt honom nu endast en tidsfråga.

Yrjö Ruutu hade alltsedan "aktivismstriden" 1919–1920 företrätt uppfattningen, att Finland borde värna sin självständighet genom att samarbeta med Rådssryssland (som han då, i motsats till Kai Donner & Co, trodde att hade en framtid); med ett återuppståndet tsaristiskt och kapitalistiskt Ryssland hade detta inte varit möjligt. Som expert och teoretiker även på den internationella politikens område insåg Ruutu Finlands utsatta läge när 1930-talet närmade sig sitt slut, och sökte påverka den allmänna opinionen för ett närmande till Sovjetunionen. Han återkom till denna kungstanke så tidigt som i augusti 1944, medan kriget ännu pågick, genom att överlämna ett utkast till fördrag mellan Finland och Sovjetunionen till utrikesminister Carl Enckell. Detta utkast diskuterade han sedermera med president Mannerheim, vars roll som initiativtagare till vsb-pakten enligt Soikkanen har överdrivits av den tidigare forskningen.

Författaren finner att episoden med vsb-paktens tillkomst var typisk för Yrjö Ruutus bana. Ruutu tillhandahöll visionen och tjänstgjorde som långvarig understödjare och bakgrundssupporter, men när idén skulle omsättas i praktiken stod han utanför. Detta gällde även frågan om skolsystemet, där Ruutu som generaldirektör i skolstyrelsen (1944–1950) och ordförande i en statskommitté som framlade sitt betänkande 1947 förordade en övergång till enhetsskolan, något som då klingade för döva öron men som blev verklighet några decennier senare då grundskolan infördes. Ruutu, som 1924 grundat den finska socialhögskolan i Helsingfors, Yhteiskunnallinen korkeakoulu (som 1960 flyttades till Tammerfors och ombildades till universitet), och undervisat där fram till 1954 bl.a. som professor i internationell politik, hyste hela sitt liv ett lidelsefullt intresse för utbildningsfrågor, eftersom han betraktade utbildningen som ett medel att stärka nationen. Yrjö Ruutu avled den 27 augusti 1956, fortfarande fullt sysselsatt med forskning och författarskap.

Timo Soikkanens bok är en politisk biografi *par préférence*, av privatmannen Ruutus leverne får läsaren endast glimtar. Soikkanen skriver både kunnigt och medryckande samt med inlevelse, utan att förlora den nödvändiga kritiska distansen till sitt objekt. Verket om Yrjö Ruutu är

ett viktigt bidrag till kunskapen om Finlands stormiga moderna historia och är intressant även av den anledningen, att det inbjuder till reflexioner över de växlande konjunkturerna i Finlands östrelationer. Ruutus linje (som även skulle bli Urho Kekkonens) blev av olika orsaker inte särskilt gångbar under den s.k. första republikens tid, men var allenarådande efter kriget fram till slutet av 1980-talet. I dag befinner vi oss i den förbluffande situationen, att östpolitiken inte längre spelar sin tidigare dominerande roll, och därmed inte heller det Ruutuska receptet.

Henrik Ekberg

---

## Führerns finländska följeslagare

Henrik Ekberg, *Führerns trogna följeslagare. Den finländska nazismen 1932–1944*. Schildts. 364 s. Ekenäs 1991.

---

Henrik Ekbergs doktorsavhandling är det första större vetenskapliga arbetet om mellankrigstidens och krigsårens finländska nazism. Samtidigt ansluter den sig till en växande litteratur om nazistiska smågrupperingar runtom i Europa under denna period. Avhandlingen bidrar således till att fylla en lucka inom studiet av finländsk högerextremism, som hittills koncentrerat sig på de större och mera inflytelserika rörelserna; samtidigt lämnar den också ett bidrag till en internationell litteratur där förutsättningarna för fruktbara jämförande utblickar i snabb takt förbättrats.

Ekberg har en utgångspunkt i denna internationella litteratur, men de komparativa aspekterna underordnas hans huvudsyfte: att grundligast möjligt kartlägga den finländska nazismens framväxt och utveckling under den dryga tioårsperiod studien omspannar. I valet av design stannar författaren varken för en jämförande uppläggnings eller en studie som disponeras systematiskt enligt allmänna aspekter på fenomenet nazism. Hans val kan snarare sägas vara det traditionellt historievetenskapliga: undersökningen struktureras i form av en kronologi, där det empiriska källmaterialet i så hög grad som möjligt tillåts tala för sig självt.

Inom ramen för denna kronologiska uppläggnings avser Ekberg belysa flera olika aspekter på den finländska nazismens framväxt och karaktär: dess ideologiska profil, dess eventuella särdrag i jämförelse med nazist-rörelser i andra länder, dess position i den finländska högerextremis-

mens kraftfält samt dess förbindelser med meningsfränderna i Tyskland och dess roll i Tysklands allmänna politik gentemot Finland under denna period. Utöver dessa syften nämner författaren det omgivande finländska samhällets reaktioner på nazismens framväxt, de ideologiska skiljelinjerna mellan nazisterna och det starkare högerextremistiska partiet IKL samt de nazistiska aktivisternas personliga bakgrunds- och karriärfaktorer som viktiga fokuseringspunkter för avhandlingen.

För att fullgöra denna forskningsuppgift har författaren gått igenom ett mycket stort och varierande empiriskt källmaterial. Dess huvudblock, det opublicerade arkivmaterialet, domineras av Detektiva centralpolisens/statspolisens fortfarande hemligstämplade och mycket omfattande material, förvarat vid riksarkivet i Helsingfors. Därtill har författaren bl.a. utnyttjat material från fyra olika arkiv i Tyskland samt ett arkiv i vardera Washington och Stockholm. Ett stort antal övriga arkivsamlingar kompletterar denna del av materialet. Till primärkällorna får dessutom räknas ett antal intervjuer med och meddelanden från personer som huvudsakligen själva innehaft förstahandskännedom om de undersökta rörelserna och personerna. Tidnings- och tidskriftsartiklar samt diverse former av bearbetningar har också kommit till användning i stor utsträckning.

Avhandlingen inleds med en diskussion kring begreppen fascism och högerextremism samt med jämförande utblickar på europeisk nazism och högerextremism. Efter att ha diskuterat detta samt formulerat forskningsuppgiften och berört de viktigaste källorna övergår författaren till avhandlingens första empiriska huvudblock (s. 35–123), den finländska nazismens 'första våg'. Här behandlas framför allt Arvi Kalsta och Finlands folkorganisation. Både Kalsta som person och rörelsens utveckling står här i centrum för intresset. Denna organisation, lika väl som andra nazistiska grupperingar, plågades av splittringstendenser och inre konflikter; därför behandlar Ekberg här också det han benämner rörelsens 'arvtagare'. Den andra empiriska huvuddelen, 'Den andra vågen' tar först upp relationerna mellan Tyskland och Finland under perioden 1933–1943. Här behandlas tyskarnas försök att påverka opinionen i Finland, finländska nazisters roll i Waffen-SS, förberedelser för en högerextremistisk statskupp i Finland och även de tysk-finländska relationerna under krigsåren. Ett särskilt avsnitt ägnas de grupperingar som i olika former var verksamma redan under den första studerade perioden. Därefter behandlas (misslyckade) försök att ena den splittrade ultrahögern. Upplösningen av de nazistiska grupperingarna är det sista temat i denna andra empiriska huvuddel av avhandlingen. Hela undersökningen avslutas som sig bör med sammandrag och konklusioner på grundval av den empiriska materialgenomgången.

Avhandlingen förmedlar en bild av en politisk strömning som var styrkemässigt marginell, internt splittrad och dogmatisk till sin ideologiska profil. Nazismen lyckades aldrig göra IKL äran stridig som den ledande fascistiska organisationen i Finland. Mot IKL:s närmare hundratusen röster i riksdagsvalet 1936 ter sig nazisternas bästa valresultat – ett par tusen röster – föga imponerande. Då även IKL på många sätt representerade ideologiskt importgods i politiken, måste de bokstavstroga nazisterna rimligtvis ha förefallit mycket främmande för valmanskåren i Finland. Vad gäller väljare, medlemmar och sympatisörer tyder det mesta på att nazismen förblev en urban medelklassrörelse. Nazisterna hade en rad ekonomiskt starka finansiärer bakom sig; samtidigt är det uppenbart att näringslivet i stort aktade sig för samröre med dem. Efter debaclet i Mäntsälä 1932 gällde det att akta sig för alltför intimt samröre med fascistliknande strömningar, och 1930 års 'kommunistlagar' hade i själva verket redan eliminerat den motståndare näringslivet primärt velat bekämpa. Nazisternas idéer om en nationalisering av de största produktionsinrättningarna tilltalade heller inte näringslivet.

Å andra sidan representerade nazismen en politisk potential som det gällde att ta på allvar. Den ekonomiska depressionen och Hitlers maktövertagande gav fart åt liknande grupper runtom i Europa och visade att relativt marginella rörelser snabbt kunde få vind i seglen givet gynnsamma yttre omständigheter. Det är ingen tillfällighet att den finländska nazismen organiserade sig just kring tiden för depressionens kulmen och NSDAP:s slutliga genombrott i Tyskland. Bl.a. de förbättrade konjunkturerna arbetade mot nazismen senare på 1930-talet. Under fortsättningskriget föreföll nazismens verksamhetsbetingelser åter gynnsamma. Tyskarna aktade sig dock för att binda sin Finlandspolitik vid de inhemska nazisterna; endast i krigets slutskede försökte de som sitt sista halmstrå utnyttja nazistgrupperna i ett försök att säkra vapenbrödrskapets fortbestånd. De olika finländska nazistgrupperna mötte slutligen sitt öde genom vapenstilleståndsavtalets förbud mot 'Hitlerinriktade' organisationer.

Den centrala *kritiken* mot avhandlingen bör riktas mot de inledande val angående infallsvinkel, problematiseringar och arbetets uppläggning som författaren träffat. Mycket av det som är problematiskt eller mindre tillfredsställande i avhandlingen är i själva verket logiska följder av dessa grundläggande avgöranden. I stället för att välja ut och fördjupa något av de stora frågekomplex frågan om finländsk nazism naturligt kan kopplas till – t.ex. dess funktion i högerextremismens kraftfält i stort, dess profil i internationell jämförelse eller dess roll i relationerna mellan Finland och Tyskland – håller författaren fast vid alla dessa perspektiv i ett ambitiöst försök att belysa dem parallellt. Följden blir att avhandlingens frågeställningar förblir disparata; de bildar inte sammantagna någon given helhet, ur vilken avhandlingens uppläggning på ett naturligt

sätt skulle emanera. Frågorna problematiseras inte, de knyts inte an till det som är etablerade sanningar, uppenbara luckor eller kontroversiella påståenden i den tidigare litteraturen. Avhandlingen saknar kort sagt en central tes som författaren förfäktar och som på ett naturligt sätt skulle fungera som en strukturerande princip för analysen och måttstock för bedömningen av dess resultat.

I nära anslutning till detta kan vidare hävdas, att avhandlingens kronologiska uppläggning är mindre lyckad. Då undersökningen vill beakta en lång rad olika aspekter på det studerade fenomenet, däribland också enskilda individers egenskaper och bakgrund, ställer det sig svårt för läsaren att hålla de många trådarna samlade under analysens gång. Flera av frågorna är av en karaktär som inte nödvändigtvis förutsätter en kronologisk beskrivning utan snarare någon annan form av systematik. Dessutom kan man fråga sig om den finländska nazismen överhuvudtaget utgör en sådan händelsekedja som på ett naturligt sätt låter sig analyseras som en kronologisk sekvens. Starka skäl förefaller tala för en helt annorlunda disposition av avhandlingens stoff, där en kortare kronologisk översikt skulle följas av systematiska redovisningar av ideologi, organisation, jämförande aspekter, tyska kontakter, personlighetsfaktorer etc. Hade författaren valt en sådan tematisk indelning av stoffet hade han med lätthet kunnat systematiskt beakta även ytterligare faktorer – t.ex. rörelsernas ekonomi och den organisatoriska splittringens dynamik – som han nu bara snuddar vid.

Då avhandlingens empiriska stoff framläggs i form av omfattande och detaljrika kronologiska kapitel, hade det varit önskvärt att få det centrala innehållet i dessa kapitel sammanfattat i form av 'mellanbokslut' i slutet av kapitlen. Författaren underlåter emellertid att göra detta, varför det blir en maktpåliggande uppgift för läsaren att från den avslutande sammanfattningen gå tillbaka till den kronologiska redovisningen för att kontrollera slutsatsernas förankring i empirin. I fråga om slutsatserna uppvisar författaren stor försiktighet; till några av de inledningsvis formulerade syftena återkommer han endast i förbigående i sammanfattningen. De synnerligen intressanta iakttagelserna rörande de nazistiska aktivisternas förflutna och personliga egenskaper behandlar Ekberg onödigt blygsamt. Här har han uppenbart satt fingret på något väsentligt som vore väl värt att spinna vidare på både i den inhemska kontexten och i ett bredare jämförande perspektiv. Läsaren blir kanske också något snopen då författaren avstår från det som skulle ha kunnat bli hans sammanfattande svar på den stora frågan: vilken var den inhemska nazismens betydelse för periodens finländska politik i stort?

Mot dessa övervägande kritiska synpunkter står avhandlingens värde som en stor och imponerande arbetsprestation. Ekbergs insats är inte bara omfattande; den bygger också på ett varierat, i många fall svårbehandlat och svåråtkomligt material. Materialet redovisas med mycket stor



grundlighet och detaljrikedom. I Ekbergs text finns ett otal trådar som kommande forskning kan spinna vidare på och där den redovisning som finns i avhandlingen i själva verket redan hjälper den fortsatta forskning- en en bit på väg.

Författaren har alltså ställt målet högt när det gäller det empiriska källunderlaget, och det mesta tyder på att hans arbete täcker in samtliga centrala arkivsamlingar. Ett antal stickprov i hans viktigaste arkivmaterial, detektiva centralpolisens/statspolisens samlingar vid riksarkivet, föranledde några smärre frågetecken. De förmår dock inte skingra intrycket av ett i huvudsak väl genomfört arbete med källmaterialet. Vad som däremot varit på sin plats vore en mera principiell källkritisk diskussion kring de centrala källornas karaktär, eventuella brister och ensidigheter.

Sammanfattningsvis kan man konstatera att avhandlingen hade mått väl av ett mera problematiserande grepp på själva forskningsuppgiften och av en annan systematik för den empiriska redovisningen; förbättringar på dessa punkter hade i själva verket kunnat göra arbetet till en mycket stark avhandling. Icke desto mindre bör det framhållas, att Ekberg genom att ta fram sitt omfattande och svårhanterliga material lämnat ett viktigt bidrag till nazismforskningen. De framtida forskare som är beredda att ta lite extra tid på sig för att sammanställa uppgifter ur Ekbergs text har en rik källa att ösa ur. Det är härvid värdefullt att avhandlingen är skriven på svenska, något som öppnar dörren till fallet Finland för forskare runtom i Norden.

*Lauri Karvonen*

---

## Tulenkantajats och Lappos musa

Kari Selén, *Madame. Minna Craucherin levoton elämä* [Madame. Minna Crauchers stormiga liv]. WSOY. 225 s. Juva 1991.

---

Decennierna mellan världskrigen i Finland förefaller för dagens betraktare fyllda av dramatik och turbulens. Även persongalleriet, tidens aktörer, ger intryck av att vara färgrikare än vad de politiskt relativt stabila och ekonomiskt framgångsrika decennierna efter andra världskriget har kunnat uppvisa. Vennamo kan inte mäta sig med Kosola, eldsjälar som

Elias Simojoki saknar helt motstycke i dag, likaså grå eminenser som Kai Donner och världsmän som Hjalmar J. Procopé, för att inte tala om den avgrund som ligger mellan Mannerheim och allt som nutiden har förmått frambringa. Den nuvarande slätstrukenheten i detta avseende har förmodligen ett samband med stabiliteten och välståndet.

Kari Selén har nyligen avporträtterat en av dessa det förflutnas färgstarka gestalter i en biografi. Det är fråga om en person vid namn Maria Vilhelmina Lindell, för eftervärlden bättre känd under sitt alias Minna Craucher. Selén påpekar i förordet, att hans huvudperson inte åstadkom någonting bestående eller överhuvudtaget någonting positivt och inte heller var en typisk företrädare för sin epok, men att hennes story trots allt är värd att berätta. Det är lätt att hålla med författaren om detta.

Vem var då denna Minna Craucher, som under decenniernas lopp har blivit föremål för en hel del mytbildning? Bakom det exotiskt klingande namnet dolde sig en äventyrerska med stort Å. Hon var född av en ensamstående mor i Nokia den 23 augusti 1891. Under åren före första världskriget försörjde hon sig som gatflicka i Tammerfors och kom tidigt in på brottets bana – fram till 1923 hade hon suttit i fängelse fyra gånger för snatterier. Efter den sista frigivningen utvecklades hon i stället till en svindlartyp av nästan internationellt snitt; det var nu hon antog namnet Minna Craucher.

Sedan hon i mitten av tjugotalet hade slagit ned sina bopålar i Helsingfors etablerade hon sig som annonsupptagare och lyckades knyta värdefulla kontakter i tidningsmänna- och författarkretsar. Minna Crauchers litterära salong blev snart ett begrepp bland yngre författare, men hon umgicks också ytterst gärna med militärer. Några högre officerare förmådde hon dock inte fånga i sina garn. En av orsakerna till hennes popularitet var att hon serverade sprit dygnet runt, något som otvivelaktigt utgjorde en lockelse under de rådande förbudslagsförhållandena. Den ena festen avlöste den andra i "madames" hyrda våningar. Flera av deltagarna pressade hon på pengar genom att tala om att hon gjort abort för deras skull – ett foster som hon förvarade i en glasburk skulle övertyga de klentrogna. Under denna tid fogades också andra bedrägerier till hennes syndaregister.

Crauchers lägenhet vid Freesegatan blev en träffpunkt för den unga generationens finska författare. Hon uppges ha bekostat visselpiporna då några unga brushuvuden med Olavi Paavolainen i spetsen anordnade en visselkonsert på Nya studenthuset för ett antal äldre skalders höll recitationsafton. Minna Craucher har fått låna sina lätt igenkännliga drag åt flera gestalter i epokens finska litteratur. Mika Waltari skildrade henne med avsmak i genombrottsromanen *Suuri illusioni*, som kom ut 1928. Han kallade henne betecknande nog Irma Spindel.

Med Olavi Paavolainen upplevde madame Craucher en "kärlekssaga"

som varade i flera år. Den dramatiska höjdpunkten under denna romans nåddes när hon våren 1928 följde efter Paavolainen till Paris, trängde sig in på hans hotellrum och hotade honom med en pistol i den ena handen och en flaska syra i den andra. Paavolainen kände sig dragen till äldre kvinnor och hade en allmän benägenhet att sätta sig på alla krutdurkar, påstår hans biograf Matti Kurjensaari.

Att det inte var med sin skönhet Minna Craucher lockade männen var uppenbart: hon hade grova drag, platt näsa och en mun som hon alltför ofta glömde att stänga. Hon hade ett bullrande skratt och kraftig övervikt. Hon var alltid klädd efter senaste modet, men hennes smak lämnade trots detta en del övrigt att önska. Minna Craucher var rå och obildad samt en notorisk lögnerska, men utstrålade samtidigt en primitiv sensualism som inte kunde undgå att attrahera. Detta förenat med slughet och intelligens bildade en farlig kombination.

Som den ytterligt förslagna person hon var hade Minna Craucher näsa för det som rörde sig i tiden. Följaktligen förstod hon att haka på när Lapporörelsen vid decennieskiftet 1920–1930 gjorde sitt intåg på den politiska scenen. Som insamlare av medel för verksamheten gjorde hon sig nyttig; en gest som skänkte henne mycken goodwill var att hon donerade 15 000 armbindlar till deltagarna i bondetåget sommaren 1930. De s.k. bondeledarna, Vihtori Kosola, Iivari Koivisto och Matti Malkamäki samlades till överläggningar i hennes lägenhet vid Mechelingatan, där spriten flödade som förut. Med Kosola hade hon sannolikt ett intimt förhållande. Som ledningens allt i allo fick "lappkaptenen" inblick i alla hemligheter som rörde verksamhet och planer.

Det fanns dock de som inte såg Minna Crauchers växande inflytande över Lapporörelsens galjonsfigur Vihtori Kosola med blida ögon. Till dem hörde framför allt rörelsens generalsekreterare, generalmajor K.M. Wallenius. I början av februari 1932 inträffade en brytning, och Craucher avskedades från sin post. Den 11 februari uppsökte hon landshövdingen i Nylands län, generalmajor Bruno Jalander. Hon rådde myndigheterna att häkta Wallenius inom två veckor, annars kunde man vänta sig ett kupp försök. Det visade sig att hennes spådom var riktig: vid månadsskiftet februari–mars 1932 inträffade i Mäntsälä det illa förberedda "uppror" som därefter har fått bära den nyländska kommunens namn. Detta innebar slutet för Lapporörelsen, vars olagligheter statsmakten ursprungligen hade sett genom fingrarna med för att rörelsens syfte ansågs gott: att krossa bolsjevismen. Trots att dramatik inte saknades, blev regeringen herre över situationen utan att ett enda skott hade avlossats mellan de reguljära trupperna och skyddskåristerna som samlats i Mäntsälä.

Den 8 mars 1932, en knapp vecka efter det att Mäntsälä-upproret hade kuvats, inträffade en händelse som på nytt riktade strålkastarljuset mot den vid det laget tämligen skamfilade Lapporörelsen. Minna Crau-

cher dog för mördarhand i sin bostad vid Mechelingatan 23 i Helsingfors, skjuten bakifrån med två kulor genom huvudet.

\*

Kari Selén skildrar Minna Crauchers liv synnerligen övertygande, men blir svaret skyldig när det gäller orsaken till hennes död. Det egentliga motivet för mordet förblir förborgat, uppenbarligen för att författaren – i likhet med tidigare utredare av fallet – inte haft tillgång till alla bitar i pusslet. Man har hittills förmodligen varit alltför fången i föreställningen att mordet var ett arbete utfört på beställning av en enhetlig Lapporörelse – då denna i själva verket redan länge varit djupt splittrad – och att motivet var att förhindra att Craucher kom med avslöjanden som kunde skada rörelsen. Selén förefaller visserligen att inse detta, men gör inte mycket för att nyansera bilden. Av skildringen framgår, att offret sedan tidigare kände sin baneman, den 1906 födde ekonomen Olavi Runolinna. Hon hade stämt möte med honom på eftermiddagen den ödesdigra dagen för att utbyta erfarenheter om den senaste tidens händelser. Samtalet fick dock ett abrupt slut sedan gästen dragit fram ett lånat vapen och avfyrat de dödande skotten. Det anmärkningsvärda är alltså, att Minna Craucher blev tagen av daga av en person som var om inte direkt hennes vän, så åtminstone en som tillhörde samma läger.

Varför blev det droppen för den mentalt instabile Runolinna att hans värdinna när de hade satt sig tillrätta i hennes berömda turkiska salong fällde repliken: "Nu borde man pressa (kiristää) Kai Donner"? På denna fråga lämnar Selén inget svar, trots att han återger repliken ordagrant. Craucher hade alltså – enligt den version av händelseförloppet som rättegångsprotokollen förmedlat till eftervärlden – genom att nämna Donners namn rört vid en synnerligen öm punkt. Man frågar sig varför var just detta så känsligt? Dådet måste ses mot bakgrunden av den skärade stämningen efter debaclet i Mäntsälä och konkurrensen mellan olika grupperingar inom ultrahögern. Selén talar om att Runolinna tillhörde den radikala sammanslutningen Frihetskrigets Fältgrå, som bildats i juni 1931 för att konkurrera med den moderatare Helsingfors frontmannaförening. Bägge organisationerna var lokalavdelningar i huvudstaden av det riksomfattande Frihetskrigets Frontmannaförbund, vilket trots sin karaktär av veteranorganisation i praktiken hade kommit att fungera som en politisk stödorganisation för Lapporörelsen.

I november 1931 hade myndigheterna fått vetskap om att general Hannes Ignatius, ordföranden för Frihetskrigets Fältgrå major Ragnar Gröning, dr Kai Donner och några andra personer hållit en överläggning för att planera en "palatsrevolution" som skulle äga rum inom kort. Minna Craucher hade goda förbindelser med ledningen för Frihetskrigets Fältgrå, till vilken utom Gröning hörde bl.a. direktör Aarne

Runolinna, mördarens bror, som anhölls tillsammans med honom efter dådet men släpptes efter några månader.

Aarne Runolinna hade hösten 1931 arbetat energiskt för att ena de splittrade högerkrafterna; i hans högtflygande planer ingick bl.a. en ny bondemarsch till Helsingfors i avsikt att installera en auktoritär regering. Mot "de fältgrå" (Gröning, Runolinna & Co) stod general Wallenius, kapten Artturi Vuorimaa, som hade varit ordförande i Helsingfors frontmannaförening och i likhet med generalen spelat en central roll under Mäntsälä-upproret, samt Frihetskrigets Frontmannaförbunds ledning i Tammerfors. Anmärkningvärt är, att "de fältgrå" sonderade terrängen i Mäntsälä under upprorsdagarna, men blev illa mottagna av Vuorimaa och återvände till Helsingfors utan att ha företagit sig något.

Det förefaller m.a.o. som om konflikten mellan de två frontmannorganisationerna i huvudstaden hade haft sin grund i konkurrerande statsk uppsplaner; "de fältgrå" åtnjöt ett åtminstone moraliskt stöd av Lapporörelsens nyländska flygel, där Kai Donner var den tongivande gestalten vid sidan av bergsrådet Petter Forsström. Då Olavi Runolinna träffade Craucher i lägenheten vid Mechelngatan kom han med uttjtelser över Vuorimaa för att denne med sitt oöverlagda handlande hade fördärvat Lapporörelsens chanser; värdinnan utbrast i sin tur i förbannelser över Wallenius. Så långt råde alltså ingen oenighet. Men då Craucher antydde att Kai Donner borde "pressas" blev detta för mycket för Runolinna, som nu fick mod att göra det han kommit för att göra. Om Crauchers hotelse hade gällt Kosola, Wallenius eller någon annan koryfé i motståndarlägret hade Runolinnas reaktion förmodligen uteblivit.

Låg det verkligen ingenting annat bakom dådet än detta, att Minna Crauchers hot om att förråda en "vän" blev en tändande gnista? Var det enbart en handling i hastigt mod? Varför sökte Runolinna upp Craucher den 8 mars — enligt hans egen uppgift vid rättegången hade hans avsikt varit att "skjutsa" henne för att hon genom *Suomen Sosialidemokraattis* förmedling hade kommit med avslöjanden om Lapporörelsen. Verkar det troligt att Runolinna hade planerat att göra sig detta omak, om det närmast var Wallenius, Vuorimaa & Co som hade kommit att njuta frukterna av det? Var det kanske ett förräderi av annat slag, att den hala Minna hade ljerat sig med de sistnämnda mot "de fältgrå" som var motivet? Det är osäkert om vi någonsin får svaret på denna fråga, men det förefaller mig trots detta motiverat att ställa den. Det hela illustrerar enligt min mening även nödvändigheten av att man äntligen åstadkommer ett "porträtt i helfigur" av Lapporörelsen med alla högerradikala "stödrörelser".

Kari Selén är övertygad om att Olavi Runolinna handlade på eget bevåg, att det inte var fråga om någon konspiration och att den av Helsingfors rådstuvurätt i november 1932 avkunnade domen på sju års

tukthus var riktig. Samtiden var dock inte lika övertygad om detta; t.ex. historikern Aulis J. Alanen skriver i sin memoarbok *Perinteitä ja paljastuksia* (1987) att det förekom antydningar om att Aarne Runolinna i själva verket varit den skyldige, men att brodern hade tagit på sig skulden. Det hade kunnat vara på sin plats att i sammanhanget något beröra även dessa spekulationer. Tacksam får man däremot vara för att författaren inte förfaller till att berätta historien om hur Mannerheims visitkort hamnade i skålen som stod framme i Crauchers salong.

Selén redogör inte heller för de märkvärdiga interiörer som blottades under rättegången; en dryg vecka innan domen föll uppenbarade sig två kvinnliga vittnen från Åbo, som påstod sig ha hört att Crauchers baneman utsetts genom lottnings bland några Lappomän. De sade också att allting inte hade gått rätt till då Runolinna dragit den "vinnande" lotten: hans namn hade förekommit på flera av lotterna. Efter polisförhöret i Åbo hade en lappoman uppsökt dessa bägge vittnen och krävt att de skulle frågå sina utsagor och i stället hålla sig till uppgifterna i det maskinskrivna formulär han överräckte till dem. De två kvinnornas vittnesmål lämnades dock utan beaktande av domstolen. Summa summarum: trots en imponerande detektivinsats har Kari Selén inte förmått lösa alla gåtorna i fallet Minna Craucher.

*Henrik Ekberg*

## Jussila torpederar kuppteorin

Osmo Jussila, *Suomen tie 1944–1948. Miksi siitä ei tullut kansandemokratiaa* [Finlands väg 1944–1948. Varför landet inte blev en folkdemokrati] WSOY. 277 s. Helsinki 1990.

Osmo Jussilas bok framstår som en syntes och komplettering av den forskning som utförts rörande problematiken kring "farans år" sedan vissa centrala arkiv (Paasikivis dagböcker och arkiv, FKP:s arkiv) i mitten av 1980-talet blev tillgängliga för forskningen. I fråga om tidigare forskning stöder Jussila sig fr.a. på undersökningar av den tyske historikern Hermann Beyer-Thoma och forskarna inom projektet "FKP:s historia" Kimmo Rentola och Raimo Parikka. Bland det nya källmaterial Jussila använt kan man nämna general Sihvos papper samt Statspolisens material.

Enligt Jussilas undersökning karakteriserades Sovjetunionens Finlandspolitik av en vid målsättning; optimimålsättningen var Finlands "sovjetisering" och minimimålsättningen en utveckling som ungefär motsvarade de relationer som sedan förverkligades. Jussila för fram likadana fakta rörande den sovjetiska politiken som i tiden gav Paasikivi anledning att utropa: "Det här är förskräckligt!". Men å andra sidan framstår Sovjetunionens (Stalins) politik som en försiktig strävan att undvika komplikationer. Den sovjetiska politiken gynnade ett kommunistiskt maktövertagande också i Finland, men detta borde ske "utan bråk". Sovjetunionen var inte redo att främja maktövertagandet på ett effektivt sätt. Borgerskapet skulle kväsas med "silkesvantar" såsom i Tjeckoslovakien. Om detta inte gick för sig föredrog Sovjetunionen att slå vakt om relationerna med ett "borgerligt" Finland.

I fråga om den okonventionella diplomatins medel lyfter Jussila särskilt fram de sovjetiska diplomaternas kontakter med Urho Kekkonen. Det förefaller som om han inte helt skulle utesluta "Timo-teorin", d.v.s. KGB-avhopparen Golitsyns påstående att Kekkonen var KGB-agent med kodnamnet "Timo".

Enligt Jussila finns det en mängd myter beträffande finländsk politik efter kriget. Botten faller ur de flesta när de granskas med normal historisk källkritik. Även om hans slutledningar i detta avseende inte är nya, är de grundligare dokumenterade än tidigare. En sådan myt är den kommunistiska "barrikadlinjen". Jussila har lagt ned mycken möda t.ex. på att bedöma källunderlaget för det s.k. Tammerfors-fallet. Resultatet av hans källkritiska granskning är nämligen, att de uppgifter som generalstabens övervakningsavdelning våren 1945 insamlade från Tammerfors om förberedelser för ett väpnat uppror byggde på att en alkoholiserad agent försökte leva upp till uppdragsgivarens förväntningar. "Barrikadlinjen" reduceras till en attitydradikalism, som hade ett visst inflytande på fältet och bland vissa ledare.

På samma sätt torpederar Jussila också de sista beläggen som förefaller att bevisa förekomsten av en kommunistisk statskuppplan våren 1948. De källuppgifter som styrker förekomsten av en kupplan visar sig den ena efter den andra vara resultat av förväntningar och rykten samt skroderande bland männen i ledet. Enligt Jussila byggde de säkringsåtgärder som armén och polisen vidtog under Paasikivis ledning på en totalt föråldrad uppfattning om kommunisternas politiska strategi. Man förberedde sig för att avvärja angrepp från väpnade garden mot arméns depåer och garnisoner, enligt modell av händelserna i Estland 1924. Också bankdirektör Kallialas promemoria om kupplanerna byggde på Tuure Lehéns texter från 1920-talet. Däremot vidtog man inga förberedelser för att avvärja en eventuell inblandning i finländska angelägenheter från flottbasen i Porkkala.

Sedan Jussila torpederat kuppteorin, visar han att kommunisternas

politik trots allt innehöll alla de element med vilkas hjälp deras partikamrater åren 1944–1948 övertog makten i länderna i den sovjetiska maktsfären i Öst- och Centraleuropa. De finländska kommunisterna tillägnade sig den "national-demokratiska inriktningen", som de i allmänhet kallade "den demokratiska riktningen", på samma sätt som i de andra länderna. Statspolisen, som från våren 1945 kontrollerades av kommunisterna, siktade i sin verksamhet på att ställa hela ordningsmakten under kommunistisk kontroll och den vägen likvidera sina politiska motståndare. Kontrollkommissionen försökte främja dessa strävanden och de ställningstaganden som förmedlades från Moskva förutsatte att kommunisterna skulle avancera mot den slutliga segern.

Jussila har dock utfört ingående källforskningar, som mera övertygande än tidigare visar, att kommunisternas kampanjer våren 1948 inte tog sikte på ett omedelbart maktövertagande, utan att målet helt enkelt var en seger i riksdagsvalet i juli. Han försvarar den ståndpunkt som tidigare framförts bl.a. av *Anthony Upton*, att kommunisternas motståndare var smartare och fick dem att framstå som skyldiga.

Jussila tolkar dock de s.k. Leino-strejker som följde på dessa händelser på ett sätt som jag har svårt att acceptera. Han ser nämligen strejker som en mycket stark stegring av den kommunistiska organisationsaktiviteten. Den kunde ha utvecklats till "detta något", som i sin tur kunde ha lett till en kommunistisk valseger, ifall Moskva inte hade gett direktiv att avbryta aktiviteten. Kunde man inte snarare dra slutsatsen att orsaken till att Leino-strejker misslyckades var arbetarnas oviljighet att ge sig in på politiska strejker som medförde minskade inkomster. Dessa stämningar underblåstes ytterligare av den socialdemokratiska partiledningen och fackföreningsrörelsens socialdemokratiska ledare.

Jussilas granskning rör sig emellertid på en smalare bas än bokens titel låter förstå. Boken svarar endast till en del på underrubrikens fråga om "varför Finland inte blev en folkdemokrati". Jussila stirrar på beslutsfattandet på ordningsmaktens högre nivåer och på konstitutionella synpunkter, vilket får honom att på ett oproportionerligt sätt uppförstora betydelsen av att tjänstemännen var oavsättliga. När "De Tre Stora" skrev in i sin överenskommelse våren 1945 att man skulle avstå från principen om tjänstemännens oavsättlighet, avsåg socialdemokraterna och agrarerna oavsättlighet som socialt privilegium. Det stämmer visserligen att Paasikivi fick dem att i praktiken avstå från detta krav. Men även om tjänstemännens oavsättlighet skulle ha upphävts, på vilka grunder kunde vi vänta oss att kommunisterna i det läge som rådde åren 1945–1948 skulle ha förmått byta ut tjänstemannakåren mot "egna män"?

Frågan om den politiska och ordningsmakten knyts inte i boken till annan samhällelig verklighet, utom i form av allmänt hållna iakttagelser om hur Finland inte ockuperades under eller efter kriget och hur det



statliga livet sålunda kunde gå vidare. Medborgarsamhället efter kriget var ingalunda en förlängning av läget under mellankrigstiden, utan år 1945 skedde en explosionsartad tillväxt inom organiseringens alla sektorer. Det förefaller som om Jussila inte hade tagit del av forskningen rörande samhällsutvecklingen i stort efter kriget.

Framför allt inom inkomstfördelningspolitiken lyckades "folkets djupa led" efter kriget göra sin röst hörd på ett tidigare helt okänt sätt. Från väst, d.v.s. från Sverige och via Sverige, strömmade samtidigt nya socialreformistiska idéer in som påverkade t.o.m. arbetsgivarnas agerande. Jussila tar på intet sätt ställning till hur dessa nya samhällsförhållanden kan ha påverkat kommunisternas möjligheter att genomföra sin strategi för ett maktövertagande.

Jussila behandlar likaså socialiseringsfrågan enbart i belysning av kommunisternas strävanden. Därmed framträder t.ex. socialdemokraternas politik som "paradoxal", eftersom den inte faller in i referensramens kategorier. Såväl socialdemokraternas politik som socialiseringskommitténs uppdrag byggde på nya västliga läror om en mera långtgående statsdirigering av ekonomin. Dessa läror bildade bakgrunden också för Paasikivis reflexioner, då han kritiserade högerns enögt avvisande inställning.

*Tapani Paavonen*

---

# FRÅN FÄLTET

---

## Historiska föreningen 1991

Historiska föreningens verksamhet har under det sjuttiosjunde verksamhetsåret fortgått enligt tidigare riktlinjer. *Historisk Tidskrift för Finland* utkom med sin sjuttiosjätte årgång. Föreningen har under året sammankommit till två möten, sex föredrags- och diskussionsaftnar samt arrangerat ett jubileumsseminarium. Styrelsen har sammankommit åtta gånger. Deltagarantalet vid föreningens möten och programarrangemang har varierat mellan 13 och 36 personer med ett medeltal om 23 personer.

13. 2 Docent Kari Selén: *Minna Craucher – en kvinna som inte dokumenterar sig.*
23. 2 Paneldebatt tillsammans med Historicus r.f. kring temat "Historikern i samhället". Inledningar av professor Matti Klinge, redaktör Anders Björnsson, professor Max Engman samt i panelen t.f. bitr.prof. Eljas Orrman, fil.lic. Lena Törnblom och hum.kand. Walter Fortelius.
27. 3 Akademiker Eino Jutikkala: *Mikroberna inför historiens domstol.*
  8. 5 Fil.lic. Rainer Knapas: *Universitetet – tempel eller teater? Arkitektur och idévärld under 1800-talet.*
25. 9 Fil.lic. (disp.) Christer Bruun: *Den doriska stilarten; dess politiska och sociala budskap.*
- 16.10 Fil.kand. Derek Fewster: *Samhället kring pottorna – synpunkter på Äviks glasbruk 1747-1834.*
- 20.11 Fil.kand. Holger Weiss: *Tankar kring torka och hungersnöd i Sahelregionen.*

Föreningens medlemsantal var vid verksamhetsårets utgång följande (föregående års siffra inom parentes): Aktiva medlemmar 225 (224), understödande medlemmar 287 (287) Totalantalet medlemmar uppgick till 512 (511).

Föreningens intäkter i form av medlemsavgifter har i sin helhet överförts till *Historisk Tidskrift för Finland*, utgörande medlemmarnas prenumerationsavgifter. Kostnaderna för föreningens ordinarie verksamhet (möteskostnader, kontorsutgifter och representation) har täckts av de

frivilliga stödavgifter de aktiva medlemmarna erlagt i samband med medlemsavgiften.

Föreningens styrelse har haft följande sammansättning: ordförande fil.mag. Dag Lindberg, viceordförande fil.lic. Henry Rask, sekreterare fil.mag. Henrik Meinander, ekonom fil.kand. Pertti Hakala, ledamot fil.mag. Carola Sundman, ledamot fil.kand. Derek Fewster, ledamot fil.lic. Beatrice Moring.

Historiska föreningen utger Historisk Tidskrift för Finland. Tidskriftens redaktion har under året bestått av ansvarige redaktören professor Max Engman och redaktionssekreteraren fil.mag. John Strömberg. Tidskriftens ekonom har varit fil.kand. Pertti Hakala och dess kanslist hum.kand. Petra Hakala.

Utgivningen av tidskriften har finansierats genom anslag av Finlands Akademi, Svenska litteratursällskapet i Finland samt Expertkommittén för översättning av finskspråkig facklitteratur till svenska. Med anledning av tidskriftens 75-årsjubileum har den även mottagit specialunderstöd från Thure Galléns stiftelse och från Konstsamfundet.

*Henrik Meinander*

## Historiska Samfundet i Åbo 1991

Vid samfundets årsmöte den 18 februari 1991 valdes följande styrelse: ordförande prof. Sune Jungar, viceordförande fil.dr Börje Colliander, styrelsemedlemmar prof. Max Engman och fil.lic. Rolf Nummelin. Fil.lic. Marianne Liljeström har fungerat som sekreterare och fil.mag. Arja Nuora som kassör.

Samfundet hade vid utgången av år 1991 2 hedersmedlemmar och 46 betalande medlemmar. Samfundet har under året haft följande verksamhet:

18. 2 Docent Bo Lönnqvist, *Har Houtskärsfolket kommit från Dalarna? Säger och verklighet.*
24. 4 Överbryggmästare Boris Orlo, *Jöns Jacob Berzelius och Victor Hartwalls medverkan vid tillkomsten av en anläggning för konstgjort mineralvatten i Odessa 1828–1829.* Sammanträdet hölls på Hartwalls bryggerier i St. Karins där Orlo fungerat som teknisk chef. Företaget bjöd på mat och sina egna produkter.

30. 9 60-års jubileumssammanträde. Prof. Max Engman: *Finns det en finlandssvensk historiesyn?* Offentliggörande av *Historiens studium vid Åbo Akademi*, red. av Max Engman (Åbo 1991), som också innehåller en artikel om Historiska Samfundet 1930–1990 och en förteckning över föredrag hållna inom Samfundet.
- 14.10 Prof. Nils-Arvid Bringeus (Lund), *Folkliga föreställningar kring födan*
- 11.11 Fil.mag. Kari Kotkavaara, *Ikonen 'Gudsmodern av Jerusalem' som kultbild och politisk symbol.*

Marianne Liljeström

## Riksarkivet 1991

Under år 1991 intensifierades förberedelserna inför den kommande organisationsreformen i Riksarkivet; därvid lade man särskild vikt vid övergången till resultatorienterad styrning i enlighet med de allmänna strävandena inom statsförvaltningen.

Undervisningsministeriet tillsatte i september 1991 en arbetsgrupp som fick i uppgift att förnya arkivlagen av år 1981. I den nya lagen förväntas arkivväsendets roll som övervakare av myndigheternas arkiv anta en mer allmän karaktär.

Mot slutet av året publicerade förlaget WSOY president J.K. Paasikivis dagböcker från tiden 11.3. 1941–27.6. 1944 efter renskrivning och redigering i Riksarkivet av FM Kauko Rumpunen. Inom ramen för detta projekt blev Paasikivis alla dagböcker från självständighetstiden samtidigt tillgängliga i renskriven form för forskningen. Utskrifterna förvaras i Riksarkivet.

Riksarkivet mottog år 1991 505 hyllmeter handlingar tillhörande bl.a. följande arkivbildande myndigheter, inrättningar och organ:

Ministerierna och vid dem verksamma organ:

Utrikesministeriet, en volym märkt "Telegramregister n:o 1";

Centrala ämbetsverk och motsvarande myndigheter:

*Befolkningsregistercentralen*, centralregistret över Finlands befolkning år 1990 i tvärsnitt (114 magnetband); *Forststyrelsen*, arkivet 1948–1967 (113 hm); *Jordbruksstyrelsen*, handlingar rörande lantbrukskolorna (6,0 hm) och undervisningen i huslig ekonomi 1919–1968 (15 hm); *Lantmäteristyrelsen*, åtkomst- m.fl. handlingar rörande fastigheter som varit i statens ägo jämte tillhörande kartotek från 1830- till 1980-ta-

let (4,2 hm); *Patent- och registerstyrelsen*, akter över firmor som upphört med sin verksamhet 1896–1987 jämte tillhörande register (ca 330 hm), diarium över handelsregistret 1926–1972 (3,7 hm), handlingar rörande varumärken 1889–1964 (4,5 hm), patent 1842–1919 (14,2 hm);

#### Domstolar:

*Helsingfors hovrätt*, handlingar 1952–1965 (37 hm); *Högsta domstolen*, handlingar 1962–1964 (40 hm); *Tjänsteöverdomstolen*, arkivet 1927–1987 (2,4 hm); *Nöteborgs läns dombok* 1686;

#### Distrikts- och lokalmyndigheter:

*Centralvalnämnden i Helsingfors valdistrikt*, handlingar rörande riksdagsvalen 1987 (0,3 hm); *Centralvalnämnden i Nylands läns valdistrikt*, handlingar rörande riksdagsvalen 1987 (1,3 hm); *Kymmene länsstyrelse*, mantalslängder 1957–1975 (23,1 hm); *Lapplands länsstyrelse*, mantalslängder 1969–1975 (3,3 hm);

Som gåva eller deposition har riksarkivet mottagit 147 hyllmeter privat arkivmaterial, bl.a. följande arkiv och handlingar:

#### Privatpersoner, släkter, gårdar:

*Alf Bymans* brev och genealogiska anteckningar från åren 1978–1986; tillskott till *Jonas Castréns* arkiv; tillskott till *Pekka Dickmans* handlingar; tillskott till *släkten Donners* arkiv; brev till prosten *Onni Eerikäinen* från senator *Oskari Tokoi* 1954–1962; tillskott till *släkten Europaeus* arkiv; tillskott till *Fagerviks gårds* arkiv; Gertrud Federleys brev till *Berndt Federley* 1921–1942 m.fl. tillskott till *Berndt Federleys* arkiv; tillskott till *John J. Kolehmainens* arkiv; tillskott till *släkten Forsman-Koskimies* arkiv; brev till A.F. Granfelt från *Zachris Topelius* m.fl. vilka fogats till *släkten Granfelt-Kuusis* arkiv; professor *Johannes Gabriel Granös* resedagböcker, itinerarier och dokument från forskningsresor i Asien 1904–1916; tillskott till *Fjalar Jarvas* arkiv; president *Kyösti Kallios* arkiv; tillskott till *släkten Jännes (Genetz)* arkiv; tillskott till *ätten von Kaulbars* handlingar; professor *Martti Kerkkonens* efterlämnade handlingar; tillskott till *Irja Kilpeläinens* arkiv; regeringsrådet *Eero Kivikatajas* dagböcker från åren 1897–1966; handlingar rörande *släkten Kranck*; generaldirektör *Yrjö Kähönens* arkiv; brev och anteckningsböcker som tillhört förvaltaren *Carl Edvard Laquist*; brev till *Jenny och Harald Neovius* 1895–1918 som fogats till *Arvid Neovius* arkiv; tillskott till president *J.K. Paasikivis* arkiv; tillskott till *familjen Perrets* arkiv; tillskott till *Vilho A. Pesolas* arkiv; tillskott till *släkten Sibelius* arkiv; tillskott till *Amanda och Rudolf Siros* arkiv; biografiskt material från åren 1873–1925 rörande generaldirektör *Karl Snellman*; tillskott till *Irja Spiras* arkiv; tillskott till *B.E. Tamelanders* samling; till-

skott till *Elli Tompuris* arkiv; *Antero och Hanna Valtasaaris* arkiv; tillskott till professor *Osmo A. Wuos* arkiv; *Martti Voutilainens* brev och brevkopior 1932–1989 vilka fogats till dennes arkiv; tillskott till *släkten Yrjö-Koskinens* arkiv;

Föreningar, organisationer och övriga samfund:

Tillskott till *Centralens för Kvinnors nykterhet r.f.* arkiv; tillskott till *Finska Handarbetets Vänners Ab* arkiv; Elevmatriklar från *Finska konstföreningens ritkola* och *Finlands konstakademi*; *Folkupplysnings-sällskapets brevinstituts* arkiv 1946–1965; *Fransk-finska handelskammarföreningens* arkiv 1935–1978; tillskott till *Helsingfors Diakonissanstalts* arkiv; tillskott till *Föreningens för klassisk filologi* arkiv; *Kvinnorganisationernas centralförbunds* arkiv; *Kvinnornas Arbetsberedskapsförbund r.f.*, centralutskottets protokoll 1944–1945; *Mannerheims barnskyddsförbunds* arkiv; tillskott till *Fadderortsutskottets för Mannerheims barnskyddsförbund* arkiv; material rörande kampanjen *Människornas Europa*; tillskott till *Suomen Teiniliittos r.f.* arkiv; *Suomen Laulus r.f.* arkiv; *Svenska befolkningsförbundets i Finland* arkiv 1942–1985; tillskott till *Svenska Finlands folktings* arkiv; tillskott till *Viborgs Finska Litteratursällskaps* arkiv; *Zontaklubbens i Helsingfors I* arkiv 1983–1990;

Vetenskapliga och genealogiska materialsamlingar och manuskript:

Tillskott till *Finska Kyrkohistoriska Samfundets r.f.* arkiv; tillskott till *Genealogiska Samfundets i Finland* arkiv.

Antalet forskarbesök i Riksarkivet var 1991 27.818 (1990 27.152). Antalet framtagna arkivenheter var 33.144 (1990 30.681). Till andra arkiv och bibliotek utlånades 8.095 (8.051) enheter handlingar och mikrofilmer och till riksarkivet inlånades 721 (792) enheter. Bibliotekets accessioner uppgick till 1.650 nummer.

*Pertti Hakala*

## Åbo Akademis Bibliotek

Handskriftsavdelningen har under 1991 fått motta gåvor och depositioner av bl.a. nedannämnda personer och institutioner:

Personer:

Ann-Marie Appelberg, Helsingfors, tillägg till Hilma Granqvists samling; Carl Appelberg, Helsingfors, Eilif Appelbergs korrespondens;

Lydia Bergqvist, Vasa, tillägg till L.B:s samling; Åsbjörn Björkman Ingå släktbrev; Henning Doepel, Pargas, tillägg till H.D:s samling; Harri Edgren Helsingfors, tillägg till H.E:s samling, Per Anders Ekwall, Västerås, Sverige, handlingar rörande Per Ekwalls undervisning och forskning; Brita Forsberg, Borgå, släktbrev; Karl-Erik Forssell, Åbo, tillägg till K-E.F:s samling; Caj Gefwert, Grankulla, material om släkten Gefwert; Christina Hackman, Grankulla, tillägg till Örnulf Tigerstedts samling; Lars Hamberg, Helsingfors, tillägg till L.H:s samling; Ann-Mari Holmström, Helsingfors, material om släkten Blom; Bo Lönnqvist, Helsingfors, tillägg till B.L:s samling; Tore Modeen, Helsingfors, tillägg till Werner Söderströms samling; Margareta Rosenberg, Åbo, Kurt J. Lobbas' manuskript och anteckningar; Clas-Olof Selenius sterbhus, Uppsala, Sverige, C-O.S:i vetenskapliga anteckningar och manuskript, brev m.m.; Cecilia Sundqvist, Korsholm, Alfons Sundqvists korrespondens, manuskript m.m.; Lars Erik Taxell, Åbo, tillägg till L.E.T:S samling; Gullan Wahlström, Nådendal, tillägg till G.W:s samling; Nils von Veh, Helsingfors, tillägg till N.v.V:s samling.

#### Föreningar och institutioner:

Assistent- och lärarföreningen vid Åbo Akademi, Åbo, tillägg till föreningens samling; Institutum Judaicum Aboense, Åbo, Ulf Karmis dagböcker, manuskript m.m.; Suomen soroptimisti klubien unioni, Helsingfors, föreningens arkiv; Uppsala universitetsbibliotek, Uppsala, Sverige, brevkopior ur Erland Hjärnes samling i UUB; The Westermarck society, Helsingfors, tillägg till föreningens deposition.

#### Donationer till Bildsamlingarna 1991:

Ebba Ahlbäck, Pargas, fotoalbum, fotografier, diabilder (tillägg till Linnéa Kronelds samling); Sylvia Andersson, Åbo, fotoalbum, fotografier, glasnegativ; Ann-Marie Appelberg, Helsingfors, fotografier (tillägg till Hilma Granqvists samling); Carin Bryggman, Åbo, fotografier; Bengt Carpelan, Åbo, fotografier, Linnea Fredriksson, Åbo, fotoalbum, fotografier; Helena Lagerborg, Lappvik, medaljer, fotografier, grafik; Rolf Landgren, Helsingfors, fotografier; Thea Selén, Åbo, fotografier, diabilder; Ebba Söderlund, Korpo, fotografier, klipp; Nils von Veh, Helsingfors, fotoalbum; Barbara Winckelmann, Helsingfors, fotoalbum, fotografier negativ, diabilder grafik.

*Martin Ellfolk  
Catherine af Hällström*

## Svenska litteratursällskapets Allmänna arkiv

Allmänna arkivet har under åren 1990–1991 som gåvor eller depositioner mottagit följande arkivmaterial:

Olga Andersins (f. Kraemer 1864–1943) brevsamling 1873–1943; författaren Bo Carpelans (f. 1926) manuskript, artiklar och recensioner 1940–1980-t.; professor Gösta Cavonius' (f. 1905) självbiografiska manuskript "Mitt liv", nyttjandebegränsning; tillägg till släkten Dunckers arkiv: manuskript, personnotiser, excerpter, brev och fotografier 1900-t.; kopior av brev från författaren Rabbe Enckell (1903–1974) till författaren Carl-Erik af Geijerstam 1945–1974; tillägg till släkten Estlanders arkiv: fotografisamling 1800-t.–1900-t.; Finlands svenska författareförening rf:s arkiv: korrespondens 1932–1978, ekonomiska handlingar 1920-t.–1970-t., handlingar rörande fonder, stipendieansökningar, projektmaterial, urklipp 1945–1984 samt övriga handlingar rörande föreningens verksamhet, nyttjandebegränsningar; professor Jarl Galléns (1908–1990) samling: korrespondens, handlingar, manuskript och forskningsmaterial rörande bl.a. medeltids-, kyrko- och militärhistoria, heraldik och genealogi samt material rörande andra medlemmar av släkten Gallén; tillägg till släkten Godenhjelms samling: korrespondens och handlingar rörande olika personer inom släkten Godhe/Godenhjelm 1700-t.–1900-t.; programchefen Harry Granbergs (1928–1989) samling: korrespondens, handlingar rörande Nordiska rådet samt TV och radio, föredrag, tal, program och urklipp 1940-t.–1988; translatorn Anna Maria Gröndahls (f. 1911) betyg, tjänsteintyg och avhandling c. 1920–1940; bildkonstnären Sven Grönvalls (1907–1975) samling: korrespondens och anteckningar, manuskript till artiklar och aforismer, personliga handlingar, material rörande Henry Parland, handlingar rörande Oktobergruppen och organisationen Progress, material rörande konstutställningar; tillägg till släkten Hagelstams arkiv: brev och handlingar, genealogiskt material rörande släkten Hagelstam, handlingar med anknytning till Westerkulla gård, brev och handlingar rörande släkterna Crohns, Lindberg och Söderhjelm; tillägg till Historiska föreningen rf:s arkiv: huvudböcker 1960–1986, huvudböcker för Historisk tidskrift för Finland 1965–1987, kassaböcker för Historiska föreningen 1981–1986, recensionsbok; professor Lars Huldéns (f. 1926) manuskript till Judas Iskariot Samfundets årsbok 1987; Erna (f. Sundgren 1896–1990) och Sigurd (1895–1967) Kjällmans samling: brev, personliga handlingar, gästböcker, fotografier 1920-t.–1990; material med anknytning till Konstitutionella högerpartiet: korrespondens och handlingar, även rörande lokalorganisationen Konstitutionella svenskar i Helsingfors och tidningen Express, nyttjandebegränsningar;



professor Björn Kurténs (1924–1988) vetenskapliga korrespondens 1953–1988 samt manuskript, anteckningar, almanackor fotografier och urklippsböcker 1950-t.–1988; tillägg till dipl.ekon. Ethel Marnilas (f. Bergenström 1913) samling: korrespondens, handlingar och fotografier rörande medlemmar av släkterna Bergenström, Lindh och Marnila samt handlingar med anknytning till damkörsversksamhet; tillägg till statsarkeolog Carl Axel Nordmans (1892–1972) brevsamling; manuskript om Fredrik Segerstråle på Stensböle gård författat av Eilif Othman; tillägg till släkten Pippings arkiv: brev till Hugo Pipping, handlingar rörande Knut Teodor Pipping; Hugo E. och Ella Pippings samling: korrespondens, tal, manuskript, urklipp, handlingar rörande Jost Pipping 1900-t.; Boke Reuters matrikel över elever vid Svenska normallyceum i Helsingfors 1884–1974; tillägg till Borgåsamlingen (Runebergsarkivet): korrespondens (Fredrika Runeberg, J.L. Runeberg, Walter Runeberg, J.E. Strömborg, Ida Strömborg, Karin Allardt-Ekelund m.fl.), handlingar, fotografier och teckningar rörande Ida Strömborg, Lina Elfving och Walter Runeberg, brev och handlingar med anknytning till vården av Runebergs hem, Josua Mjöbergs stiftelse m.m.; dr Konrad Sjölungs (1889–1980) dagböcker och resebeskrivningar från åren 1918–1968; professor Torsten Steinbys (f. 1908) material för böcker om J.J. Nervander och Otto von Gerdt; diapositiv av gamla ritningar rörande Svenska teatern i Helsingfors; industrimannen och politikern J.O. Söderhjelm (1898–1985) samling: brev, dagböcker och övriga handlingar; material rörande Werner och Sigrid Söderhjelm: brev, anteckningsböcker, övriga handlingar 1830-t.–1970-t.; tillägg till fil.mag. J.O. Tallqvists (f. 1910) brevsamling; författaren Henrik Tikkanens (1924–1984) manuskript bl.a. till böckerna "TTT" och "Renault mon amour" 1970–1980-t.; kopior av brev från författaren Mirjam Tuominen (1913–1967) till Carl-Erik af Geijerstam åren 1948–1963; professor Johan Wredes (f. 1935) forskningsmaterial för den textkritiska kommentaren till J.L. Runebergs Fänrik Ståls sägner (SSLF 515, 1983–1984); tillägg till fru Gunvor Zilliacus' (f. 1914) samling: resedagböcker 1961–1980, familjekrönika och släktutredning; tillägg till läraren och författaren Ruth Östermans (f. 1900) samling: brev och manuskript c. 1910-t.–1990; militär "Dejour-Kladd" för åren 1876–1877.

*Petra Hakala*

Medarbetare i detta nummer:

*Ingvar Dahlbacka*, teol.dr, docent, Åbo Akademi; *Henrik Ekberg*, pol.dr, redaktör, Helsingfors; *Martin Ellfolk*, Åbo Akademis bibliotek; *Max Engman*, fil.dr, professor, Åbo Akademi; *Pertti Hakala*, fil.kand., forskare, Riksarkivet, Helsingfors; *Petra Hakala*, hum.kand., t.f. assistent, Svenska litteratursällskapets Allmänna arkiv; *Seppo Hentilä*, pol.dr, docent, Helsingfors universitet; *Catherine af Hällström*, Åbo Akademis bibliotek; *Ole Jakobsson*, chefredaktör, Jakobstad; *Lauri Karvonen*, pol.dr, docent, Åbo Akademi; *Laura Kolbe*, fil.dr, Helsingfors; *Ilkka Liikanen*, pol.lic., forskare, Finlands Akademi, Joensuu; *Tapani Paavonen*, pol.dr, docent, Åbo universitet; *Raimo Savolainen*, fil.lic., t.f. generalsekreterare, Hallintohistoriakomitea, Helsingfors; *Kari Selén*, fil.dr, docent, Helsingfors universitet; *Henrik Stenius*, fil.dr, t.f. professor, Helsingfors universitet; *Vesa Vares*, pol.lic., forskare, Åbo universitet.

Expertkommittén för översättning av finskspråkig facklitteratur till svenska har bekostat översättningen av följande bidrag i detta nummer: uppsatser av Raimo Savolainen (övers. Max Engman) och Vesa Vares (övers. Rainer Knapas) samt recensioner av Seppo Hentilä, Tapani Paavonen och Kari Selén (övers. Max Engman) samt av Ilkka Liikanen (övers. John Strömberg).