

Marjatta Montonen

Viinaviikot kirjastossa

Montonen, Marjatta, Viinaviikot kirjastossa [“The Liquor Weeks”: Alcohol information in the public library]. Kirjastotiede ja informatiikka 12 (1): 3–19, 1993.

The article describes an alcohol-information exhibition organized in the municipal library of a small town in South- Finland. During two weeks a variety of alcohol information materials – books, video-cassettes, magazines and booklets – were displayed and available for use. The materials covered both product information and topics related to health consequences of drinking, to drinking problems, and to self-control of drinking. Research was conducted on the reception of the exhibition, and on the extent to which the materials were used by the visitors. Long-term circulation statistics were used to examine the efficiency of the exhibition, and its effects on the distribution of loans across different topics. In Finland the municipal library network is extensive and the libraries occupy a central position in the society. As nonpartisan information centers the libraries are an exceptionally well suited channel for disseminating alcohol-related information. The experiences gained from the original Liquor Weeks exhibition, and from repetitions in two other communities, suggest that to be successful such an exhibition needs to be adjusted to the interests and to the receptivity of the community.

Address: Social Research Institute of Alcohol Studies, Kalevankatu 12, SF-00100 Helsinki, Finland.

Artikkelin aiheena on Salon kaupunginkirjastossa maaliskuussa 1992 järjestetty Viinaviikot-näyttely. Kahden viikon ajan yleisön käytössä oli laaja valikoima alkoholitietoaineistoa: kirjoja, video- ja äänikasetteja, jotka olivat lainattavissa, sekä vihkosia ja lehtiä, jotka olivat ilmaisjakelua-aineistoa. Aiheet kattoivat muun muassa tuote- ja tapatiedon, alkoholipoliitiikan ja alkoholikulttuurin, alkoholinkäytön terveydelliset vaikutukset, käytön omatoimisen hallinnan, alkoholi-ongelmat ja niiden ratkomisen. Myös huumeiden ja psyykenlääkkeiden käyttöä koskevaa tietoa oli tarjolla.

Viinaviikkojen toteutuksesta vastasi Salon kaupunginkirjasto yhteistyössä Alkon alkoholipoliittisen suunnittelu- ja tiedotusosaston kanssa. Viinaviikot suunniteltiin alun alkaen paitsi salolaisille alkoholitietoa tarjoavaksi tapahtumaksi myös

tutkimusprojektiksi. Näyttelyn vastaanottoa ja näyttelyaineiston käyttöön ottoa koskevaa tietoa kerättiin muun muassa kyselyiden ja haastattelujen avulla. Ensiarvoisen tärkeitä olivat lainauksen rekisteröinnin pohjalta kertyneet tiedot¹.

Miksi kirjastossa?

Viina ja kirjasto tuntuu äkikseltään yllättävältä yhdistelmältä. Alkoholivalistuksen näkökulmasta kirjasto on kuitenkin oivallinen joskin vähän käytetty levityskanava.

Alkoholiaiheen suhteen kirjasto on poikkeuksellisen neutraali laitos. Alkoholien julkinen kuva samoin kuin alkoholia ja sen käyttöä koskevan tiedon

levitys ovat jakautuneet kahtia. Haitaton, seurallinen ja nautinnollinen alkoholinkäyttö ja liialliseen käyttöön liittyvät terveydelliset ja sosiaaliset ongelmat ovat ääripäitä, joiden välistä jatkumoa on vaikea nähdä. Alkoholijuomia, niiden valmistusta ja käyttöä koskevaa tietoa levittävät Alkon myymälät, ravintolat, erikoisaikakauslehdet ja muiden lehtien erikoistoimittajat. Terveyteen liittyvistä seikoista ja ongelmien käsittelystä tiedottavat eri ammattilaiset eri paikoissa - kouluissa, terveydenhuollon toimipisteissä, työpaikoilla. Kirjastosta sen sijaan löytyy niin alkoholinkäytön nautintoja kuin siihen liittyviä riskejäkin painottavaa aineistoa. Kirjasto on tasapuolisesti ja kantaa ottamatta kaikenlaisen tiedon lähde. Kirjastoympäristö ei leimaa eikä sido tiedon etsijää.

Alkoholiaiheista kirjallisuutta yleisissä kirjastoissa on runsaasti. Esimerkiksi Salon kirjaston valikoima on monipuolinen ja ajanmukainen ja myös ahkerasti käytetty. Kirjaston käyttäjän kannalta alkoholi saattaa kuitenkin olla hankala aihe. Yhtenä syynä on niiden näkökulmien kirjo, joista aihetta voi lähestyä - "alkoholikirjallisuuden" osastoa ei ole olemassa. Kirjallisuuden luokitus hajottaa alkoholiaiheeseen eri tahoille: kirjoja löytyy niin yhteiskunta-, lääketiede-, kotitalous- kuin historialuokastakin. Harvoin kirjasto on käyttävälle tai luokitusjärjestelmän kanssa huonosti toimeen tulevalle alkoholikirjallisuuden etsintä saattaa olla hankalaa. Henkilökunnalta saa apua ja neuvoja mutta, jos apua tarvitseva kokee aiheen araksi, pyyntö saattaa jäädä esittämättä. Viinaviikkonäyttelyyn koottiin kerralla esille aiheenmukaisen luokituksen pirstomaa alkoholikirjallisuutta merkiksi ja muistutukseksi siitä, miten monenlaisiin tarpeisiin ja kiinnostuksiin kirjasto pystyy vastaamaan.

Viinaviikkonäyttelyn videovalikoima oli valtaosin kirjastoissa ennen näkemätön. Kirjastojen videolainaus on vakiintunutta ja yhä laajenevaa toimintaa. Tieto- tai hyötyvideoita kokoelmissa on runsaasti mutta alkoholiaiheisia vähän. Esimerkiksi Salon kirjastossa, jonka videokokoelmassa on yli 600 tallennetta, alkoholi- tai huumeaiheisia videoita oli ennen Viinaviikkoja vain neljä ja näistäkin kaksi sisältyi käytöltään rajattuun kotiseutukokoelmaan. Alkoholin jääminen lapsipuolen asemaan tuskin johtuu kirjastojen haluttomuudesta hankkia aihetta käsitteleviä videoita. Syynä lienevät pikemmin tarjontaan liittyvät ongelmat. Kirjastojen eniten käyttämien hankintakanavien, Kirjastopalvelun ja YLE:n tallennepalvelun valikoimissa alkoholiaiheisiä videoita on vain muutama. Alkoholi-

aiheisten videoiden tuottajat ja levittäjät ovat keskittyneet muihin kanaviin, suoramyyntiin kirjastoille on ryhdytty harvoin. Lisäksi alkoholiaiheisiä videoita ei ylipäättään ole saatavissa yhtä viljalti ja yhtä monista aiheista kuin kirjoja. Viinaviikkonäyttelyä koottaessa tavoitteena oli hankkia kaikista aiheista sekä kirjallista että videomuotoista aineistoa. Videovalikoima jäi kuitenkin aukkoiseksi ja epätasaiseksi. Näyttelyyn hankittiin muun muassa ammatillista koulutusta varten tuotettuja videoita, kun suurelle yleisölle suunnattuja ja julkiseen levitykseen tarkoitettuja ei ollut saatavissa.

Joitakin alkoholiaihetta käsitteleviä lehtiä löytyy kirjastojen lehtisaleista, samoin kirjastojen tiloissa saattaa olla jaossa alkoholitietoa jakavia vihkosia. Valistusvihkosten jakelu kirjastojen kautta on alkoholiasioita hoitavien kirjaston ulkopuolisten toimijoiden aloitteellisuuden varassa ja käytännössä satunnaista. Viinaviikkonäyttelyn kaltainen mittava lehtien ja vihkosten ilmaisjakelu oli kirjastossa uutta. Näyttelyssä jaettiin kymmentä lehteä ja paria kymmentä vihkosta, joita oli kaikkiaan tarjolla tuhatmäärin.

Miksi Salossa?

Kun Viinaviikkojen vastaanottoa oli tarkoitus selvittää tutkimuksen keinoin, toteutuspaikan valintaa pohdittiin huolella. Salo - "suuri pikkukaupunki" (Laakio & Kero 1991) - osoittautui ihanteelliseksi paikkakunnaksi. Asukkaita on lähes 22 000. Ikärakenne on samankaltainen kuin koko läänin väestön ja koulutustaso läänin keskitasoa. Salo on selvärajainen ja itsenäinen kaupunki, oman talousalueensa työpaikka-, kauppa- ja palvelukeskus; naapurikunnat ovat maatalousvaltaisia haja-asutusalueita. Elinkeinorakenne on moderni, muun muassa elektroniikkateollisuudella on vahva asema. Kaupunkirakenteeltaan Salo on tiivis: valtaosa salolaisista asuu keskustaajamassa. Tutkimuksen kannalta keskeisiä kysymyksiä oli se, missä määrin yleisö ottaa näyttelyaineiston käyttöönsä. Oli tärkeää huolehtia siitä, ettei näyttely jää vaille kävijöitä, huku muuhun kulttuuritarjontaan ja toimintaan. Salon kaltainen ja kokoinen kaupunki tarjosi Viinaviikoille hyvät puitteet yleisön tavoittamiseen.

Myös Salon kaupunginkirjaston sijainti ja toiminta loi hyvät edellytykset näyttelyn onnistumiselle. Kirjastolla on yksi varsinainen toimipiste uudessa rakennuksessa kaupungin keskustassa tärkeimpien liikenneväylien leikkauspisteessä. Käyttö-

tilastojen mukaan Salon kaupunginkirjasto on yksi maan toimivimmista kirjastoista. Vuonna 1991 lainaajia oli 75 prosenttia asukasluvusta; suuremman osan kaupunkilaisista tavoitti vain Maarianhaminan kirjasto. Kärkisijoilla Salon kirjasto on myös asukasta kohti kertyneiden kirjastokäyntien (19 vuonna 1991) ja lainojen (36 vuonna 1991) suhteen. Kirjaston toimintatavalle on ollut ominaista uusien työ- ja toimintatapojen kehittäminen sekä aktiivinen kontaktien luominen olemassaolevaan ja potentiaaliseen asiakaskuntaan.

Viinaviikot ja yleisö

Viinaviikonäyttelyyn aineisto järjestettiin pöydille ja telineisiin viikkaasti liikennöidylle alueelle ulko-oven ja lehtisalin välille. Lainattava aineisto koottiin hyllyihin näyttelyalueelle. Näyttelyaineisto oli listattu aiheittain ja aineistotyypeittäin monistettuun näyttelyluetteloon. Lisäksi videoiden kansista oli koottu kolme esittelykansiota yleisön selailtaviksi. Näyttelyyn tutustuminen oli mahdollista kirjaston aukioloaikojen lisäksi myös lukusunnuntaina näyttelyjakson puolivälissä, jolloin kirjasto oli avoinna neljän tunnin ajan².

Viinaviikkoja mainostettiin laajalti. Kaupungissa jaettiin 600 julistetta ja 3000 mainospostikorttia³. Jakeluun osallistui muun muassa nuorisotoimisto, raittiustoimisto ja A-klinikka omia tiedotuskanaviaan käyttäen. Alkon myymälä jakoi julisteita ravintoloille. Suurimmille työpaikoille, yläasteen kouluille, lukioille ja keskiasteen ammattopilaitoksille mainokset lähetettiin postitse⁴. Näyttelystä tiedotettiin etukäteen myös paikallisille viestimille.

Näyttelyviikkojen aikana Salossa tehdyn puhe- ja esitelmätoiminnan (otos paikallistelevisiotalouksista) 50 vastaajasta kolme neljänestä oli kuullut Viinaviikoista. Tieto oli levinnyt myös naapurikuntien asukkaille. Tietolähteenä mainittiin useimmin Salon Seudun Sanomat ja Radio Suomen Salo. Kummassakin oli paitsi ennakkotietoja näyttelystä myös muuta aiheeseen liittyvää sisältöä. Radio Suomen Salo lähetti viinaviikkoaiheisiin liittyvää ohjelmaa useaan otteeseen näyttelyn aikana. Viinaviikoista tiedotettiin myös paikallistelevisiossa. Vain osassa talouksista näkyvän paikallistelevision kautta tieto ei kuitenkaan järin laajalle levinnyt. Paikallistelevisio esitti pariin otteeseen myös näyttelystä lainattavissa olevia alkoholiaiheisiä videoita.

Tieto Viinaviikoista levisi myös julisteiden ja ”viidakkorummun” välityksellä. Julisteita oli esillä terveydenhuollon ja sosiaalitoimen toimipisteissä, työpaikoilla, oppilaitoksissa ja ravintoloissa. Niin näyttelyn aihe kuin tiedotuskanavatkin olivat joillekin kävijöille positiivinen yllätys: ”Aika erikoinen teema. Kun nähtiin esite ruokapaikka ravintolassa, niin vähän hymyiltiin miesporukassa.” (A8)

Kahden näyttelyviikon aikana kirjaston laskuri kirjasi 18 600 kävijää. Tarkkaa arviota siitä, moniko kävijä tutustui viinaviikonäyttelyyn on vaikea esittää. Näyttelyaineistoa silmäili jatkuvasti muutama kävijä. Viitteitä kävijämäärästä antaa ilmaisjakeluaineiston menekki. Suosituin oli taskukokoinen alkoholin palamisajoista kertova kortti, jonka menekki oli 3600 kappaletta. Kirjaston mukaan näyttely oli kaikkien aikojen käytetyin - ennen muuta ilmaisjakeluaineiston ansiosta: vihkosten menekki oli runsaat 5000 ja lehtien noin 2000. Kirjoja ja videoita lainasi satakunta henkilöä; lainoja kertyi runsaat kaksi sataa. Kirjaston mukaan näyttelystä lainattiin kirjoja suunnilleen saman verran kuin muistakin ”vaikeita” aiheita käsittelevistä näyttelyistä⁵. Lainaus jakautui jokseenkin tasaisesti kummallekin näyttelyviikolle ja lainaajia riitti viimeiseen näyttelypäivään asti. Lukusunnuntaina kävijöitä oli aiempia vuosia vähemmän mutta viinaviikkoaineistoa lainattiin ahkerasti.

Viinaviikkojen yleisöstä kerättyjä tietoja⁶ on esitetty taulukossa 1 rinnan kirjaston oman vuonna 1991 tehdyn asiakaskyselyn tuottamien tietojen kanssa. Näyttely-yhteisö koostui kaikista kirjaston käyttäjäryhmistä. Naiset ja nuoret olivat innokkaimpia antamaan palautetta. Kirjallisen kommentin lomakkeella B esittäneistä yli puolet oli 15-24-vuotiaita.

Lomakkeen A palauttaneista lainaajista joka viides oli tutustunut viinaviikonäyttelyyn. Näyttelyyn tutustuneista useimmat olivat kirjaston säännöllisimpiä - vähintään kerran viikossa käyviä - asiakkaita. Joukossa oli työssä käyviä, koululaisia ja opiskelijoita, eläkeläisiä ja työttömiä jokseenkin samassa suhteessa kuin kirjaston asiakaskyselyn vastaajissa. Ammattia koskevan kysymyksen useimmat lomakkeen A palauttaneista olivat jättäneet vastaamatta. Näyttelyyn tutustuneiden joukossa oli muiden muassa hitsaaja-levyseppä, latoja, tarjoilija, matkatoimistovirkailija, työterveyshoitaja, suunnitteluinsinööri ja laatupäällikkö.

Salon kirjaston lainaajista noin kolmannes asuu muissa kunnissa. Myös viinaviikonäyttelyyn tutustuneista lainaajista noin kolmannes oli muita

Taulukko 1. Kirjaston käyttäjät ja Viinaviikkojen yleisö.

	Kirjaston asiakaskysely	Viinaviikot			
		Lomake A: lainaajat	Näyttelyyn tutustuneet lainaajat	Lomake B: näyttely- yleisö	Viinaviikko- aineiston lainaajat
	n=339 (vast. 97 %)	n=97 (vast. 54 %)	n=21	n=69	n=95 (kattaa 98 %)
Naisia	51 %	56 %	10	59 %	61 %
Miehiä	49 %	44 %	11	33 %	37 %
Ikä 15-30	48 %	40 %	10	54 %	41 %
Ikä 31-60	38 %	46 %	9	26 %	52 %
Ikä yli 60	8 %	13 %	2	3 %	3 %

kuin salolaisia. Lomakkeen B täyttäneistä muiden kuntien asukkaista enin osa oli koululaisia tai opiskelijoita. Päivittäin koulua käyvien osuus asukkaista on Salossa poikkeuksellisen suuri. Kaupungissa on kolme suurehkoa keskiasteen oppilaitosta. Yläasteen koulut ja lukiot palvelevat myös naapurikuntien asukkaita. Viinaviikkonäyttelyyn nuoria tulvahti iltapäivisin koulutuntien jälkeen.

Viinaviikkoaineiston lainausmahdollisuutta käyttivät hyväkseen ennen muuta naiset: lainaajista naisia oli lähes kaksi kolmannelta. Hieman yli puolet lainaajista oli 31-60-vuotiaita. Viinaviikkoaineistoa lainanneet naiset jakautuivat lähes tasan 15-30 ja 31-60-vuotiaisiin, miehistä kaksi kolmannelta oli 31-60-vuotiaita.

Jokunen viite siitä, miksi osa kirjastossa asioineista jätti tutustumatta viinaviikkonäyttelyyn, löytyy lomakevastauksista. Lomakkeen A palauttaneista yhdeltä näyttely oli jäänyt näkemättä kiireen vuoksi. Toisen vastaus viittaa siihen, että näyttely oli keskeisestä sijainnistaan huolimatta jäänyt huomaamatta: "Valitettavasti en nähnyt näyttelyä. Se olisi varmaan ollut mielenkiintoinen." (A32)

Riskit ja nautinnot

Kaikkiaan 71 henkilöä kommentoi näyttelyä lomakkeella A tai B. Palaute oli lähes kauttaaltaan myönteistä. Kielteisen arvion esitti vain kaksi: toi-

nen piti näyttelyä "julkisten varojen haaskauksena" (A20), toisen mielestä näyttely oli "ihan turha sillä suurkuluttajat eivät käy kirjastossa" (A48). "Suurkuluttajien" lisäksi kommentoissa mainittiin näyttelyn kohderyhmäksi "kaikki", "kirjaston kävijät", "kaikenikäiset", "nuoret" ja "vanhemmat".

Neljä viidestä kommentoijasta luonnehti viinaviikkonäyttelyä jollain laatusanalla. Näyttelyä keuhuttiin useimmin hyväksi, kiinnostavaksi, hyödylliseksi tai informatiiviseksi (39 mainintaa). Kehujaan tarkentaneet kommentoijat mainitsivat useimmin näyttelyn monipuolisuuden tai laaja-alaisuuden (10 mainintaa). Monipuolisuuden kiittely voitaneen tulkita siten, että näyttelyn johtoajatus, erilaisten näkökulmien, alkoholikäytön riskien ja nautintojen tuominen esiin samassa yhteydessä miellytti yleisöä. Astetta erittelevämmässä näyttelyn sisältöä koskevissa kommentoissa kiiteltiin niin tuotetiedon tai alkoholikulttuurin esittelyä (3 mainintaa) kuin alkoholikäytön vaikutusten tai ongelmien esiin tuomista (2 mainintaa). Myönteisten ja kielteisten puolien yhtäaikaista esittelyä mainitsi kolme kommentoijaa. Kahta lähestymistapa miellytti varauksesta - "Alkoholin ei tarvitse olla ongelma!! Korostetaan välillä positiivisia näkökohtia" (B31) - kolmannen kanta oli kriittisempi - "Ajatus hyvä. 'Hyöty' liian painoitettu" (B34).

Anso Viinaviikkojen järjestämisestä koitui kirjastolle: "kirjastolta taas kerran hyvää toimintaa", "hyviä asioita kirjaston palveluun", "rohkeasti vaan

yhteistyötä”. Yleisöpalautte oli niin voittopuolisesti kiitosta ja ylistystä - “upeeta, mahtavaa” - että joukosta on vaikea löytää vihjeitä siitä, mihin suuntaan näyttelyä voisi kehittää. Osa kommentoijista (7 mainintaa) piti toteutusta “tavanomaisena” tai “teoreettisena” ja kaipasi “muutakin, kuin pelkkiä esitteitä” - esimerkiksi “maistiaisia”, “näytelmiä” tai “performance- esityksiä”. Yhtä usea (10 mainintaa) mainitsi vihkosten ja lehtien jakelun näyttelyn parhaana puolena: “esitteet, hyvä että saa mukaan, voi tutustua kotona”.

Lehtiä ja vihkosia olikin tarjolla monista aiheista ja runsain määrin. Vihkoset oli koottu kahteen esiteltäviin, toiseen tuote- ja tapatietoihkeisiin, toiseen kaikkia muita aiheita käsittelevä. Vihkosten kattama aihekirjo oli siis hahmotettavissa parilla silmäyksellä. Sekä tuote- ja tapatietoon keskittyvä että muita aiheita käsittelevä ilmaisjakelumateriaali kiinnosti yleisöä: tuote- ja tapatietoihkeiston menekki oli kaikkiaan noin 3000 kappaletta, muita aiheita käsittelevän noin 4000. Lehdistä suosituimmat olivat Alkoholipolitiikka (menekki 340 kpl) ja Viinilehti (330 kpl). Vihkosista suosituin oli Cocktailopas (420 kpl).

Kirjat ja videot

Kirjoja ja videoita viinaviikkonäyttelystä lainattiin saman verran (Taulukko 2). Kirjoja lainattiin kerralla yleensä yksi, videoita yksi tai pari. Äänikasetteja lainattiin vain vähän - mutta vähän niitä oli tarjollakin. Aivan kaikki nimekkeet eivät kiinnostaneet yleisöä: vajaata neljänestä ei lainattu lainkaan. Myöskään kaikki lainakappaleet eivät olleet käytössä: lainojen määrä on hieman yli puolet tarjolla olleiden kappaleiden määrästä. Videot olivat hieman tehokkaammin käytössä kuin kirjat - ehkä siksi että alkoholiaiheisiä videoita ei muulloin ole liiemmin ollut tarjolla.

Taulukko 2. Kirjojen, videoiden ja äänikasettien tarjonta ja lainaus.

	Nimekkeet		Kappaleet	
	Tarjonta	Lainaus	Tarjonta	Lainaus
Kirjat	72	51	189	102
Videot	34	30	173	102
Äänikasetit	3	3	14	7
Yhteensä	109	84	376	211

Vain harva (15 % lainaajista) lainasi samalla kertaa sekä kirjoja että videoita⁷. Naiset lainasivat videoita hieman useammin ja enemmän kuin miehet. Videot kiinnostivat useammin yli 30-vuotiaita kuin nuorempia naisia. Nuoria ja varttuneita miehiä videot kiinnostivat sen sijaan jotakuinkin yhtä usein.

Viinaviikkoaineiston nimekekohtainen tarjonta vaihteli yhdestä kahteentoista kappaleeseen. Tarjonnan vaihtelu heijastuu myös nimekekohtaisissa lainamäärissä (r = .56). Lainauksen sisällöllistä painottumista tarkastellaankin seuraavassa aiheittain näyttelyluettelon jaoteltua noudattaen. Näyttelyluettelon tavoitteena oli auttaa yleisöä hahmottamaan aineistoa, jota oli tarjolla runsaasti ja monessa muodossa. Aiheryhmitys ei välttämättä ole paras mahdollinen eikä välttämättä vastaa lainaajien omia käsityksiä kirjojen tai videoiden keskeisestä sisällöstä.

Näyttelyn kahdestatoista aiheesta kahdeksan kiinnosti vähintään joka kymmenettä lainaajaa (Taulukko 3). Lainat keskittyivät kuitenkin harvempiin aiheisiin: viittä suosituinta aihetta käsittelevä aiheisto kattaa lähes kaksi kolmannesta lainoista. Joka neljäs lainaaja oli kiinnostunut tuote- ja tapatiedosta ja lähes yhtä useaa kiinnosti alkoholi ja kulttuuri. Suosittuja aiheita olivat myös nuoret sekä huumeet ja psyykenlääkkeet. Vähiten lainaajia kiinnosti liikenne: alkoholia ja liikennettä käsitteleviä kirjoja ja videoita ei lainattu lainkaan.

Tarjonnan vaihtelu heijastuu myös aiheittaisissa lainamäärissä: suosituimpia aiheita käsittelevää aineistoa oli eniten tarjolla ja vähiten suosittuja aiheita käsittelevää vähiten. Tarjonnan ja lainauksen suhde ei kuitenkaan ole suoraviivainen. Esimerkiksi nuoria samoin kuin huumeita ja psyykenlääkkeitä käsittelevän aineiston lainaus oli tarjontaosuutta suurempi. Alkoholia ja kulttuuria sekä työelämää käsittelevän aineiston lainaus oli puolestaan tarjontaosuutta pienempi. Lainaajien kiinnostus tulikin ehkä parhaiten tyydytyksi niiden aiheiden suhteen, joita käsittelevän aineiston tarjontaosuus ylitti lainausuuden.

Näyttelylainaus ja tavanomainen lainaus

Viinaviikkojen yhteydessä kerätyt tiedot antavat mahdollisuuden vertailla näyttelylainausta siihen, missä määrin samoja kirjoja ja videoita on Salossa

lainattu "normaalitilanteessa". Kirjojen ja videoiden lainausta on tosin tarkasteltava erikseen.

Lähes kaikki näyttelyn kirjanimkkeet sisältyvät Salon kaupunginkirjaston omaan kokoelmaan. Lainausrekisteristä poimittiin syyskuussa -92 tietoja 70 viinaviikkonäyttelyssä esitellyn teoksen lainauksesta. Tiedot kattavat lainauksen vuoden 1986 lokakuusta lähtien. Kun joukossa on vain yhdeksän ennen vuotta -86 ilmestynyttä nimekettä, tiedot kattavat useimpien teosten koko olemassaoloajan. Syyskuuhun mennessä viinaviikkonimekkeitä oli lainattu kaikkiaan 2326 kertaa. Keskimäärin vuodessa kertyneiden lainojen määrä voidaan laskea ottamalla huomioon kirjojen ikä. Laskennalliseksi vuosikertymäksi saadaan tällöin noin 870 lainaa. Viinaviikkonäyttelyn aikana samoille nimekkeille kertyi satakunta lainaa - saman verran kuin normaalisti puolessatoista kuukaudessa.⁸

Kun alkoholiaiheisiä videoita on kirjaston omassa kokoelmassa ollut kovin vähän, videolainauksesta ei ole saatavissa samanlaisia kertymätietoja kuin kirjalinainauksesta. Tavanomaista tarjontaa muistuttava tilanne luotiin viinaviikkonäyttelyn jälkeen jättämällä kirjaston kokoelmaan yksi kappale lähes kaikkia näyttelynimekkeitä.⁹ Nämä 31 videota si-

joitettiin aikuisten osaston videohyllykön alimalle hyllylle - sijoittelu oli siis pikemmin vaatimaton kuin näyttävä. Lainaajien käyttöön jätettiin myös yksi näyttelyä varten kootuista esittelykansioista.

Videot olivat lainattavissa huhtikuun alusta elokuun puoleenväliin. Vaikka kesä on videolainauksessa yleensä hiljaista aikaa, alkoholiaiheisten videoiden lainaus oli suhteellisen vilkasta: lainoja kertyi 117. Näyttelyn aikainen lainamäärä ylittyi noin neljässä kuukaudessa. Vilkkainta lainaus oli heti Viinaviikkojen jälkeen huhtikuussa, jolloin lainoja kertyi viitisenkymmentä. Kuukausittainen lainamäärä asettui tämän jälkeen parin kymmenen tienoille. Lainaajien kiinnostus alkoholiaiheeseen ei vielä elokuussakaan ollut hiipumassa: elokuun kahden ensimmäisen viikon aikana lainoja kertyi kymmenkunta.

Millaiset aiheet menestyivät?

Vertailemalla viinaviikkoaineiston lainauksen sisällöllistä painottumista näyttelyn aikana ja "normaalitilanteessa" saadaan viitteitä siitä, nostiko

Taulukko 3. Viinaviikkoaineiston lainaus ja tarjonta aiheittain.

	% lainaajista n=95	% lainoista n=211	% tarjonnasta n=376
Tuote- ja tapatieto	26	15	16
Alkoholi ja kulttuuri	24	12	15
Huumeet ja psyykenlääkkeet	21	12	8
Nuoret	20	12	8
Perus- ja erityistieto	18	13	12
Alkoholiongelmät	15	10	11
Alkoholinkäytön hallinta	13	6	8
Perhe	12	7	5
Työelämä	9	7	10
Naiset	8	4	3
Alkoholi ja yhteiskunta	5	2	2
Liikenne	0	0	2
Yhteensä	*	100	100

* Lainaajaosuudet eivät summaudu sataan, koska moni lainasi useampaa kuin yhtä aihetta käsittelevää aineistoa.

näyttely näkyviin muutoin vähälle huomiolle jääneitä aiheita tai ohjasiko se lainaajien kiinnostusta peräti uusille urille. Kuviossa 1 on esitetty eri aiheita käsittelevien kirjojen osuudet näyttelylainauksesta sekä tavanomaisesta lainauksesta vuosina

1986-91 ja vuonna -92. Tavanomaista lainausta tarkasteltaessa on muistettava, että tiedot koskevat vain näyttelyssä esiteltyjen nimekkeiden lainausta - Salon kirjastossa on tarjolla muitakin samoja aiheita käsitteleviä kirjoja.

1 Alkoholiongelmat 3 Perhe 5 Tuotetieto 7 Nuoret 9 Yhteiskunta 11 Työelämä
2 Perustieto 4 Kulttuuri 6 Huumeet/psykenl. 8 Naiset 10 Hallinta 12 Liikenne

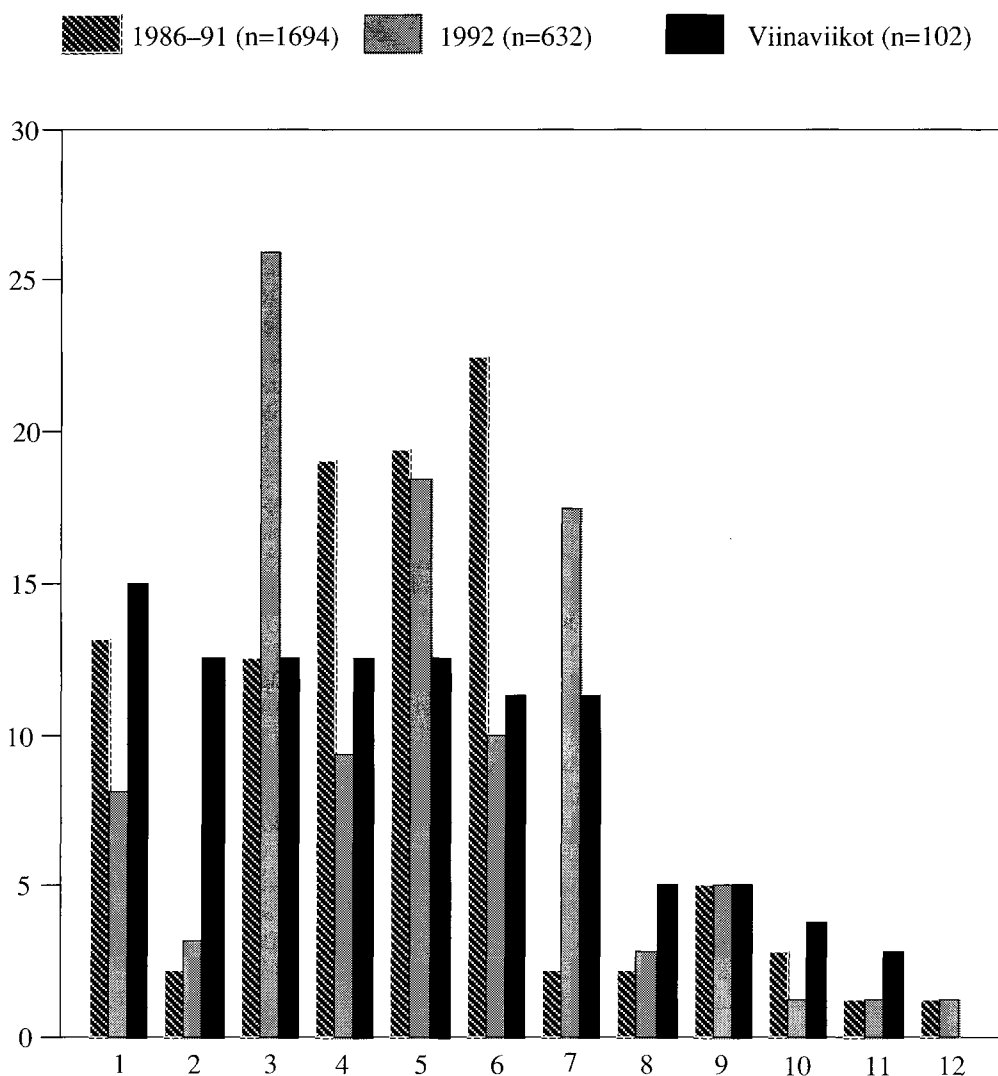

Kuvio 1. Kirjalainat aiheittain vuosina 1986-91, 1992 ja Viinaviikoilla

Pohdittaessa päihdevalistuksen vaikutuksia etenkin huumeaineiden käyttöä koskevan tiedon levittämisen on pelätty toimivan valistustavoitteita vastaan: huumevalistuksen on arveltu herättävän kiinnostusta huumeaineita kohtaan, pahimmillaan yllyttävän kokeiluun ja käyttöön (esim. Nuorvala 1988; Poikolainen 1989) Viinaviikkolainauksessa huumeet ja psyykenlääkkeet oli yksi suosituimmista aiheista. Lainaajien kiinnostus aiheita kohtaan näyttää kuitenkin olevan näyttelyä varhempaa perua: aiempien vuosien kirjallainauksessa huumeet ja psyykenlääkkeet on ollut kaikkein suosituin aihe.

Viinaviikkonäyttelyn kirjallainauksessa vähiten suosittu aihe ovat puolestaan olleet vähiten suosittuja myös tavanomaisessa lainauksessa. Rattijuoppous ei kirjaston lainaajia ole liiemmin kiinnostanut eikä näyttelykään tehnyt aiheesta sen vetovoimaisempaa. Hivenen verran näyttely sen sijaan näyttää kohentaneen naisten alkoholinkäyttöä, työelämää ja alkoholinkäytön hallintaa käsittelevien kirjojen asemaa.

Tuote- ja tapatiedolla samoin kuin alkoholiin ja kulttuuriin keskittyvällä aineistolla on ollut tavanomaisessa lainauksessa vankka asema. Viinaviikkonäyttelyn yleisö käytti tuote- ja tapatietoaineistoa hyväkseen ennen muuta videoiden, vihkosten ja lehtien muodossa. Tuotetietokirjoja lainattiin varsin vähän. Lomakkeella B annettujen vastausten mukaan kirjatkaan eivät olleet vailla mielenkiintoa: kiinnostavimpana mainituista kirjoista kaksi viidestä oli tuotetietoaiheisia¹⁰. Tuotetietokirjoja esiteltiin näyttelyssä useita mutta lainakappaleita oli lähes poikkeuksetta vain yksi. Tuotetietokirjallisuuden asema näyttelylainauksesta saattaakin joutua yhtä hyvin lainakappaleiden niukkaudesta kuin siitä, että moni kirjaston käyttäjä oli ehtinyt tutustua valikoimaan jo aiemmin.

Huomattavasti tavanomaista enemmän näyttelystä lainattiin alkoholin terveysvaikutuksia käsittelevää kirjallisuutta. Perus- ja erityistiedon osuus tavanomaisesta lainauksesta on ollut pari kolme prosenttia, näyttelyn kirjallainauksesta sen osuus oli peräti 12 prosenttia. Myös alkoholiongelmia käsittelevää kirjallisuutta lainattiin näyttelystä hieman tavanomaista enemmän. Näyttelyn kirjallainauksessa alkoholiongelmalla oli kaikkein suosituin aihe. Ongelma-aiheisia kirjoja on kuitenkin muulloinkin lainattu ahkerammin kuin terveysvaikutuksia käsitteleviä.

Perustieto- ja ongelmakirjallisuuden menestykselle viinaviikkonäyttelyssä on tarjolla kaksi seli-

tystä. Etenkin perustietokirjoista näyttelyssä oli tarjolla useita lainakappaleita. Viinaviikkonäyttelyn lainatuin kirja oli Kalervo Kiiänmaan ja Reino Ylikahrin teos Alkoholi - vaikutukset elimistöön ja terveyteen, jonka kymmenestä kappaleesta lainattiin yhdeksän. Kirjaston omat kappaleet ovat olleet lainassa kukin keskimäärin neljästi vuodessa. Terhi Laineen toimittamaa pientä hakuteosta Alkoholista A:sta Ö:hön oli näyttelyssä tarjolla seitsemän kappaletta, joista lainattiin kolme. Alkoholista A:sta Ö:hön on tuore - vuonna -92 ilmestynyt - kirja, joka ei kirjastossa muutoin ole juuri päätynyt lainaajien käsiin: kirjaston kaksi kappaletta olivat syyskuuhun mennessä olleet lainassa yhteensä kolmesti. Melko vähäisen lainauksen selityksenä saattaa olla se, etteivät kirjasta kiinnostuneet ole löytäneet sitä lääketiede-luokasta, jonne se - yhdessä Kiiänmaan ja Ylikahrin kirjan kanssa - sijoittuu. Viinaviikkonäyttelyssä kumpikin teos oli sijoitettu ad hoc - luokkaan perus- ja erityistieto. Samalla tavoin alkoholiongelmaluokkaan oli koottu kirjoja, jotka tavallisesti löytyvät lääketieteestä, yhteiskunnasta tai elämäkerroista. Etenkin perustieto- ja ongelmiaiheisen kirjallisuuden suhteen näyttelyn voidaan arvella palvelleen lainaajia kokoamalla yhteen luokitusjärjestelmän pirstomaa kirjallisuutta ja tuomalla esiin tarjolla olevien näkökulmien kirjon.

Videolainauksen tarkastelussa on tyydyttävä vertaamaan näyttely- ja kesälainausta. Samat aiheet olivat suosituimpia ja samat vähiten suosittuja niin näyttelyn kuin kesänkin aikana. Näyttelystä lainattiin eniten tuote- ja tapatietovideoita (20 %), kesällä lainattiin eniten alkoholia ja kulttuuria käsitteleviä videoita (27 %). Kumpikin aihe kiinnostaa siis monia myös videomuodossa.

Sekä viinaviikkonäyttelyssä että kesällä videot olivat aiheesta riippumatta esillä samassa paikassa. Kesällä videot olivat sikäli samassa asemassa, että kutakin oli tarjolla yksi lainakappale. Enimmät erot näyttelyn ja kesän videolainauksessa selittyvätkin tarjonnan vaihtelun kautta. Perustietoa terveysvaikutuksista välittäviä videoita lainattiin näyttelystä enemmän kuin kesällä; kutakin nimekettä oli näyttelyssä tarjolla runsaasti. Naisten alkoholinkäyttöön liittyviä videoita lainattiin kesällä enemmän kuin näyttelystä; kahdesta nimekkeestä selvästi suosituimpaa (Raskaus ja elämäntavat) ei näyttelyssäkään ollut kuin yksi kappale. Myös alkoholiongelmia käsitteleviä videoita lainattiin kesällä enemmän kuin näyttelystä. Eniten lainattiin näyttelyn yhteydessä kirjaston omaan kokoelmaan hankittua videoita Julkiset juomarit. Julkisia juomareita han-

kittiin kolme kappaletta; näyttelystä kukin ehti lainautua kerran, kesällä niitä lainattiin yhteensä 11 kertaa.

Muuttiko näyttely alkoholikirjallisuuden lainausta?

Yhteenvetona näyttelylainausta ja tavanomaista lainausta koskevan tarkastelun pohjalta voidaan todeta, että Viinaviikonnäyttely nosti alkoholiala-aineiston joukosta parhaiten esiin tuote- ja tapatiotvideot, alkoholiongelmia käsittelevän kirjallisuuden sekä alkoholin terveysvaikutuksia koskevan perus- ja erityistiedon niin kirja- kuin videomuodossakin. Kirjalainauksessa näyttelyn vaikutus jäi kuitenkin tilapäiseksi.

Vuoden -92 kolmen ensimmäisen neljänneksen aikana näyttelykirjoja oli Salon kirjastosta lainattu 632 kertaa. Tietoja kerättyä kolme neljänestä nimekkeistä oli joko lainassa tai juuri palautettu. Syyskuisessa kertymässä ei vielä näkynyt kirjaston henkilökunnan kokemusten mukaan raittiusviikon tienoilla tihentävä koululaisten alkoholiala-aineisen

kirjallisuuden lainaus samoin kuin muu syysluku-kauden opintoihin liittyvä lainaus.

Kuvion 1 mukaan perheaiheen suosiossa näyttää vuonna -92 tapahtuneen muutos. Lainausuusioiden eron taustalla on kuitenkin yksi ainoa suursuosikki - Tommy Hellstenin läheisriippuvuutta käsittelevä Virtahepo olohuoneessa, jonka lainaus kattaa peräti 18 % vuoden -92 kertymästä. Virtahepo olohuoneessa ilmestyi vuonna -91. Ilmestymisvuonna sille ehti kertyä vajaan kolmekymmentä lainaa mutta vuonna -92 lainoja oli syyskuuhun mennessä kertynyt jo 114. Jatkuvan varausjonon vuoksi lisäkapaleita oli hankittu useaan otteeseen; syyskuussa kaikki yhdeksän kappaletta olivat lainassa ja varauksia oli kymmenen. Tarkastelun kohteena olevien kirjojen tuoreus selittää senkin, miksi myös nuorisoiheen suosio näyttää kasvaneen. Jos Viinaviikkovalikoimaan olisi sisällytetty hieman vanhempia samantyyppisiä kirjoja - esimerkiksi Taru Väyrysen varhempia teoksia - aiheen asema lainaajien kiinnostuksen kohteena näyttäisi vakaammalta.

Vuoden -92 lainauksessa tapahtuneet muutokset saadaankin parhaiten esiin tarkastelemalla hieman vanhempien - ennen vuotta -91 ilmestyneiden - kirjojen lainausta. Tästä joukosta erottuu tusinan

Taulukko 4. Vuonna -92 aiempia vuosia lainatut alkoholiala-aiheiset kirjat (näyttelynimekkeet); kappale- ja vuosikohtaiset lainamäärät.

	Lainat/kpl/v		
	Ilmest.	86-91	-92
Tuote- ja tapatioto:			
Tanttu J. Olut.	-87	5.2	11.0
Suomalaiset tee-se-itse kotiviinit + kotiolut.	-87	5.3	8.0
Clarke O. Otavan viiniopas.	-90	2.0	4.5
Asplund U. Sahtikirja.	-90	3.0	4.0
Grubbström U. Kotiviiniopas.	-88	4.7	5.7
Perhe:			
Cork M. Unohdetut lapset.	-70	0.5	3.0
Woititz J. Irti noidankehästä.	-89	4.2	5.5
Peltoniemi T. Perheväkivalta.	-84	5.3	6.5
Alkoholiongelmät:			
Ford B. & Chase C. Iloinen herääminen.	-87	2.2	4.5
Ahola T. & Furman B. Juonia juopaille.	-90	4.5	6.0
Naiset:			
Hyttinen I. Kun nainen juo.	-90	5.5	8.0
Suurla L. (toim.). Nainen, alkoholi, elämä.	-89	4.2	5.0

verran nimekkeitä, jotka vuonna -92 olivat syyskuuhun mennessä olleet tiuhemmin lainassa kuin aikaisempina vuosina (Taulukko 4).

Aiempaa useammin lainaajia oli kiinnostanut olut- ja viinitieto ja myös näiden juomien kotivalmistus. Myös perheväkivaltaa, alkoholistien lapsia, naisten alkoholinkäyttöä ja alkoholiongelmia käsitteleviä kirjoja oli lainattu aiempaa tiuhemmin. Pelkästään lainamäärien pohjalta on vaikea päätellä, miksi juuri taulukkoon 4 listatut kirjat ovat kiinnostaneet lainaajia aiempaa useammin. Tarjolla on monenlaisia selityksiä. Kiinnostus kotiviinin ja -oluen valmistusta kohtaan näyttää olevan kasvamassa - lehtitietojen mukaan erikoismyymälöitä avallaan ympäri maata ja hiljattain järjestettiin jopa ensimmäiset kotiviinin SM-kilpailut. Perheen sisäisiä ristiriitoja ja alkoholiperheiden lasten ongelmia käsittelevien kirjojen lainaus on saattanut lisääntyä osittain Hellstenin Virtahevon "imussa".

Ainoa kirja, jonka lainauksen tihtymisen voi suoraan kytkeä Viinaviikkonäyttelyyn, on Margaret Corkin Unohdetut lapset. Corkin vuonna -70 ilmestyneestä kirjasta otettiin uusi painos vuonna -90. Ennen Viinaviikkoja Salon kirjastolla oli yksi kappale vanhaa painosta. Kirjan ensimmäisten elinvuosien aikana kertyneet lainat eivät näy atk-rekisterissä; vuoden -86 jälkeen lainaustahti on ollut verkkainen. Siinä määrin kirjaa oli kuitenkin lainattu, että kannet olivat kuluneet ja kulmat kääntyneet koirankorville. Viinaviikkonäyttelyssä oli tarjolla seitsemän käyttämätöntä kappaletta uutta painosta; näistä lainattiin neljä. Samassa yhteydessä Salon kirjaston kokoelmaan lisättiin yksi kappale uutta painosta.¹¹ Näyttelyn jälkeen kirjastosta on lainattu uutta painosta - nuhjaantunut vanha painos pölytty edelleenkin hyllyssä.

Lainaajien suosikit

Seuraavaksi tarkastellaan vielä sitä, missä määrin Viinaviikkojen aiheet ja aineisto kiinnostivat eri lainaajaryhmiä. Kesän aikana viinaviikkovideoita lainasi jotakuinkin saman suuruinen joukko kuin kirjoja ja videoita näyttelyn aikana. Kesä- ja näyttelylainaajat jakautuivat lähes samalla tavoin naisiin ja miehiin sekä eri ikäryhmiin. Lainajaryhmien kiinnostuksen kohteiden tarkastelua varten näyttely- ja kesälainausta koskevat tiedot on yhdistetty (Taulukko 5).

Lainaajien kiinnostus keskittyi muutamaan aiheeseen. Samat viisi aihetta - alkoholi ja kulttuuri,

Taulukko 5. Viinaviikkoaineiston lainaajat näyttelyn ja kesän aikana (n=188).

Sukupuoli	%	Ikä	%
Naisia	61	Alle 15	3
Miehiä	37	15-30	42
Tieto puuttuu	2	31-60	50
Yhteensä	100	Yli 60	3
		Tieto puuttuu	2
		Yhteensä	100

tuote- ja tapatieto, huumeet ja psyykenlääkkeet, nuoret sekä perus- ja erityistieto terveysvaikutuksista - olivat suosituimpia niin näyttelyn kuin kesänkin aikana, niin lainaaja- kuin lainaosuuksien mukaan, niin miesten kuin naisten ja niin yli 30-vuotiaiden kuin nuorempien lainaajien parissa¹². Miesten ja nuorten lainaajien kiinnostus keskittyi muutama aiheeseen vielä selvemmin kuin naisten ja varttuneiden lainaajien. Miesten ja nuorten ottamista lainoista kolme suosituinta aihetta kattaa puolet; naisten ja varttuneiden lainaajien lainoista puolet jakautuu neljän suosituimman aiheen kesken.

Tuote- ja tapatieto kiinnosti useammin miehiä, alkoholi ja kulttuuri useammin naisia. Tuotetietoaineistoa lainasi miehistä 23 prosenttia, naisista 18; lainoista 3/5 oli miesten ottamia. Kulttuuraineistoa lainasi naisista 31 prosenttia, miehistä 26; lainoista 2/3 oli naisten ottamia. Myös perus- ja erityistieto kiinnosti naisia useammin kuin miehiä. Perustietoaineistoa lainasi naisista 14 prosenttia, miehistä 10; lainoista lähes 9/10 on naisten ottamia. Naisten alkoholinkäyttöä, perhettä ja työelämää käsittelevää aineistoa lainasi vain muutama mies.

Eroja on myös 15-30 ja 31-60 -vuotiaiden lainaajien kiinnostuksen kohteissa. Huumeet ja psyykenlääkkeet samoin kuin nuoret kiinnostivat useammin nuorempaa ikäryhmää. Huumeita tai psyykenlääkkeitä käsittelevää aineistoa lainasi nuorista 27 prosenttia, varttuneista 13; lainoista 3/5 on nuorten ottamia. Nuoriin keskittyvää aineistoa lainasi nuorista 20 prosenttia, varttuneista 15; lainoista noin puolet on nuorten ottamia. Varttuneet lainaajat olivat kiinnostuneempia alkoholiongelmista, alkoholinkäytön hallinnasta sekä perus- ja erityistiedosta. Alkoholiongelmat ja alkoholinkäytön hallinta kiinnostivat vain muutamaa nuorempaa lai-

naajaa; 3/4 lainoista on varttuneiden ottamia. Perustietoaineistoa lainasi varttuneista 14 prosenttia, nuorista kymmenen. Kun perustieto kiinnosti useimmin myös yli 60-vuotiaita lainaajia, perustietoaineiston lainoista lähes 9/10 on yli 30-vuotiaiden ottamia.

Kirjalainauksen nimekekohtainen tarkastelu ei tuo järin paljon uutta aiheittaisessa tarkastelussa muodostuneeseen kuvaan ennen muuta siksi, että Viinaviikkojen aikana yksittäisille nimekkeille ehti kertyä korkeintaan muutama laina. Maininnan ansaitsevat kuitenkin perustietoteokset - Kiinanmaan ja Ylikahrin kirja samoin kuin Alkoholista A:sta Ö:hön - joita lainasivat ainakin kerran sekä naiset että miehet, ja samoin kaikkien ikäryhmien edustajat (alle 15-vuotiaita lukuunottamatta).

Kirjalainaaajien kiinnostuksen kohteet eriytyvät selvimmin lainaajien ja kirjojen tekijöiden sukupuolen mukaan (Kuvio 2). Naiset lainasivat sekä naisten että miesten kirjoittamia tai toimittamia kirjoja, miehet lähes pelkästään mieskirjailijoiden teoksia. Näyttelynimikkeiden joukossa naiskirjailijoiden teoksia oli yksi kahta mieskirjailijoiden teosta kohden. Lainakappale jakautuivat tasaisemmin ja kappalemääräinen lainaus lähes tasan. Naisia mieskirjailijoiden osuudet ovat kuitenkin hyvin erilaiset, kun naisten ja miesten ottamia lainoja tarkastellaan erikseen. Lainaaajien iän suhteen samanlaista eroa ei ole: niin 15-30 -vuotiaiden kuin 31-60 -vuotiaiden lainaamat kirjat jakautuvat jokseenkin tasan nais- ja mieskirjailijoiden teosten kesken.

Havainnot, joiden mukaan naiset lukevat sekä nais- että mieskirjailijoiden teoksia mutta miehet vain harvoin naiskirjailijoiden teoksia, ovat tuttuja suomalaisten lukemisharrastusta koskevista tutkimuksista. Kirjailijan sukupuolen ohella kirjavalintoja ohjaa myös kirjatyyppi: jännitysromaanit kiinnostavat useammin miehiä, rakkausromaanit naisia; tieto- ja mielipidekirjat kiinnostavat useammin miehiä, muistelmat ja elämäkerrat naisia. Kirjavalintoja ohjaavina tekijöinä kirjailijan sukupuoli ja kirjatyyppi saattavat olla myös päällekkäisiä: jännitysromaanit ovat usein miesten, rakkausromaanit naisten kirjoittamia. (Eskola 1990, 149-182)

Viinaviikkojen valikoima oli valtaosin tietokirjallisuutta. Kaunokirjallisimpia olivat nuoret-otsikon alle sijoitetut romaanit. Näitä lainasivat lähes pelkästään naiset - vain Väyrösen Pimeän pelon lainaajista yksi oli mies. Erot nais- ja mieskirjailijoiden lainaosuuksissa palautuvat osittain kirjojen aiheisiin. Naisten alkoholinkäyttöä käsitteleviä kir-

joja lainasivat vain naiset; kumpikin näyttelyssä tarjolla ollut teos oli naisen kirjoittama tai toimittama. Tuotetietokirjallisuutta lainasivat lähinnä miehet; tuotetietokirjoista valtaosa oli miesten kirjoittamia. Valinnanvaraa nais- ja mieskirjailijoiden teosten välillä oli eniten perhettä, alkoholiongelmia sekä alkoholia ja kulttuuria käsittelevissä kirjoissa. Perheaiheisia kirjoja lainasivat vain naiset - vastuunotto perheestä, lapsista ja miehestä, on alkoholia käyttävän naisen muotokuvassa keskeinen piirre (Holmila 1988 ja 1992). Ongelma- ja kulttuurikirjoja lainasivat myös miehet. Naiskirjailijoiden teoksista mieslainaajan käteen sopivat Leena Keinäsen keskiolutbaariraportti sekä Eeva Jokisen ja Soile Veijolan Oman elämänsä turistit.

Videoiden valinnassa tekijöiden sukupuolella ei liene merkitystä - tekijät käyvät vain harvoin ilmi kannesta. Videoiden nimekekohtaista lainausta tarkasteltaessa suosikit erottuvat sen sijaan selvästi. Lainatuimpien videoiden kärkikolmikun muodostavat Yön lapsi, Romantiikan Ranska ja Tervetuloa pöytään. Viinaviikkonäyttelystä näitä lainattiin eniten. Suosituimpia nämä olivat myös kesällä, vain Tervetuloa pöytään oli tipahtanut listan neljänneksi. Samat kolme nimekettä ovat kärjessä niin naisten kuin miestenkin ja myös 15-30 -vuotiaiden suosikkilistalla. Romantiikan Ranska ja Tervetuloa pöytään ovat johdossa myös 31-60 -vuotiaiden listalla, Yön lapsi sen sijaan vasta kuudentena.

Useaan otteeseen televisiossakin esitetty Yön lapsi kertoo narkomaanityön elämästä ja kuolemasta dokumentin ja fiktion rajoja rikkoen. Tervetuloa pöytään tarjoaa tapatietoa kotipäivällisten järjestelyyn, liikelounaalle ravintolaan ja cocktail-kutsuille. Romantiikan Ranska on matkailuvideo, jossa sivutaan viininvalmistusta. Viinaviikkonäyttelyssä Romantiikan Ranska paikkasi aukkoa: alkoholijuomien valmistuksesta ja juomakulttuureista ei järin paljon videoaineistoa löytynyt.

Alkoholijuomien käyttötavoista kertovat videot Viiniä aterialla ja Viini ja juusto kiinnostivat paria poikkeusta lukuunottamatta vain naisia. Tuotetietokirjat kiinnostivat puolestaan paria poikkeusta lukuunottamatta vain miehiä. Selitystä voisi hakea vaikka naisten ja miesten ajankäytöstä: lieden ääreen arkiruoan valmistukseen sidotun on helpompi katsastaa vartitunnin video kuin perehtyä monistasivuiseen tietojärkäläeseen.

Videolainauksen yhteydessä saatiin jonkin verran tietoja myös siitä, miten videoita käytettiin. Videolainaaajille jaettiin sekä näyttelyn että kesän aikana videoaineistoa ja sen käyttöä koskevia ky-

selylomakkeita. Lomakkeita palautettiin suhteellisen vähän, osapuilleen yksi neljää lainaajaa kohden. Kun moni lomakkeen palauttaneista oli lainannut useamman kuin yhden videon, vastaukset

kattavat noin kaksi viidenneistä videolainoista. Vastaajajoukko ei poikkea koko videolainajajoukosta iän, sukupuolen tai lainatun aineiston sisällöllisen painottumisen suhteen.



Tekijä/t: mies/miehiä

Tekijä/t: nainen/naisia



Tekijä/t: molempia/ei tiedossa

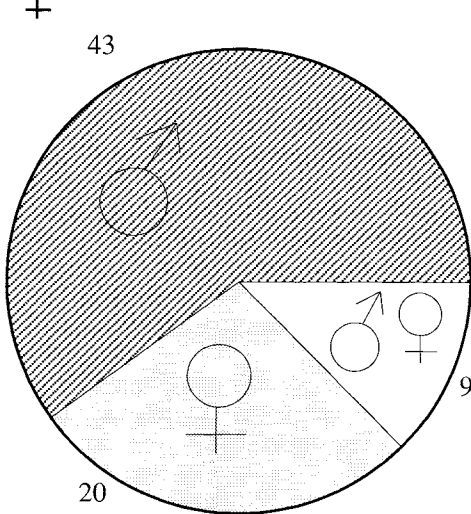

Tarjonta: nimekkeet

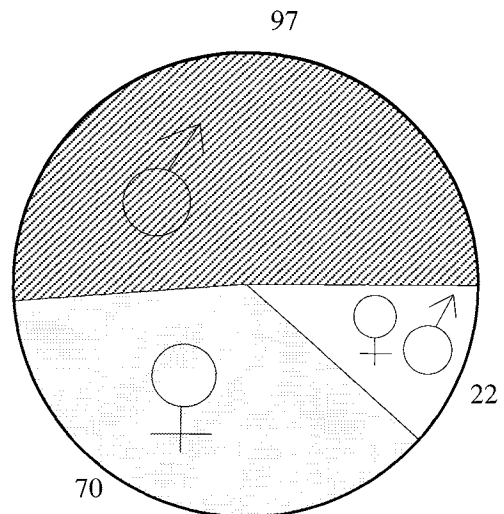

Tarjonta: kappaleet

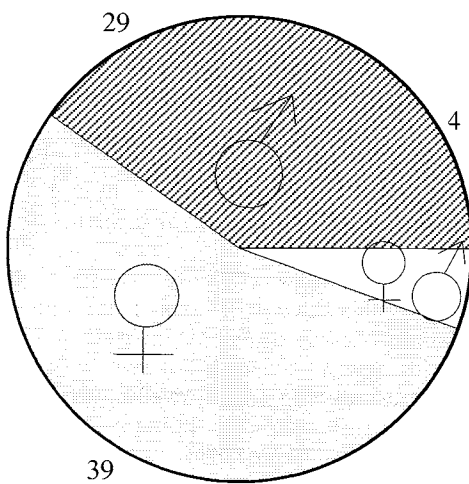

Naisten lainat

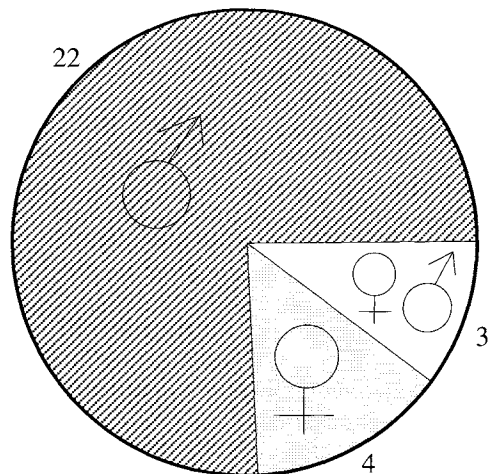

Miesten lainat

Kuvio 2. Kirjatarjonta ja -lainaus tekijöiden sukupuolen mukaan.

Puolet vastaajista oli lainannut videon itselleen ja kolmannes paitsi itselleen myös perheelleen tai ystävälleen. Muut olivat lainanneet videon opiskelussa tai työssä (osa opetustyössä) käytettäväksi. Puolet videoista - myös osa itselle lainatuista - oli katseltu seurassa. Joka viides video oli katseltu useaan otteeseen. Vaikka vastaukset kattavat vain suhteellisen pienen osan videolainoista, voidaan niiden pohjalta arvella, että moni alkoholiaiheisista videoista on ollut tehokkaassa ja usein kollektiivisessä käytössä.

Viinaviikot, kirjasto ja paikallisyhteisö

Kirjastopalveluiden käyttäjissä naisia ja miehiä on osapuulle saman verran. Alkoholijuomien kulutuksesta naisten osuus on huomattavasti pienempi kuin miesten. Viinaviikonäyttelyn lainausmahdollisuutta naiset käyttivät hyväkseen useammin ja enemmän kuin miehet. Naiset olivat myös innokkaampia antamaan palautetta näyttelystä. Kävikö viinaviikonäyttelyn siis samalla tavoin kuin monien terveyskasvatushankkeiden, jotka ovat parhaiten tavoittaneet vähiten tiedon ja opastuksen tarpeessa olevia ryhmiä (Karisto 1991, 30-31)?

Naisten näkyvä osuus Viinaviikkojen yleisöstä saattaa osittain selittyä työhön liittyvän kiinnostuksen kautta. Kirjaston (Salon kaltaisella paikkakunnalla asiakkaansa hyvin tuntevan) henkilökunnan mukaan näyttely-yleisössä erottui kolmenlaista väkeä: tavallisia salolaisia, alkoholin suurkuluttajia ja eri alojen ammattilaisia, jotka työssään joutuvat tekemisiin alkoholi-asioiden kanssa. Kyselylomakkeille kirjattujen ammattien joukossa tällaisia olivat muun muassa perushoitaja, perhepäivähoitaja ja opettaja. Opettajan johdolla näyttelyyn kävi tutustumassa paitsi koululaisia myös terveydenhuolto-oppilaitoksen opiskelijoita. Näyttelyyleisön joukossa oli myös terveydenhuolto-, työterveys- ja työsuojeluhenkilöstöä. Työtehtäviin liittyvää kiinnostusta viinaviikonäyttely siis herätti ennen muuta naisvaltaisilla aloilla. Terveystieteiden toimipisteistä ja työpaikoilta palautuneiden kyselylomakkeiden mukaan näyttelyssä vierailleet ammattilaiset olivat löytäneet jotain hyödyllistä aineistoa, useimmin vihkosia. Eri alojen ammattilaiset myös lainasivat viinaviikkoaineistoa, valtaosa lainaajista oli kuitenkin tavallisia kansalaisia.

Vaikka Viinaviikkojen kaikupohja näyttääkin olleen paras naisten joukossa, tietoa ja ajatuksia on

saattanut tihkua muillekin. Ammattilaisille näyttely antoi ehkä eväitä asiakas- tai opetustyöhön. Samoin osa tavallisten salolaisten käyttöön ottamasta aineistosta on saattanut koitua muidenkin kuin käyttöön ottajan hyödyksi. Videoiden kollektiivisesta käytöstä kertyneiden tietojen lisäksi tähän viittaa mm. se, että monen näyttelyä tai näyttelyaineistoa kyselylomakkeella arvioineen näkökulma oli omista nuoristaan huolehtivan vanhemman.

Viinaviikkojen vastaanotosta ja aineiston käyttöön kertyneet tiedot ovat sirpaleisia ja osin viitteellisiä mutta pääpiirteissään samansuuntaisia kuin Pertti Tiihosen (1974) jo pari kymmentä vuotta sitten suorittaman kokeen tulokset. Sahalahden maalaiskunnan luonnonlaboratoriossa järjestetyssä kokeessa selvitettiin tiedon leviämistä kirjastosta yleisön keskuuteen. Kahteen kirjaston toimipisteeseen asetettiin tarjolle uutta ja tuolloin uusia aiheita - peruskoulu-uudistusta ja kehitysmaita - käsittelevää kirjallisuutta. Tarjontamuotoja muunneltiin passiivisesta hyllytarjonnasta aktiiviseen kirjaesittelyyn, jonka yhteydessä jaettiin kirjallistoja myös kirjaston ulkopuolelle. Tulokset osoittivat, että tehokas tarjonta kirjaston sisällä vaikutti kysyntään. Lainaajien välityksellä tiedon todettiin levinneen myös muille kuntalaisille. Tutkimuksen johtajatuksena olikin tiedon diffuusion kaksivaihe-teoria, joka sai tukea etenkin peruskouluaineiston lainausta ja peruskoulutiedon leviämistä koskevista tuloksista. Tehostettu tarjonta saavutti parhaiten kirjastoa käyttäviä peruskoululaisten vanhempia, joilla oli keskimääräistä enemmän koulutusta ja jotka olivat tiedonvälittäjiä ja vaikuttajia omassa ympäristössään.

Viinaviikkojen tavoitteena ei ollut paikata salolaisten alkoholitiedoissa olevia aukkoja eikä näyttelyn kuviteltu pystyvän muuttamaan heidän juomatapojaan. Tavoite oli vaatimattomampi, toisaalta yhtä hankalasti saavutettavissa: tarjota aineksia oman alkoholinkäytön hallintaan ja vaimentaa alkoholiaiheiden moraalista latautuneisuutta siten, että alkoholinkäyttöön liittyviä ratkaisuja ja pulmia voitaisiin käsitellä avoimemmin ja järkeä käyttäen. Jossain määrin tässä ehkä onnistuttiinkin. Näyttelyssä jaettiin tietoa myös paikallisista päihdepalveluista ja iltapäivisin kävijöillä oli mahdollisuus keskustella alkoholiaiheesta asiantuntijan kanssa. Salon A-klinikka ja sen entisten asiakkaiden perustama, omaa toimintakeskustaan yhteisönä ylläpitävä Vaihtoehto -90 -yhdistys perustivat Viinaviikkojen ajaksi kirjastoon keskustelunurkkauksen, jossa A-klinikan työntekijät ja yhdistyksen

jäsenet päivystivät vuoropäivinä. Päivystyspisteseen otti yhteyttä vain yksi tuiki tuntematon henkilö; enimmät jutustelijat olivat päivystäjille puolituttuja jo ennestään. A-klinikalle ja yhdistykselle keskustelunurkkaus oli kuitenkin tervetullut mahdollisuus esiintyä julkisesti ei- kenenkään-maalla. Neutraalissa ympäristössä esittäytyminen tuotti myös tulosta: Viinaviikkojen jälkeen A-klinikalle ilmaantui muutamia uusia asiakkaita.

Viinaviikot innoittivat Salon kirjaston myöhemmänkin toimintaan. Näyttelyn yhteen saattamat kirjasto ja Vaihtoehto -90 -yhdistys jatkoivat yhteistyötä: yhdistyksen toimintakeskukseen perustettiin epävirallinen lainauspiste. Kirjastossa jatketaan myös terveystietoaineiston esittelyä: yhteistyössä kansanterveystyön kuntainliiton henkilöstön kanssa kirjastoon on suunnitteilla mm. mielen-terveys- ja liikunta-aiheisia teemaviikkoja.

Alkoholiaineiston tehotarjonta Viinaviikoilla tehosti lainausta mutta ei ohjannut lainaajia uusille urille. Lainaajia eniten kiinnostavia aiheita käsittelevä kirjallisuus on ollut ahkerassa käytössä muuloinkin ja lainaajia vähiten kiinnostavien aiheiden asema ei kohentunut näyttelynkään myötä. Niitä lainaajia, joille alkoholiaihe oli relevantti työn tai oman elämäntilanteen vuoksi, näyttely lienee palvelullut parhaiten kokoamalla yhteen aiheenmukaisen luokituksen pirstomaa aineistoa. Alkoholi ei ole ainoa aihe, jonka perinteinen luokitus hajottaa moneen paikkaan. Järjestelmäkeskeisen ja asian- tuntijapainotteisen luokituksen puutteet on toki kirjastoissa huomattakin: monella taholla on käynnissä kokeiluja ja kehittelyä, jonka tavoitteena on ottaa entistä paremmin huomioon kirjaston käyttäjien näkökulma. Esimerkiksi Helsingissä Vallilan kirjastossa kokeillaan parhaillaan uutta tietokirjallisuuden aiheryhmitystä. Kirjastossa on järjestelty uudelleen muun muassa alkoholiaiheista kirjallisuutta: päihteiden käyttö -luokkaan on koottu alkoholia niin lääketieteen kuin sosiaalipolitiikankin näkökulmasta lähestyvät teokset. Alkoholikirjallisuuden löytymistä haluttiin helpottaa mm. siksi, että alueella asuu runsaasti potentiaalisia alkoholin riskikäyttäjiä, yksin eläviä miehiä. Kirjaston henkilökunnan tuntuman mukaan yhdistetyn päihteiden käyttö -hyllyn kirjat ovatkin usein lainassa.

Alkoholikirjallisuuden tuomiseksi käyttäjien ulottuville on monia keinoja. Jo valikoimaluettelon laatiminen saattaa auttaa käyttäjiä hahmottamaan sitä mitä kirjastossa on tarjolla. Salon kirjasto oli jo ennen Viinaviikkoja laatinut - alkuaan mielen-terveystoimiston käyttöön - listan alkoholismi-

aiheisesta tieto- ja kaunokirjallisuudesta. Myös viinaviikkonäyttelyn luettelo osoittautui sinällään käyttökelpoiseksi muun muassa ammatissaan alkoholi-asioiden kanssa tekemisiin joutuville.

Hajaluokitetulla aiheella on heikon löytyvyyden lisäksi muitakin rasitteita. Kirjastot pyrkivät vastaamaan kysyntään lisäämällä suosittujen aiheiden tarjontaa. Alkoholin kaltaisen aiheen menekki saattaa kuitenkin jäädä huomaamatta - semminkin jos lainaajat eivät tohdi kaipaamiaan kirjoja kysellä ja varata. Esimerkiksi Salossa Viinaviikkoja koskevaa tutkimusta varten tehty tiedonkeruu nosti esiin naisten alkoholinkäyttöä koskevan kirjallisuuden menekin ja osoitti lisäkappaleiden tarpeen.

Alkoholiaiheisen kirjallisuuden asema yleisissä kirjastoissa ei kuitenkaan ole huono: kirjoja on ja varmaan niitä hankitaan vastakin. Videoaineistoa kirjastoilta sen sijaan puuttuu. Taloudellinen lama on kutistanut kirjastojen hankintaresursseja siinä määrin, että mahdollisuuksia videoaineiston aseman kohentamiseen ei tunnu järkeä paljon olevan: kalliin videoaineiston valinnassa joudutaan käyttämään entistä enemmän harkintaa. Alkoholiaiheisten videoiden hankintaa vaikeuttaa myös se, ettei yhdestä tai edes muutamasta lähteestä ole saatavissa kattavia tietoja siitä, mitä on tarjolla, eikä myöskään riittäviä tietoja videoiden sisällöstä. Tieto ei tavoita kunnolla edes niitä terveydenhuollon ja muiden alojen ammattilaisia, jotka voisivat hyödyntää alkoholiaiheisiä videoita työssään. Terveiden- ja päihdehuollon ammattilaisille Viinaviikot tarjosivat harvinaisen tilaisuuden tutustua kerralla laajaan video- ja vihkosvalikoimaan. Alkoholitiedon levittämiseen yleiset kirjastot ovat oivallinen kanava, jonka tehokas käyttö edellyttää paitsi kirjastoväen myös alkoholiaineiston tuottajien aktiivisuutta. Mallikelpoisesti on toiminut esimerkiksi Helsingin raittiustoimisto, joka on jakanut kaikille kaupungin kirjastoille omatoimista alkoholinkäytön hallintaa käsitteleviä kirjoja ja äänikasetteja.

Salon Viinaviikot onnistuivat hyvin. Itse aiheen ja kirjaston tarjoamien puitteiden lisäksi osansa lienee ollut myös paikallisyhteisön luonteella. Salolaiset ovat ahkeria kirjastonkäyttäjiä ja ehkä poikkeuksellisen tottuneita etsimään ja löytämään kirjastostaan tietoa. Salon kirjastossa tietokirjallisuuden tarjontaan on kiinnitetty erityistä huomiota ja sitä myös lainataan vilkkaammin kuin muualla Turun ja Porin läänissä. Viinaviikkojen kaltaisen aiheen yhteydessä alkoholioloillakin saattaa olla merkitystä. Salon kulutustaso on ollut lähellä koko maan keskitasoa. Kultusrakenteessa hiljan tapah-

tuneista muutoksista ilmeisin - keskioluen osuuden kasvu oluen kulutuksessa - näyttää kuitenkin Salossa alkaneen hieman aiemmin kuin monilla muilla paikkakunnilla.

Muuan Viinaviikkoja kommentoineista salolaisista totesi, että näyttely ”voi olla tehokas, jos se esiintyy muuallakin kuin Salossa” (B68). Viinaviikkoja suunniteltaessa yhtenä tavoitteena oli kehittää sellaista toimintamuotoa, jota voitaisiin jatkaa myös muualla. Vuonna -92 Viinaviikot järjestettiin lokakuussa Raision pääkirjastossa ja joulukuussa Anjalankosken pääkirjastossa, kummassakin kirjaston aloitteesta.¹³ Raision kirjastoon tieto Salon Viinaviikoista oli kantautunut paikallisradiota kautta ja Anjalankoskelle Raision kirjastosta.

Raision Viinaviikot toteuttivat erään toisen salolaisen kommentin - ”tarpeellinen yhtenä monien tietoisuuksien joukossa” (A12). Raisiossa kirjaston Viinaviikot olivat lyhyellä aikavälillä toinen alkoholi-aiheinen tapahtuma. Raision A- klinikka järjesti vuonna -91 Viinamessut (Heino 1992). Taustalla oli perinteinen avoimien ovien toiminta, joka haluttiin ulottaa omaa asiakaspiiriä laajemmalle yleisölle. Raision A-klinikan ennakkoluuloton toimintatapa on ollut mallina monelle muullekin A-klinikalle ja antoi aineksia myös Salon Viinaviikkojen kehittelyyn.

Raision A-klinikka osallistui aktiivisesti kirjaston Viinaviikkojen järjestelyihin. ”Kaksi hienoa, luovaa työyksikköä saa taas ihmeitä aikaan!” - kiitteli palautelomakkeella muuan kirjastossa vierailut työterveyslääkäri. Ilmeeltään Raision Viinaviikot poikkesivat Salon Viinaviikoista. Salon näyttely noudatti matalaa profiilia: yleisön huomio pyrittiin kohdentamaan alkoholiaineistoon muun muassa siksi, että aineiston menekistä haluttiin kertyvän riittävästi tietoa. Aineistopainotteiset viinaviikot onnistuivat hyvin mutta osa yleisöstä olisi toivonut muutakin: ”paperipinot eivät ole nykyajan valistuksessa in” (B45), totesi muuan salolainen. Raisiossa paperinmakuu paranneltiin. Kirjastoon pystytettiin kattauksia ja kuvaelmia ja avajaisissa esitettiin muun muassa jumalalauluja; avajaispuhujina esiintyivät A-klinikan johtaja ja Raision Alkon myymäläpäällikkö.

Raisiossa viinaviikkokirjoja lainattiin vilkkaasti mutta videoita vähemmän kuin Salossa. Ilmaisjake- luaineiston menekki jakautui samaan tapaan kuin Salossa: tuotetiedon menekki ei aivan yltänyt muun valistuksen menekin tasalle. Kuten Salossa myös Raision Viinaviikoilla oli kävijöitä myös naapurikunnista. Nuoria kävijöitä oli paljon. Viinaviikoista

tiedotettiin etenkin kouluille ja koulujen kautta. Näyttelyssä vieraili lukuisia ryhmiä sekä yläasteen ja erityiskoulusta että ammattioppilaitoksista. Nuorten osuus näyttely-yleisöstä näkyi myös kirjallainauksessa: nuorten elämäkokemuksia luotaaville kirjoille kertyi runsaasti lainoja.

Anjalankosken Viinaviikoilla kävi toisin. Kouluille suunnattu tiedotus ei innostanut ryhmävierailuihin ja näyttely-yleisö koostui lähinnä paikkakuntalaisista. Näyttelyä katseltiin paljon mutta aineistoa lainattiin vähän. Ilmaisjake- luaineistosta anjalankoskelaisia kiinnosti lähinnä tuotetieto. Lainattavasta aineistosta kävi parhaiten kaupaksi kirjaston omasta kokoelmasta poimittu alkoholi-aihetta sivuva kaunokirjallisuus.¹⁴

Anjalankoskella järjestelyt hoidettiin pääpiirteisään samalla tavoin kuin Raisiossakin. Kirjaston yhteistyökumppaneita olivat raittiussiihteeri, Alkon myymälä ja A-klinikka, joka järjesti myös oman alkoholi-aiheisen näyttelyn. Niin Anjalankoskella kuin Raisiossakin tiedotus yleisölle viestimien kautta toimi hyvin: Viinaviikoista kirjoitettiin paikallis- ja aluelehdissä ja erityisen kuuluvasti ne olivat esillä paikallisradioissa.

Anjalankoskella kävijämäärä jäi kaikesta huolimatta odotettua pienemmäksi. Selitystä voi hakea monelta taholta. Ajankohta ei ehkä ollut otollinen - ainakin kouluissa joulukuu on kiireinen. Anjalankoskelaisten kirjastonkäyttö on suuntautunut eri tavoin kuin esimerkiksi salolaisten: kirjastosta lainataan lähinnä kaunokirjallisuutta. Asukkaita Anjalankoskella on osapuulleen saman verran kuin Salossa tai Raisiossa mutta kaupunkirakenne on erilainen. Anjalankoski koostuu kolmesta taajamasta, joilla kullakin on oma kirjastonsa. Raisiokin on moottoritien halkoma mutta rakenteeltaan tiiviimpi ja pääkirjasto sijaitsee keskustassa.

Viinaviikkojen perusajatus on yksinkertainen: kootaan aihepiiriesittelyyn kirjastossa hajallaan olevaa aineistoa ja täydennetään sitä muualta saatavissa olevalla. Perusajatus on muunneltavissa kunkin kirjaston resurssien, toimintalinjan ja - ympäristön mukaan. Näyttelyn soveltaminen paikallisyhteisön luonteeseen näyttää tarpeellisel- ta sen takaamiseksi että toiminnasta saadaan paras hyöty. Pohdinnan arvoisia seikkoja asiasisällön ja ulkoasun lisäksi ovat ainakin ajankohta, paikkakuntalaisten luku- ja muiden harrastusten suuntautuminen, paikalliset palvelut joista tiedottaminen sopii näyttelyn yhteyteen, otollisimmat kohderyhmät ja mahdolliset yhteistyökumppanit. Hyvästä tahdosta huolimatta kirjastojen resurssit eivät riitä

kaikkeen. Etenkin kirjaston ulkopuolelle suuntautuvan toiminnan suunnittelu ja järjestely luontunee sujuvimmin yhteistyössä sellaisten kunnan tai muiden yhteisöjen edustajien kanssa, joiden toimenkuvaan alkoholiasiat muutoinkin kuuluvat.

Hyväksytty julkaistavaksi 3.2.1993.

Viitteet

- Näyttelykirjat ovat peräisin Alkon tietopalvelusta. Videoiden, vihkosten ja lehtien hankinnasta vastasi Alkon alkoholipoliittinen suunnittelu ja tiedotus, joka myös rahoitti Viinaviikkoja koskevan tutkimuksen. Osa aineistosta oli Alkon, osa muiden yhteisöjen tai yritysten tuottamaa.
- Lukusunnuntaina yleisöllä oli mahdollisuus tutustua myös kahteen alkoholi aiheeseen tietokoneohjelmaan; ohjelmat vetivät puoleensa lähinnä nuoria poikia. Lukusunnuntaiksi kirjastoon järjestettiin myös alkoholi aiheisten videoiden non-stop-esitys; videoita seurasi enimmillään muutama henkilö.
- Julisteen ja kortin suunnitteli Mainostoimisto Oura & Kumppanit.
- Näille lähetettiin jälkikäteen lyhyt lomake, jonka kysymykset koskivat julisteiden esillepanoa ja näyttelyssä vierailemista.
- Esimerkkinä vaikeista aiheista oli mm. kirjaston kokoelmista koottu EY-aiheinen näyttely.
- Viinaviikkojen yleisöä koskevia tietoja ja yleisön kommentteja kerättiin kahdella lomakkeella. Lomaketta A jaettiin lainaustiskiltä lainaajille riippumatta siitä, lainasivatko nämä viinaviikkoaineistoa vai eivät. Lomake B oli näyttelytilassa kaikkien halukkaiden täytettävissä. Näyttelyaineiston lainaus rekisteröitiin käsin kirjoitetuilla kuiteilla.
- Näyttelyssä kävijät saattoivat tietenkin lainata kirjoja ja videoita eri kerroilla. Kun lainausta koskevien tietojen poiminnassa käytettiin havaintoyksikkönä lainakuittia, tiedoista ei käy ilmi, kuinka moni ehti lainata viinaviikkoaineistoa useaan otteeseen; kirjaston henkilökunnan havaintojen mukaan tällaista tapahtui.
- Kirjaston rekisteristä tulostettiin lainojen nimekekohtainen kokonaiskertymä ja vuoden -92 kertymä; näyttelykirjojen lainaus ei sisälly vuoden -92 kertymään. Nimekkeiden ikää laskettaessa vuoden -92 arvoksi on annettu 3/4 vuotta muutta kirjan ilmestymis/hankintavuosi on otettu huomioon kokonaisena vuotena. Lainakappaleiden määrän vaihtelun vuoksi laskennallinen vuosikertymä ja viinaviikkolainaus eivät ole aivan vertailukelpoisia.
- Yhden videon käyttöoikeus oli rajattu näyttelyyn ja yhden ainoa lainakappale katosi näyttelyn aikana. Julkiset juomarit -videota oli näyttelyä varten hankittu kirjaston kokoelmaan. Näyttelyvideoiden kesälainaus rekisteröitiin käsin kirjoitetuilla kuiteilla. Julkisten juomareiden atk-rekisteröity lainaus puuttuu lainaluvuista, jollei toisin ole mainittu.
- Lomakkeella B vastaajia pyydettiin mm. mainitsemaan kiinnostavimmalta vaikuttava lehti, vihkonen, kirja ja video.
- Näyttelyn yhteydessä hankitut lisäkappaleet on otettu huomioon laskettaessa taulukon 5 kappalekohtaisia lainamääriä.
- Alle 15-vuotiaita ja yli 60-vuotiaita lainaajia oli vain muutama. Lainatuista nimekkeistä päätellen osa alle 15-vuotiaiksi kirjatusta lainaajista on ollut aikuisia: Nimettömiä alkoholisteja käsittelevä kirja tai Kalliolan kuntoutusklinkan hoitoa kuvaava video tuskin kiinnostavat lapsia.
- Sekä Raision että Anjalankosken viinaviikkonäyttely koottiin kirjaston omista kirjoista ja Alkon alkoholipoliittisen suunnittelun ja tiedotuksen toimittamasta muusta aineistosta.
- Kaunokirjallisuutta oli esillä ja sitä lainattiin myös Salon Viinaviikoilla. Varsinaisen näyttelyn pääpaino oli kuitenkin tietoaineistossa. Kaikki näyttelykirjat ja -videot eivät olleet alkoholikeskeisiä, osassa alkoholi aiheita vain sivuttiin. Kirjoista kaunokirjallisia olivat Nuoret-otsikon alle koottu romaani. Videoiden joukossa oli muutamia, joiden tavoitteet olivat pikemmin taiteellisia kuin valistuksellisia.

Lähteet

- Eskola, K., Lukijoiden kirjallisuus. Sinuhesta Sonja O'hon. Tammi, Helsinki, 1990.
- Heino, J., puheenvuoro Riihimäellä 15.1.1992 pidetyssä paikallistoimintaseminaarissa. Teoksessa: Holmila, M: & Haavisto, K. (toim.), Paikallistoimintaa päihdehaittojen ehkäisemiseksi. Lahti-projekti, Alkoholipoliittinen tutkimuslaitos, Helsinki, 1992.
- Holmila, M., Kulkurin valssi on miesten tanssi. Naiset alkoholin suurkuluttajina. VAPK-kustannus, Helsinki, 1992.

- Holmila, M., Vaimot, aviomiehet ja alkoholi. Alkoholipolitiikka, 53 (2):82-85, 1988.
- Karisto A., Tylsät hampaat vai sitkeä liha? Terveyskasvatuksen perillemenon esteistä. Teoksessa: Tylsät hampaat vai sitkeä liha? Terveellisten elintapojen edistäminen riskialteimmassa väestöryhmissä. Terveyskasvatuksen neuvottelukunta. Sosiaali- ja terveyshallitus, Raportteja 3/1991.
- Laakio, J. & Kero, E., Salo. Suuri pikkukaupunki. Bigtime Small Town. Otava, Helsinki, 1991.
- Nuorvala, Y., Huumetiedotuksen arviointia. Teoksessa: Päänteiden ongelmakäytön ehkäisy. Sosiaalilihallituksen raporttisarja, Nro 21, Helsinki, 1988.
- Poikolainen, K., Miksi terveyskasvatus ei tehoa? Suomen lääkärilehti 44 (28):2797-2802, 1989.
- Tiihonen, P., Kirjasto ja tiedonvälitys. Tampereen yliopiston tiedotustutkimuksen laitos, Monistesarja, 20/1974.

Tilastolähteet

- Kirjastolehti 2/1992.
- Salon kaupunginkirjaston toimintatilastot ja vuonna 1991 suoritettujen asiakaskyselyjen tulokset.
- Salon kaupungin kunnalliskertomus.
- Suomen tilastollinen vuosikirja.
- Alkon taloudellisen tutkimuksen ja suunnittelun kuntakohtaiset tilastot.

Keskustelut

- Hilkka Orava (Salon kirjasto)
- Kristiina Sievers (Raision kirjasto)
- Merja Salin (Anjalankosken kirjasto)
- Marketta Lilja-Kovanen (Vallilan kirjasto).