

KATSAUKSET

Meghnad Desai ja Marxin kosto

Rauno Huttunen

Meghnad Desailla (2008) on kirjassaan *Marxin kosto* sekä hyviä että huonoja uutisia vanhoille marxilaisille. Otetaan hyvät uutiset ensin: Marx oli oikeassa *Pääoman* I osassa. Juuri tällä tavoin kapitalismi toimii. Ja sitten otetaan ne huonot uutiset: Kapitalismi ei olekaan kumoutumassa lähiaikoina. Kapitalismin ylikypsyminen tapahtuu korkeintaan joskus parin sadan vuoden päästä jos silloinkaan. Mutta ei Marx (1974) mitään kapitalismin nopeaa loppua ennustanutkaan. *Pääoman* I osan 24 luvun yhdessä lauseessa annetaan ehkä näin ymmärtää, mutta kyseessä on pikemminkin toivomuslause kuin tieteellinen päättely.

Desai julistaa, että valtiotalous on kuollut ja globaali kapitalismi on voittanut. Miten Marxin kosto liittyy tähän? Desain Marx-tulkinnan mukaan Marx ennusti kapitalismin globalisaation ja myöhempi Lenin oli väärässä ajatellessaan, että tsaarinnan ajan feodaalinen Venäjä voisi suoraan hypätä kapitalisoitumisprosessin yli valtiojohtoisen sosialismin avulla. Desai väittää, että Marxin kosto kohdistuu ensisijassa niihin marxisti-leninisteihin, jotka tulkitsivat Marxin valtiotalouden kannattajaksi. Toiseksi se kohdistuu Marxia pilkanneisiin uuskeynesiläisiin, jotka kuvittelivat voittaneensa kapitalismin suuret sykliset kriisit Bretton Woodsissa luodun järjestelmän avulla ja uskoivat toisen maailmansodan jälkeisen nousukauden jatkuvan ikuisesti. Nyt ehkä tietyllä lapsenmielisellä ivalla Desai voisi todeta: ”Ähäkutti, te kumpikin olitte väärässä. Ei kapitalismi kehittyntykään niin kuin te ajattelitte.” Onko sitten uusliberalistinen taloustiede oikeassa? Ei vaan Marx, sanoo Desai. Tämän väitteen tueksi Desai tekee hämmästyttävän Marx-tulkinnan. Desain mielestä Marx auttaa jopa nykyisen pankkikriisin ymmärtämisessä:

Katson itse ymmärtäväni esimerkiksi rahoitusmarkkinoiden nykyisen kriisin kaltaisia ilmiöitä paljon paremmin marxilaisen kansantaloustieteen keinoin kuin soveltamalla uusklassista [uusliberalistista, RH], klassista tai keynesiläistä taloustiedettä (Desai 2008, 6).

Omasta poliittisesta menneisyydestään Desai kirjoittaa seuraavasti:

Kuulun niihin moniin, jotka ovat viettäneet suurimman osan elämästään vasemmistolikkeissa. Olen osallistunut kiihkeisiin väittelyihin kapitalismin ja sosialismin tulevaisuudesta, lokakuun vallankumouksen tarvelemisestä sekä parlamentaarisen sosialismin menestyksen mahdollisuudesta. Neljän vuosikymmenen aikana on kuitenkin nähty keynesiläisyyden kukoistus ja hiipuminen, liberalististen ja eritoten Hayekin teosten äkillinen suosio, on nähty niin inflaation kuin työttömyydenkin kohoaminen yli kymmeneen prosenttiin [mikä ei keynesiläisten mukaan pitänyt olla mahdollista, RH] ja Kiinan ja Intian suuret muutokset. - - - Puolivälissä 1980-lukua aloin pohtia uudelleen lukuisia siihen saakka selviksi katsomiani asioita. Olin lukenut Marxia Intiassa viettämistäni nuoruusvuosista lähtien ja opettanut marxilaista kansantaloustiedettä vuoden 1968 opiskelijalevottomuuksia seuranneina kiihkeinä vuo-

sina. Akateemisena taloustieteilijänä vannoin keynesiläisyyden nimiin ja kirjoitin monetarismia arvostelevan kirjan... Neuvostojärjestelmän romahtaminen sai minut entistä vakuuttuneemmaksi siitä, että minun täytyi uudistaa ajatteluni. (Desai 2008, 13.)

Desai sanoo ajattelunsa käänteeseen vaikuttaneen sen, että hän luki uudelleen Leninin kirjoituksia. Nuori Lenin puolusti aikanaan kapitalististen suhteiden luomista ja vastusti ”penikkatautisia narodkineja”. Venäjällä 1879 perustettu Narodnaja volja (kansan tahto) -liike tahtoi siirtää Venäjän suoraan sosialismiin ohittaen kapitalismin[1]. Uudelleen lukemisen seurauksena Desai havaitsi, kuinka vahvasti nuori Lenin luotti kapitalismin edistyskäsitykseen, jos vaikka heti perään uskoikin sen vääjäämättömään tuhoon. Desai esittää, että juuri nuoren Leninin ”esileninistinen” tulkinta Marxista antaa avaimet nykyisen kapitalismin ymmärtämiseksi, kun vain jätetään pois teleologinen oletus kapitalismin lähestyvää tuhosta. Tällä tavoin ymmärretty Marx on ylivertainen kapitalismin tulkki verrattuna Keynesiin ja Hayekiin:

*Vain Marx käsittelee kapitalismia järjestelmänä, jonka toiminnan jatkuminen riippuu suhdannevaihteluista ja kriiseistä, varallisuuden luomisesta ja tuhoamisesta, rikkauten ja köyhyyden dialektiikasta sekä ihmisten teoista, työläisten ja kapitalistien, koroilla eläjien ja maanomistajien ratkaisuista. Neuvostojärjestelmän romahtamisen jälkeen häntä ei enää tarvitse jumaloida, ei ylistää kapitalismin astrologiksi, jonka laatimassa horoskoopissa näkyy riis-
tojärjestelmän kukistumisen tarkka päivämäärä. (Desai 2008, 14.)*

Adam Smithistä Karl Marxiin

Kirjassaan Desai keskittyy nykyisen kapitalismin logiikan esileniniläis-marxilaiseen analyysiin, mutta hän käsittelee myös Adam Smithiä, Hegeliä, Keynesiä, Schumpeteriä ja Hayekia. Desain mielestä Marx täytyy vapauttaa bolsevikkien perinnöstä ja tällöin hän osoittautuu yhteiskunta-astronomian keskeiseksi, muttei erehtymättömäksi teoreetikoksi

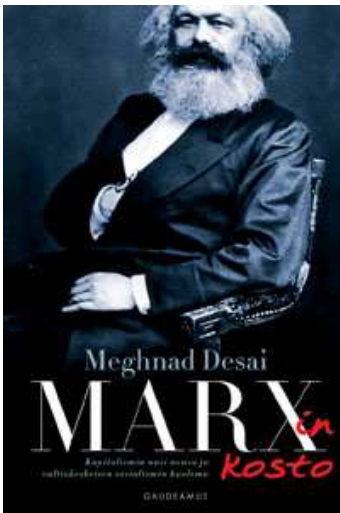

Desain kiinnittää huomiota muun muassa Smithin ”marxilaiseen” huoleen työmiehen kurjistumisesta modernin työnjaon seurauksena ja vaatii valtion puuttumista asiaan. Smithin aikanaan Britannian valtio ei juuri kansalaisistaan huolehtinut. Se oli kauttaaltaan korruptoitunut ja rahamiesten ohjattavissa. Tällainen valtio on suorastaan uusliberalistien taivas, mutta se ei ole mitenkään Smithin teorioiden mukainen. Smith halusi valtion, joka on oikeudenmukainen ja myötätuntoinen kaikkia jäseniään kohtaan. Smithin valtioihanteeseen ei kuulunut Thomas Hobbesin, John Locken ja Bernard de Mandevillen possessiivinen individualismi (ks. MacPherson 1966; Balibar 2002), jossa valtio ajaa vain rikkauten omistajien etua. Smithin moraaliteoriahan on juuri näiden kolmen jyrkkä vastakohta.

Kuolemansa jälkeen Smithiä syytettiin radikaalien ajatusten levittämisestä ja jopa ranskalaisten kiihottamisesta vallankumoukseen. Siksi kaikkien Smithin oppilaiden täytyi kuvata Smith konservatiiviksi ja tästä juontuukin meidän nykyinen kuvamme konservatiivisesta Smithistä, joka

kannattaa yövärtijavaltiota. Tietenkin Smithin perussanoma oli puolustaa kaupankäyntiä ja kasvotonta vaihdantaa, jossa ihmisten väliset suhteet saattavat näyttäytyä pelkästään vaihtoon perustuvilta. Smithin mukaan nämä vaihtoon perustuvat suhteet nivoutuvat näkymättömäksi verkoksi, jota ohjaa eräänlainen näkymätön käsi. Smith ei nähnyt siinä ristiriitaa, että ihminen toisaalta ajaa taloudellisen vaihdon kautta vain omaa etuaan ja samalla osoittaa myötätuntoa kanssaihmistä kohtaan. Smithin jälkeen tästä ongelmasta alettiin saksankielisillä alueilla käyttää nimeä *Das Adam-Smith-Problem* (ks. Tribe 2008). Suomessa Jukka Heiskanen & Vesa Oittinen (1987) ovat kirjoittaneet samasta teemasta nimellä *Homo duplex* -ongelma.

Adam Smithin ihmiskäsityksen mukaan persoonallisissa vuorovaikutussuhteissa toimii ihmisten luontainen myötätunto. Sitten kun rahajärjestelmän avulla siirrytään impersonaaliin vaihtosuhteisiin, ihmiset toimivat pääsääntöisesti egoistisesti ajatellen vain omaa tulokehitystään välittämättä esimerkiksi kehitysmaiden nälkää näkevästä lapsista. Saksalaisessa tulkinnassa Adam Smithiltä voidaankin löytää kaksi ihmisten yhdessäolon muotoa, jotka ovat ristiriidassa keskenään (ks. Tribe 2008):

- 1) *vastavuoroinen face-to-face -suhde, johon kuuluu myötätunto toista kohtaan ja*
- 2) *impersonaalisissa taloudellisissa vaihtosuhteissa ilmenevä egoismi.*

Smithin tekstit hyvin lukenut Georg Friedrich Wilhelm Hegel tiedosti Adam Smith -ongelman syvällisesti. Miten samaan aikaan kansalaiset talouden sfäärissä suhtautuvat toisiinsa vain taloudellisen hyödyn näkökulmasta mutta siveellisyyden sfäärissä tuntevat toisiinsa myötätuntoa ja yhteenkuuluvuutta? Hegel ratkaisi omasta mielestään asian tekemällä kolmetasoisien mallin yhteiskunnasta: perhe, kansalaisyhteiskunta ja valtio. Perhe on se ”konkreettisen toisten” välittämisen sfääri, jossa tunteet ohittavat järjen ja jossa välitetään lähipiiristä (ks. Honneth 1992, 11–105; Williams 1997, 69–92; Huttunen 2009, 91–103). Yksityisen sopimisen ja vaihdannan sfääri on kansalaisyhteiskunta, jota Smithin mukaan valtion ei pitänyt säädellä ja joka toimii taloudellisen edun kylmällä järjellä. Hegelille valtio on siveellisen toiminnan sfääri, jossa ihmiset tuntevat solidaarisuutta ja myötätuntoa ”abstraktia toista” kohtaan – toista saman valtion kansalaista, joka ei ole perheen jäsen. Valtion sfäärissä vaikuttaa niin sanottu rationaalinen tunne, joka ylittää perheen tunteellisuuden ja kansalaisyhteiskunnan kylmän järjen välisen ristiriidan. Hegelin mielestä valtion pitää suojella ihmisiä kansalaisyhteiskunnan vieraannuttavalta vaikutukselta ja kultivoida perheen sfäärissä syntyneet emootiot rationaaliseksi tunteeksi, joka sitoo valtion kansalaiset vastavuoroisen siveelliseksi yhteisöksi (erotukseksi kansalaisyhteiskunnan siveettömyydestä eli vastavuoroisesta huonotapaisuudesta).

Hegelin oikeusfilosofiassa esittämä yhteiskuntamalli ei Desain mukaan ole kovin demokraattinen. Se on parhaimmillaankin esidemokraattinen, koska siinä kannatetaan säätydemokratiaa. Näiden vaatimattomien demokraattisten instituutioiden pitää pääasiassa opettaa kuuliaisuutta monarkkia kohtaan, koska monarkki on siveellisen yhteisön – ts. vastavuoroisesti toisilleen hyvätapaisten ihmisten – henkilöitymä. Hegelin mukaan demokraattisesti valittu johtaja on aina altis painostukselle ja ainoastaan perinnöllinen monarkki voi henkilöidä koko yhteisön siveellisyyttä. Desai hiukan arkailee kirjoittaa Hegelistä, koska on taloustieteilijä eikä filosofi. Desai esittää kuitenkin aivan kelvollisen perustulkinnan Hegelin oikeusfilosofiasta. Jotta voisi ymmärtää, mitä Marxin kirjoittamassa *Hegelin oikeusfilosofian kritiikissä* (Minerva 2009) tapahtuu, täytyy Hegeliin tutustua syvällisemmin. Tätä tutkimusta varten Desain tiivistys Hegelistä riittää vallan hyvin.

Karl Marx perusti talusteoriaansa juuri Smithiin ja Hegeliin. Itse lisäksi vielä Thomas

Hobbesin (1999) *Leviathan*-kirjan vaikutuksen *Pääoma*-teokseen. *Zur Kritik der Politischen Ökonomie* eli *Kansantaloustieteen arvostelua* -teoksessa Marx (1970) esittää neljä historiallista tuotantotapaa, jotka hän on muokannut Smithin alkuperäisestä mallista. Smith nimeää seuraavat vaiheet:

- 1) *Metsästäjien ja keräilijöiden kausi*
- 2) *Paimentolaisten ja nomadien kausi*
- 3) *Maanviljelyn kausi*
- 4) *Kaupankäynnin kausi*

Marx laittaa vaiheet seuraavaan muottiin:

- 1) *Alkukantainen kommunismi*
- 2) *Antiikin tuotantotapa*
- 3) *Feodaalinen tuotantotapa*
- 4) *Porvarillinen tuotantotapa*

Listaan kuulu vielä Hegelin vaikutuksesta nimetty aasialainen tuotantotapa, mutta Marx nopeasti luopuu siitä. Suunta on aina eteenpäin, mutta korkeimmassakin vaiheessa, on ihmisiä, jotka saavat elantonsa alkukantaisten menetelmien kuten maanviljelyn, paimentamisen ja metsästyksen keinoin. Nämä aikakaudet ovat Marxilla pitkiä. Feodalismien kesti yli 1000 vuotta. Smithiä seuraten Marx esittää, että kaikkiin tuotantotapoihin pätee seuraava säännönmukaisuus (Desai 2008, 77–78):

Olemassaolonsa yhteiskunnallisen tuottamisen vuoksi ihmiset joutuvat väistämättä toistensa kanssa tahdostaan riippumattomiin suhteisiin, tuotantosuhteisiin, jotka vastaavat aineellisten tuotantovoimien kulloistakin kehitystä. - - - Tuotantosuhteiden kokonaisuus antaa yhteiskunnalle taloudellisen rakenteen, todellisen perustan, josta nousee oikeudellinen ja poliittinen päällysrakenne ja jota yhteiskunnallisen tietoisuuden erityiset muodot vastaavat. - - - Kehitys tulee lopulta vaiheeseen, jossa yhteiskunnan aineelliset tuotantovoimat [tuotantoteknologia + työvoiman koulutustaso, RH] joutuvat ristiriitaan vallitsevien tuotantosuhteiden - - - kanssa. Vallitsevat tuotantosuhteet ovat aiemmin edistäneet tuotantovoimien kehitystä, mutta alkavat nyt jarruttaa sitä. Alkaa yhteiskunnallisen vallankumouksen aika. Taloudellisessa perustassa tapahtuvat muutokset johtavat aikaa myöten koko valtavan päällysrakenteen muuttumiseen.

Kun tähän lisätään, että vaiheet 2–4 ovat luokkayhteiskuntia ja että historia on vaihe kahdesta vaiheeseen neljä luokkataistelujen historiaa (mihin seikkaan Desai ei paljoa kiinnitä huomiota), siinä onkin Marxin yhteiskuntateoria pähkinänkuoressa. Luokkataistelun teeman Marx kehittää Hegelin herran ja rengin tunnustuskamppailun metaforasta.

Marxin Pääoman kapitalismiteoria

Marxin *Pääoman* arvoteoriaa tulkitessaan Desai etenee kuin kala vedessä. Ei taida löytyä nykypäivänä toista tunnettua ekonomistia, joka on edelleenkin näin innostunut Marxin arvoteoriasta. Smithin arvoteoria lähtee siitä, että kolmea yhteiskuntaluokkaa vastaa kolme tulojen luokkaa: työläiset – palkka, maanomistajat – maakorko ja kapitalisti – voitto. Ricar-

do lisää tähän, että palkat on sidottu työläisen toimeentulon äärimmäiseen minimiin. Tästä tulee nimitys ”Ricardon rautainen palkkalaki” ja se toimii edelleenkin esimerkiksi Suomessa myytävän suklaan tai kahvin raaka-aineiden tuotannossa kehitysmaissa. Monissa kehitysmaissa toimii Ricardon rautainen palkkalaki eli työvoimalle ja monessa tapauksessa lapsityövoimalla maksetaan vain sen verran, että pääosa tuotantovoimasta pysyy hengissä. Palkka ei riitä lääkkeisiin, vaatteisiin tai hygieniatuotteisiin koulukirjoista puhumattakaan. Ricardon rautaisen palkkalain vallitessa riistettyjen elämä vastaa Hobbesin kuvausta elämästä luonnontilassa: Se on likainen, lyhyt ja kurja.

Näin siis Smithin ja Ricardon mallissa palkat määräytyvät toimeentulominimin mukaan ja maakorko on vain arvonnousua. Smith ja Ricardo eivät pystyneet selittämään, mistä voitto tulee ja mistä voittoaste riippuu. Desain mukaan Marx pystyi muotoilemaan kunnolla ongelman, koska hän sovelsi Hegelin filosofiaa klassiseen englantilaiseen kansantaloustieteeseen. Desai väittää, että Marx osoitti ja ratkaisi niin sanotun immanentin eli sisäisen kriikin avulla klassisen taloustieteen ongelmat ja loi paremman kansantaloustieteen.

Marx lähtee arvoteoriassaan siitä Smithin lähtökohdasta, että tuotteen hinta koostuu työstä, aineellisten panosten kustannuksista ja voitosta. Eli yksi tärkeimmistä hintaan vaikuttavista tekijöistä on tuotteeseen käytetty työmäärä. Tähän päättelyyn saakka Marx on klassisen kansantaloustieteen linjoilla. Marxin vallankumouksellinen idea oli tarkentaa katseensa työhön ja tarkastella työtä työvoimatavarana – eikä palkkana, joka on ko. tavaran hinta – ja laittaa työvoimatavara mitattavaan muotoon. Työvoimatavara on työläisen myymä hyödyke. Ja vain kapitalistisissa tuotantosuhteissa[2] työläinen on vapaa myymään työvoimatavaraansa, vaikka tästä vapaudesta ei Ricardon rautaisen palkkalain vallitessa ole paljoakaan iloa työläiselle. Kapitalismin syntyessä syntyivät sellaiset markkinat, jossa työvoimatavaraa eli työläisen aikaa voitiin ”ostaa, myydä, vaihtaa ja varastaa”, niin kuin suomalaisessa sananparressa sanotaan. Juuri työvoimatavaraan tämä sananparsi sopii erittäin hyvin. Kapitalisti tarvitsee tavaran tuottamiseen myös aineellisia panoksia, joilla on omat markkinansa. Marx sovelsi sekä työajan hintaan että tuotannon aineellisten panosten hintaan samaa arvoteoriaa.

Mitä tämä mystinen ”arvo” sitten on? Marx käyttää taas klassiselle taloustieteelle tuttuja teoreettisia käsitteitä eli käyttöarvoa ja vaihtoarvoa. Käyttöarvo on tavaran hyödyllisyys jollekin ihmiselle ja vaihtoarvo tavaran arvo vaihtoa varten. Heti Marxin *Pääoman* ensimmäisen luvun alussa esitetään kuuluisa määritelmä käyttöarvolle ja vaihtoarvolle (Marx 1974, 45; käännöstä muokattu):

Tavara on ensi kädessä ulkonainen esine, olio, joka ominaisuuksiltaan tyydyttää jonkinlaisia ihmisen tarpeita. Asiaan ei vaikuta näiden tavaroiden luonne, esim. se, aiheuttavatko ne vatsa vai mielikuvitus. Kysymys ei ole myöskään siitä, millä tavalla olio tyydyttää ihmisen tarvetta: välittömänä elinhyödykkeenä, ts. kulutusesineenä, vaiko välillisesti tuotantovälineenä - - - tutkittavanaamme olevassa yhteiskuntamuodossa ovat käyttöarvot myös vaihtoarvojen aineellisia kannattajia. Vaihtoarvo esiintyy lähinnä määrällisenä suhteena, jossa yhdenlaiset käyttöarvot vaihtuvat toisenlaisiin suhteena, joka alituisesti vaihtelee ajan ja paikan mukaan.

Eli tavara myydään vaihtoarvostaan, mutta ostaja ostaa sen käyttöarvon vuoksi (Fritz Haugin mukaan käyttöarvon lupauksen vuoksi; ks. Haug 1982). Ostajalle ja myyjälle tavarella on sama vaihtoarvo mutta eri käyttöarvo. Myyjälle tavaran käyttöarvo on se, että tavara saadaan myytyä. Sama on laita työvoimatavaran suhteen. Työvoimalla on tavarana vaihtoarvo ja käyttöarvo. Kapitalisti ostaa työläisen työaikaa, koska hän tarvitsee sitä tuotantoon-

sa. Työläinen myy työaikaansa, koska hän tarvitsee rahaa elääkseen. Näin kapitalistille työvoimatavaran käyttöarvo on työläisen se työskentelyaika, jonka kapitalisti ostaa. Ja sen takia nykyään työntajat haluavat estää työpaikan koneilta pääsyn Facebookiin, koska he eivät ole ostaneet työläisen seurusteluaikaa vaan työläisen työntajalle tekemän työajan.

Mikä sitten määrää työvoimatavaran vaihtoarvon? Desain mielestä kukaan ennen Marxia ei ollut syvällisesti pohtinut tätä asiaa. Työvoimaa ei oltu klassisessa taloustieteessä tarkasteltu tavarana, joten ei ole voinut herätä kysymystä työvoimatavaran vaihtoarvosta. Marx selitti, että työvoimatavaran vaihtoarvon mittaa ilmaiseva palkka käytetään niiden hyödykkeiden hankkimiseen, joita työläinen tarvitsee elääkseen ja tehdäkseen työtä eli se käytetään esimerkiksi ruokaan, asumiseen, lääkkeisiin, lämmitykseen ja kuljetukseen. Kaikki nämä työläisen palkallaan ostamat tavarat on tehty työllä eli niillä on työsisältö, joka vaikuttaa niiden vaihtoarvoon. Näin työläisen työhön käyttämien tuntien vaihtoarvo on suhteessa työläisen palkallaan ostamien tavaroiden työsisällön vaihtoarvoon. Tässä on Desain mukaan se nerokkaan teorian ydin, jossa Marx yhden teorian avulla pystyy selittämään hinnat, palkat ja voitot. Marx käsitteellisti työn työvoimatavaraksi (eikä palkaksi), jolla on käyttöarvo ja vaihtoarvo, määrittäen samalla työvoimatavaran vaihtoarvon määrällisesti. Näillä teoreettisilla välineillä Marx pääsi muotoilemaan teorian voiton kertymisestä omalla työnarvoteoriallaan.

Marxin työnarvoteorian ydin on jakaa työläisen tekemä työ (työaika) välttämättömään työhön (välttämättömään työaikaan) ja lisätyöhön (lisätyöaikaan). Kapitalistin ostama työvoimatavaran käyttöarvo on työläisen työtuntien kokonaismäärä. Kun tästä työajan kokonaismäärästä vähennetään välttämätön työ, saadaan erotukseksi Marxin vallankumouksellinen keksintö eli lisätyö tai lisäarvo:

Lisäarvo (lisätyö) = työtuntien kokonaismäärä – välttämätön työ

Tässä yhtälössä välttämätön työ tai välttämätön työaika on se aika, jolla työläinen tuottaa myymänsä työvoimatavaran vaihtoarvon. Kuulostaako tämä vaikealta? Otetaan esimerkki. Oletetaan, että työläinen tarvitsee elääkseen tietyssä yhteiskunnassa kyseisen yhteiskunnan määrittämän elintason mukaisesti 100 euron päiväpalkan. Oletetaan, että kahdeksan tunnin kokonaistyöajalla työntekijä tuottaa 200 euron arvon. Tällöin kokonaistyötuntien määrä koostuu neljän tunnin välttämättömästä työstä ja neljän tunnin lisätyöstä. Lisätyö tuottaa työnantajalle lisäarvoa eli arvoa, joka on työtuntien kokonaismäärän ja välttämättömään työhön käytettyjen tuntien erotus eli tässä tapauksessa neljä tuntia. Tänä aikana työläinen tuottaa työntajalle 100 euron lisäarvon. *Pääomassa* Marx konstruoi lisäarvon suhdeluvun, josta voidaan myös käyttää nimitystä riistoaste:

Lisäarvon suhdeluku = lisäarvo jaettuna välttämättömällä työllä

Esimerkissämme lisäarvon suhdeluku on yhden suhde yhteen (100 %) eli 100 euroa / 100 euroa tai 4 tuntia / 4 tuntia.

Tässä lisäarvon suhdeluvussa ei oteta huomioon esimerkiksi koneiden vaikutusta. Sen Marx ottaa huomioon puhuessaan tuotteen kokonaisarvosta. Siinä otetaan huomioon palkkakustannusten lisäksi myös koneiden, raaka-aineiden, energian ynnä muiden kustannusten vaikutus. Koneiden vaikutus kokonaisarvoon on sama asia kuin niiden kuluminen, joka ilmaistaan osuutena niihin käytetystä vaihtoarvosta. Marx ei ajatellut koneiden tuottavan lisäarvoa, vaan piti niitä vain kuluerinä. Marx laittaa kaikki muut tuotannon kuluerät kuin palkkakulut luokkaan nimeltä pysyvä pääoma (kiinteä pääoma). Koska kapitalisti maksaa

rahalla työläisten palkat, Marx laittaa palkkakulut luokkaan nimeltä vaihtuva pääoma. Marx määrittelee tuotteen kokonaisarvon seuraavasti (käännöstä muokattu):

$$\text{Tuotteen kokonaisarvo} = \text{työvoimatavaran käyttöarvo} + \text{pysyvän pääoman käyttöarvo} \\ \text{lisätyö (lisäarvo)} + \text{välttämätön työ} \\ \text{vaihtuva pääoma} + \text{pysyvä pääoma}$$

Riistoasteen lisäksi Marx määrittelee näiden luomiensa käsitteiden avulla voittoasteen, joka on lisäarvon suhde koko pääomaan eli tuotteen kokonaisarvoon:

$$\text{Voittoaste} = \text{lisäarvo} / \text{koko pääoma (vaihtuva + pysyvä)}$$

Tämä voittoasteen kaava ei vielä kerro, mitä itse tuotantoprosessissa tapahtuu. Siihen Marx esittää oman mallinsa pääoman kiertokulusta eli mitä pääomalle C tapahtuu tuotantoprosessissa. Desai kuvaa Marxin mallia oheisella kaaviolla (Kuvio 1). Kaaviossa C on siis pääoma ja C' on pääoma + lisäarvo s, joka tulee työläisen tekemästä lisätyöstä. Alkupääoma C jakautuu vaihtuvaan ja pysyvään osaan. Vaihtuva pääoma on sama kuin investointi työvoimatavaraan, jolla on kyky antaa alkupääomalle (C) lisäarvoa (s). Tuotantoprosessin loppupäässä on tuotos, jonka kapitalisti vaihtaa markkinoilla rahaksi. Tästä markkinoilta saadusta rahasta kapitalisti muuttaa osan taas pääomaksi.

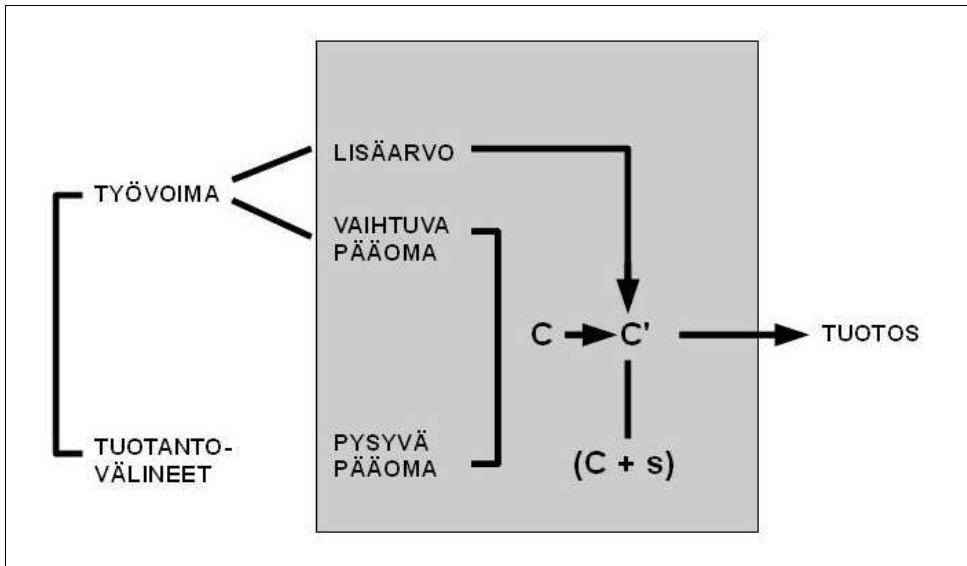

Kuvio 1. Marxin malli pääoman kiertokulusta.

Jos kapitalisti palkkaa uudella pääomalla lisää työntekijöitä ja ostaa lisää tuotantovälineitä, Marx kutsuu tätä prosessia pääoman laajennetuksi uusintamiseksi. Marxin mielestä kapitalismi on järjestelmänä pakotettu laajennettuun uusintamiseen niin, että voitonsuhdeluku (voittoaste) alenee eli vaihtuvan ja pysyvän pääoman suhteessa pysyvän pääoman osuus kasvaa koko ajan. Tästä ilmiöstä Marx käyttää nimeä voitonsuhdeluvun (voittoasteen) lascutendenssi ja väittää, että tämä tendenssi tulee aikanaan tuhoamaan kapitalismin. Tämän

väitteensä paikkansapitävyydestä on keskusteltu yli sata vuotta. Desai ei siihen usko. Desai itse asiassa väittää, että ”Pääoman toiseen osaan sisältyy myös numerollinen malli kapitalistisesta taloudesta, joka ei ajaudu kriiseihin vaan nauttii jatkuvasta kasvusta” (Desai 2008, 94). Tämä on ristiriidassa Pääoman 24 luvussa esitetystä apokalyptisestä kuvauksesta kapitalismin väijäämättömästä tuhosta. Desain mukaan Marxilta löytyy argumentit sekä puolesta että vastaan koskien kapitalismin tuhoa.

Marxilla voittoaste määräytyy siis riistoasteen ja vaihtuvan pääoman suhteesta koko pääomaan. Tällä tavalla määritelty voittoaste sisältää paradokseja, joita on niin ikään puitu yli sata vuotta. Desai esittää niin sanotun transformaatio-paradoksin. Eli tuotantoteknologian kehittyessä tuotantoprosessi koneistuu yhä enemmän, jolloin pysyvän pääoman määrä suhteessa vaihtuvaan pääomaan kasvaa. Näin siis voittoaste tendenssimäisesti vähenee. Kuitenkin on niin, että pääsääntöisesti saman alan tuottajista se pärjää paremmin, joka paremman tuotantoteknologian avulla pystyy tuottamaan saman tavaramäärän vähemmällä työvoimalla. Kokonaisuudessaan tämä ilmiö on kapitalismille vahingollinen, koska se tekee tuotannon aloittamisesta yhä hankalampaa, koska aina on tehtävä yhä suurempia investointeja pysyvään pääomaan. Paradoksi on siinä, että kun investoinnit vaihtuvaan pääomaan on tehty, miksi koneistetumpi yritys menestyy paremmin kuin työvoimavaltaisempi yritys, vaikka Marxin kaavan mukaan työvoimavaltaisemmalla yrityksellä pitäisi olla parempi voittoaste. Desai tulkitsee Marxin vastauksen tähän paradoksiin seuraavasti (Desai 2008, 90):

Vaikka konkreettinen työ luokin lisäarvoa, sellaiset yritykset (pääomat), jotka käyttävät keskimääräistä enemmän koneita, saavat hyvityksen, koska niissä tuotteen hinnan suhde arvoon nousee yli yhden. Hintojen määräytymisen tasapainottomuuden vuoksi työvaltaisesti valmistetut tuotteet luovuttavat lisäarvoa konevaltaisesti valmistetuille tuotteille.

Tämä Desain tulkitsema Marxin vastaus siirtää paradoksin hinnan ja arvon väliseen suhteeseen. Markkinoillahan tavarasta saatava hinta ei kovinkaan tarkasti vastaa tavarann kokonaisarvoa, joka siis määräytyy käytetystä vaihtuvasta ja pysyvästä pääomasta. Joskus hinta on alle kokonaisarvon ja joskus sen yli, mutta Marxin niin sanotun arvolain mukaan keskimääräinen hinta vastaa pitkässä juoksussa kokonaisarvoa. Tämä tosin vain mutkistaa Desain esittämää ratkaisua. Jos arvolaki pätee, niin millä tavoin koneistetummat pääomat saavat hyvityksen?

Tähän tarvitaan vielä sellaista Marxin käsitettä kuin yhteiskunnallisesti välttämätön työaika. Se tarkoittaa sitä työaikaa, joka tietynä aikana tietyn tuotantoteknologian vallitessa keskimäärin tarvitaan jonkun tuotteen tuottamiseen. Tämä taas herättää kysymyksen siitä, pitäisikö voittoaste-näkökulmalla (ja erityisesti voittoasteen suhdeluvun laskutendenssin näkökulmalla) tarkastella erillistä pääomaa vai pääomaa yleensä. Yksi ratkaisu olisi soveltaa voittoastetta vain pääomaan yleensä eikä mihinkään erilliseen pääomaan. Roman Rosdolskyn (1968, 14–74) mukaan tätä ongelmaa Marx pyöritteli useissa Pääomaa edeltävissä teksteissään. Tämä paradoksi ei hevillä ratkea. Desai esittää loppuviitteessä numero 45 Ladislaus von Brotkiewiczin erittäin vaikeaselkoisen ratkaisun paradoksiin. Tässä ei kannata luottaa Desain sanaan siitä, että von Brotkiewiczin ratkaisu olisi viimeinen sana tästä paradoksesta, vaikka se onkin erittäin tyylikäs ja loogisesti ristiriidaton. Opiskellessani aikoinaan DDR:ssä Jugend Hochschule Wilhelm Pieckissä pyörittelin mielessäni ”revisio-nistista” mallia (en ole ollut ainut), jossa tuotantovälineiden eli pysyvän pääoman ajateltiin tuottavan myös ”lisäarvoa”. Tämä malli johtaisi tolkkuttoman vaikeisiin pääoman kiertokulun kaavioihin koskien niin sanottua lohkoa I eli sitä tuotannon alaa, joka tuottaa itse

tuotantovälineet.

Marxin arvoteoriaan kuuluu myös käsitys kapitalismin syklittäisistä kriiseistä. Desai väittää, että Marx esittää edelleenkin parhaimman teorian kapitalismin syklisten kriisien syistä ja että yksityiskohdissaankin se on vanhentunut huomattavan vähän. Näin Desai tulkitsee Marxin käsityksen talouskriiseistä (Desai 2008, 94):

Kapitalismi noudattaa syklistä mallia, mikä johtuu voittoasteen heilahtelun tavasta. Kapitalistit palkkaavat työläisiä kerätäkseen voittoja. Kun työtä on runsaasti tarjolla, työttömyys vähenee ja syntyy painetta reaalitypalkkojen nostamiseen. Reaalitypalkkojen nousu kuitenkin alentaa voittoastetta. Eletään syklin nousukautta, jolloin kapitalistit vastaavat investoimalla työtä säästävään teknologiaan. Siten he saavat työllisyyden kasvun pysähtymään, ehkä jopa kääntymään negatiiviseksi. Kun työttömyys alkaa kasvaa, paineet reaalitypalkkojen korottamiseen helpottuvat ja palkat saattavat jopa laskea. Alkaa laskukausi. Kannattavuus kohenee, jolloin kapitalistit rohkaistuvat laajentamaan liiketoimiaan uuden tekniikan avulla. Sykli kääntyy kohti uutta nousua.

Desai jättää lyhyessä kuvauksessa vähälle huomiolle Marxin pitkän tarinan nousukauden taitumisesta laskusuhdanteeksi, tästä huolimatta tuo on tyylikäs tiivistys *Pääomasta*. Arvoteariaa käsittelevän luvun lopuksi Desai ottaa hyvin tarkkaan syyniin Marxin voitosuhdeluvun laskutendenssistä. Desai tulee tulkinnessaan siihen tulokseen, että Marx ei ennusta kapitalismin pikaista loppua. Kapitalismi tulee globalisoitumaan ja vallitsemaan vielä pitkään.

Tässä on periaatteessa Marxin työnarvotearia kokonaisuudessaan. Sitä Desai pitää edelleenkin parhaimpana teoriana kapitalismista huolimatta kaikista paradokseistaan ja ristiinvetävistä väitteistään. Desai tiivistää parilla sivulla satoja sivuja Marxin *Pääomaa*. Vielä tänäkin päivänä kiistellään siitä, millä metodilla – induktiolla vai deduktiolla – Marx päätyi näihin teoreettisiin käsitteisiin. Desai näyttäisi olevan sillä välittävällä kannalla, että Marx tutki laajoja talouteen liittyviä empiirisiä aineistoja ja muokkasi klassisen taloustieteen olemassa olevia käsitteitä. Desai ei väitä, että Marx olisi induktiivisesti empiriasta päätellyt teoreettiset käsitteensä, mutta hän ei väheksy Marxin tekemän empiirisen aineiston analyysin merkitystä.

Kritiikkiä koskein joitakin Desain väitteitä

Mielenkiintoisista kehittämistään huolimatta Desain kirja sisältää myös monia huonosti perusteltuja kantoja. Kapitalismi ei ehkä ole niin yliverainen talousjärjestelmä kuin Desai olettaa, sisältäähän se monia systeemisiä dysfunktionalisuuksia kaikista weberiläisistä rationaalisuusprosesseista huolimatta. Desai ei myöskään anna tarvittavaa painoarvoa kapitalismin ekologisille rajoille. Pääoman laajennetun uusintamisen ”luonnolliset” rajat voivat tulla vastaan alle sukupolvessa eikä puolella vuosituhanessa. Desai näyttääkin uskovan, että ympäristöuhka ei ole niin vakava, että sen takia täytyisi luopua elävään epätasapainotomuuteen perustuvasta kapitalismista kokonaan. Tässä Desai vetoaa taas kerran Marxiin, sillä Marx ei katsonut ulkoisten tekijöiden rajoittavan kapitalismia. Täysin päinvastaisen kuvan Marxin ekologisista käsityksistä esittää hyvin perustellusti Kari Väyrynen (2006) kirjassaan *Ympäristöfilosofian historia maaäitimyistä Marxiin*.

Desai suhtautuu myös varsin yksisukaisesti marxilaisiin kehitysmateorioihin ja pitää kehitysmaiden ahdinkoa pääosin niiden omana syynään. Vaikka monet kommunistiset kehitysmatit ajoivatkin itsensä ahdinkoon, juuri Bretton Woodsissa luotu keynesiläinen talouden

globaali ohjausjärjestelmä mahdollisti säälimättömän kehitysmaiden raaka-aineiden riiston pitämällä kehitysmaat velkavankeudessa. Muun muassa tämän ansiosta luotiin teollisuusmaissa hillitön, vuosikymmeniä kestänyt talouskasvu, jonka ensimmäiset kriisin oireet ilmenivät öljyntuottajamaiden organisoituessa. Tällöin Bretton Woodsin järjestelmä alkoi horjua. Eivätkä Desain mainitsemat viisi Aasian tiikeriä tee vielä kesää kehitysmailla. Sen sijaan Kiinan valtiososialismin huima talouskasvu sotii vastaan Desain väitettä valtiokeskeisen sosialismin kuolemasta. Ehkä valtiososialismin ydin ei olekaan ”sosialismi” (yhteiskunnallisen tuotannon hedelmien jako yhteiskunnallisesti) vaan ”kapitalismi” (talouden hedelmien jako pienelle piirille) eli kyseessä onkin valtiokapitalistinen järjestelmä, niin kuin eräät Frankfurtin koulun taloustieteilijät tulkitsivat reaaliosialismia (ks. Moisio & Huttunen 1999).

Epilogi

Kriitikistäni huolimatta entisen leninistisen taloustieteilijän kirja on hämmästyttävä Marxin *Pääoman* ensimmäisen osan puolustus. Itse asiassa kansainvälisesti tunnetuista intellektuelleista ainoastaan Jacques Derrida ja Slavoj Žižek – Anthony Giddens ja Jürgen Habermas eivät enää – ovat puolustaneet Marxin *Pääoman* ajankohtaisuutta, mutta hekin enemmän filosofian kuin taloustieteen kannalta. Marxia puolustavat taloustieteilijät ovat tänä päivänä harvassa, vaikka kyllä heitäkin löytyy. Niin sanotut pääomaloogikot ovat tuottaneet kirjaston verran tekstiä Marxin puolesta. Niitä ei kukaan enää lue, eivätkä kirjoittajat itskään ole enää marxilaisia. Desai on kyllä kääntänyt takkinsa politiikan suhteen, mutta taloustieteilijänä hän pitää edelleen kiinni tietyistä Marxin ja Leninin perusväitteistä. Kapitalismin kritiikki on Desaila laimentunut, mutta Marx- ja Lenin -tulkinnat ovat kirkastuneet. Desai väittää, että edelleenkin paras kuvaus kapitalismin perusmekanismeista löytyy *Pääomasta*. Vaikka voitonsuhdeluvunlaskutendenssi ei toimi aivan Marxin ajattelemalla tavalla, on pääoma pakotettu laajennettuun uusintamiseen – jonka esimerkiksi Hayek kieltää – ja syklisten kriisien kierteeseen. Tämä on Marxin talousteorian kestäväää antia, eikä näitä seikkoja kukaan muu taloustieteilijä ole tähän päivään mennessä paremmin pystynyt esittämään. Desain kirjan perussanoma on, että niin pikavoittoja napsivan pörssimeklararin kuin huppupäässä globalisaatiota vastustavan aktivistinkin paras käsikirja kapitalismista on *Pääoma*, osa I.

Desain kirjasta oman aikamme kriittiset intellektuellit voivat ottaa opiksi sen, että Marxin ennustama kapitalismin globalisaatio on vasta alussa eikä lopussa. Eli luvassa on kylmää kyytiä sekä luonnolle että ihmiskunnan enemmistölle, sillä voitonsuhdeluvun laskutendenssi – johon Marx sijoitti jonkun verran myös toiveajattelua – ei tule asettamaan rajoja kapitalismin ihmisyyttä ja luontoa raiskaavalle toiminnalle. Ennen kuin kapitalismi tuhoaa 90 prosenttia kaikista nisäkkäistä, kuten Toban tulivuoren purkaus teki 73000 vuotta sitten, asialle ”tarttis tehreä jotain”.

Viitteet

[1] Liike onnistui salamurhaamaan Aleksanteri II:n. Muun muassa Leninin veli tuomittiin tästä kuolemaan ja aikanaan Lenin kosti teloittamalla koko Tsaarin perheen palvelijoineen päivineen.

[2] Tuotantosuhde on se muoto, jossa kussakin historian vaiheessa tuotantovälineitä hallitaan. Kapitalistiset tuotantosuhteet ovat hyvin erilaisia kuin feodalistiset tuotantosuhteet.

Kirjallisuus

- Balibar, Etienne 2002. 'Possessive Individualism' Reversed: From Locke to Derrida. *Constellations* 3 (9), 300–317.
- Desai, Meghnad 2008. *Marxin Kosto: Kapitalismin Nousu ja Valtiokeskeisen Sosialismin Kuolema*. Helsinki: Gaudeamus.
- Haug, Wolfgang Fritz 1982. *Mainonta ja Kulutus: Systemaattinen Johdatus Tavaraestetiikkaan ja Kapitalistiseen Massakulttuuriin*. Tampere: Vastapaino.
- Heiskanen, Jukka & Oittinen, Vesa 1987. *Ideologia, Subjekti, Humanismi: Marxilainen Ajattelu ja porvarillinen Ihmiskuva*. Helsinki: Demokraattinen sivistysliitto.
- Hobbes, Thomas 1999. *Leviathan eli Kirkollisen ja Valtiollisen Yhteiskunnan Aines, Muoto ja Valta*. Tampere: Vastapaino.
- Honneth, Axel 1992. *Kampf um Anerkennung: Zur moralischen Grammatik sozialer Konflikte*. Frankfurt am Main: Suhrkamp.
- Huttunen, Rauno 2009. *Habermas, Honneth and Education: The Significance of Jürgen Habermas's and Axel Honneth's Critical Theories to Education*. Köln: Lambert Academic Publishing.
- MacPherson, Crawford 1962. *The Political Theory of Possessive Individualism*. Oxford: Oxford University.
- Marx, Karl 1970. *Kansantaloustieteen arvostelua*. Helsinki: Kansankulttuuri.
- Marx, Karl 1974. *Pääoma, I osa*. Moskova: Progress.
- Marx, Karl 2008. *Hegelin oikeusfilosofian kritiikkiä*. Jyväskylä: Minerva ja Marx-seura.
- Moisio, Olli-Pekka & Huttunen, Rauno 1999. *Totuuden ja oikean elämän kaipuu: Max Horkheimerin perustus Frankfurtin koulun kriittiselle teorialle. Teoksessa Moisio, Olli-Pekka (toim.) Kritiikin Lupaus: Näkökulmia Frankfurtin koulun kriittiseen teoriaan. SpPhi 29*. Helsinki: Minerva.
- Rosdolsky, Roman 1968. *Zur Entstehungsgeschichte der Marxschen 'Kapital': Der Rohentwurf des Kapital 1857–1858, Band I*. Frankfurt: Europäische Verlagsanstalt
- Tribe, Keith 2008. 'Das Adam Smith Problem' and the Origins of Modern Smith Scholarship. *History of European Ideas* 34 (4), 514–525.
- Väyrynen, Kari 2006. *Ympäristöfilosofian historia maaäitimyytistä Marxiin*. Tampere: Eurooppalaisen filosofian seura.
- Williams, Robert 1997. *Hegel's Ethics of Recognition*. California: University of California Press.

*Dosentti **Rauno Huttunen** toimii kasvatustieteen ja aikuiskasvatustieteen ylläsi-
sistenttina Itä-Suomen yliopistossa.*