

# MITÄ KULLERVO-TRAKTORILLE KUULUU?

Heti ensimmäisen maailmansodan jälkeen keskusosuusliike Hankkija yritti myydä amerikkalaisten All-Work traktoreiden lisäksi kotimaista Kullervo-tractoria, joka ei kuitenkaan saavuttanut isäntien luottamusta. Åbo Jernmanufaktur Aktiebolag – Turun Rautateollisuus Osakeyhtiö valmisti traktoria kaksi sarjaa vuosina 1918 – 21. Tyypin sarjavalmistus alkoi vuonna 1919. Tietoja suomalaisen konepajateollisuuden uranuurtajasta on säilynyt niukasti. Yksi traktori, numeroltaan 15-30 no 135 on museoituna Mustialassa. Veijo Kauppisen mukaan traktorien heikkoon suosioon

vaikuttivat suuret hinta- ja arvovaihtelut. Lisäksi tiedetään, että traktoria valmistettiin kahta eri tyyppiä, jotka erosivat toisistaan ajonopeuden suhteen.

Huolimatta siitä, että Kullervo-tractoria myytiin liittyneeseen mainosesitteeseen oli saatu koottua kiittäviä lausuntoja mobiilin laadusta, löytyy Kullervon kehityskaarelle selitys sen koneistoon liittyvistä teknillisistä ongelmista. Traktorin kaatoi ilmeisesti koeajojen puute ennen markkinoinnin aloittamista. N. Rauvala ilmaisee asian hienotunteisesti vuonna 1928 julkaistussa maatalousteknologian oppikirjassaan: ”Sat-

A.B. Å B O J E R N M A N U F A K T U R O C H W A G G O N F A B R I K O.Y.

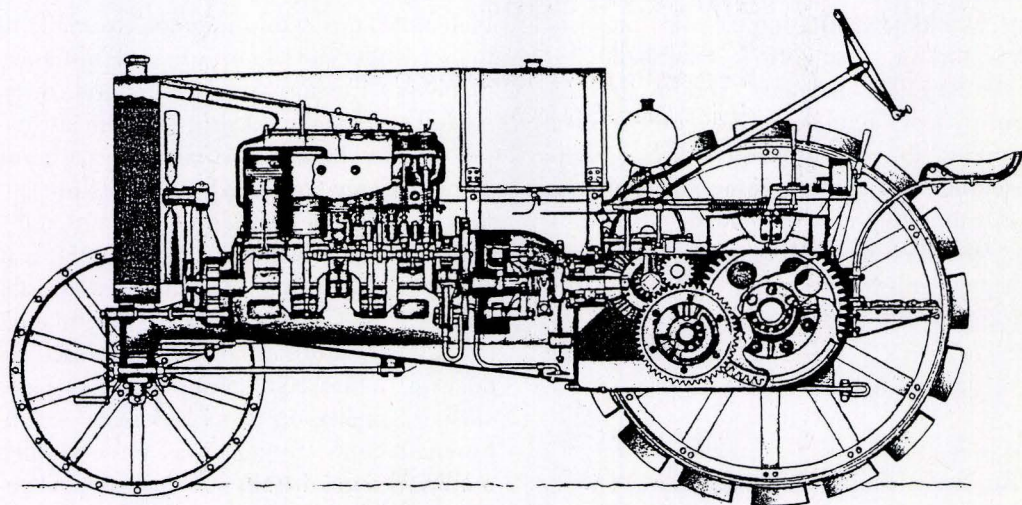

UNION POSTALE UNIVERSELLE  
CARTE POSTALE

POSTKORT  
FINLAND



giver Eder  
det bästa  
ekonomiska utbytet

A/B ÅBO JERNMANUFAKTUR  
OCH WAGGONFABRIK %Y

ÅBO

tuneiden tehdasjärjestelyjen takia on Kullervo-vetäjien valmistus toistaiseksi lopetettu..."

Hankkijan arkistosta, jota säilytetään Elinkeinoelämän keskusarkistossa Mikkelissä, löytyy ilmeisesti aiemmin julkaisematon Hankkijan Helsingin pääkonttorista New Yorkiin, insinööri J. Kautolalle 13. syyskuuta 1919 lähetetty yhtiön sisäinen raportti, jossa tehdään selkoa traktoreiden käyttöön liittyneistä ongelmista. Julkaisemme kirjelmän Kullervo-tractoreita koskevan alkuosan sellaisenaan. Teksti antaa harvinaisen näkökulman kotimaisen konepajateollisuuden arkeen 80 vuotta sitten.

Keskusosuusliike Hankkija r.l.,  
Insinööri Herra J. Kautola  
New York  
1 Lincoln Avenue, Hastings-on Hudson  
U.S. of A.

H.V.

Teen tässä lyhyesti selkoa meidän automobiili- ja traktoriasioistamme.

Traktorit.

Heti aluksi täytyy minun sanoa etteivät kotimaiset Kullervo-tractorit ole vielä niittäneet mainetta. Ensimmäiset 4 traktoria täytyi palauttaa tehtaalle takaisin ja lähettää ostajille uudet. Heti tämän jälkeen vaadimme tehtaan tekemään kaikkiin traktoreihin ennen lähettämistä jo saadun kokemuksen perusteella huomattavia korjauksia ja panimme jatkuvan vastaanottamisen ehdoksi sen, että kyntöajan päätyttyä tehdas ottaa kaikki traktorit omalla kustannuksellaan takaisin tehtaaseen perinpohjin korjattaviksi. Samalla on tehtaan kanssa sovittu huomattavista muutoksista ensi vuoden malliin ja ennen kuin sitä ruvetaan rakentamaan on tehtaan tänä syksynä perinpohjin koekäytettävä ja tutkittava uutta rakennetta. Niistä Kullervo-tractoreista jotka nyttemmin on parannettuna lähetetty emme ole vielä ehtineet saada mitään käsitystä. Nyt

olemme jo kumminkin päättäneet ettemme enää ota lisätilauksia vastaan, vaan tyydymme niihin 20 traktoriin jotka olemme ehtineet jo myydä. Tilauksia oli jo kyllä useampiakin, mutta peruuttivat ostajat osan niistä. Huomattavimmat viat ovat olleet venttiili-rakenteessa jotka eivät pitäneet. Erikoisesti ovat venttiilin varsi ja venttiilinnostajat epäonnistuneet. Samoin on säätäjä-akseli ollut heikko, niin myös pumpu ja magneettiakseli. Petroolisäiliö on tähänastisissa kaikissa särkeytynyt. Sitä paitsi on huomattu monia muita vikoja, yhdessä yksi toisessa toinen, joiden luetteleminen tässä kävisi kovin pitkäksi. Kaikille on myös yhteistä se, että rakenne, toisinsanoen työ, on hutiloimalla tehtyä ja ainevalinta epäonnistunut. Nyt saadun kokemuksen perusteella voimme jo pitää varmana, että Kullervon nopeudet ovat aivan liika suuret. Sen pienempikin nopeus noin 4½ km tun-

nissa on aivan liian suuri meidän koville ja kivisille pelloillemme, puhumattakaan suuremmasta nopeudesta. Tulevan vuoden malliin onkin ajateltu nopeuksiksi 3 ja 4 km tunnissa taikka vähän niiden alle. Vielä jäi mainitsematta, että jäähdyttävä on mitätömän pieni, niin ettei traktoria voida käyttää juuri enempää 15 min. uutta jäähdytystä panematta, muuten kuumenee kone liiaksi. Kaikessa tapauksessa voimme jo nyt sanoa, ettemme ainakaan ensi vuonna vielä voi jäädä kotimaisten traktorien varaan, vaan on meidän hankittava ulkolaisia enemmän koeteltuja merkkejä... (PN)

#### KIRJALLISUUTTA:

*Veijo Kauppinen.* Kullervosta Takraan, Suomalaisia traktorien valmistajapioneerejä. 2. täydennetty painos. Teknillinen korkeakoulu, Konetekniikan osasto, Konepajatekniikan laboratorio, Otaniemi 1992.