

TUOMAS HUUMO JA ANNI JÄÄSKELÄINEN Suunvuoro 155

Artikkelit

TUOMAS HUUMO

- ✎ Ajan poluilla: miten väylillä liikutaan paikassa ja ajassa 157
- Paths of time: how path expressions designate motion in space and in time 180

ANNI JÄÄSKELÄINEN

- ✎ Ajallisen toistuvuuden tiheyden kuvaukset ja niiden motivaatio 182
- Expressions of temporal recurrence and frequency and their motivation 209

TAPANI MÖTTÖNEN

- ✎ Spatiaalisperäisten ajanilmausten käsitteellisestä perustasta 211
- On the conceptual foundations of spatial expressions of time 237

Katsaukset

HEIDI NIVA

- ✎ *Tulen muistamaan hänet aina. Tulla V-mAAn* vääjäämättömän tulevaisuuden ilmaisukeinona 239

Lektiot

Verkkoliitteessä ilmestyvät lektiot 265

Havaintoja ja keskustelua

JEONGDO KIM Sanan *kolikko* etymologia muotin ja paronymian valossa 266

ERKKI LYYTIKÄINEN *Rajageminaatio*-termistä 272

Kielitieteen kentiltä

IDA HENRITIUS Kertomus Kotikielen Seuran 148. toimintavuodesta 275

Kirjallisuutta

LARI KOTILAINEN Ikkunoita aikuisten S2-lukutaito-opiskelijoiden kielenoppimiseen [Laura Eilola: *Aikuisten luku- ja kirjoitustaitoon tukea tarvitsevien suomenopiskelijoiden vuorovaikutuskompetenssi ja sen kehittyminen luokkahuoneen ja arjen vuorovaikutustilanteissa*] 279

- REA PELTOLA *Jäämistä ja pysymistä ilmaisevien verbien työnjakoa ja merkitysrakenteita* [Gaidig Dubois: *La nature du RESTER en finnois et en français*] 283
- TAPANI MÖTTÖNEN *Kielitiede tiivistettynä* [Fred Karlsson: *Kielitieteen perusta*] 288
- ANNE TIERMAS *Monikielinen koulu kaikille tutuksi* [Maria Ahlholm, Irina Piippo & Päivi Portaankorva-Koivisto (toim.): *Vastasaapuneet luokkahuoneissa. Ikkunoita valmistavaan opetukseen ja monikieliseen kouluun*] 293
- MIKAEL VARJO *Kuinka monta nollaa on nollassa?* [Gréte Dalmi, Egor Tsedryk & Piotr Ceglowski (toim.): *Null subjects in Slavic and Finno-Ugric. Licensing, structure and typology*] 298
- JEONGDO KIM *Unohtumaton teos unohtuneista sanoista* [Kalevi Koukkunen: *Peltoveturi ja notkistelija. Unohdettujen sanojen kirja*] 303

Aika on yhtä aikaa jokapäiväinen ja abstrakti kokemuksen ja kuvauksen kohde. Kaikki kokemuksemme kiinnittyvät väistämättä ajallisuuteen – alkamiseen, muutokseen, kehittymiseen, loppumiseen – ja myös kognitiivinen prosessointimme on sidoksissa aikaan. Silti aikaa itseään on mahdoton sellaisenaan havainnoida. Ymmärryksemme ajasta juontuu muutoksen havaitsemisesta ja kiinnittyy tekemiseen ja liikkumiseen, toistuvuuteen ja rytmeihin.

Aika on myös kielessä laaja ilmiö, jota kuvataan kielen eri tasoilla. Puheenalaisten tilanteiden ajallista sijaintia suhteutetaan puhehetken tempusten avulla (*Olen tehnyt sen, Tein sen, Teen sen*). Lauseen aspekti ja verbin teonlaatu puolestaan täsmentävät tekemisen loppuunsaattamista, tuloksellisuutta, hetkellisyyttä, toistuvuutta sekä sisäistä ajallista jäsentymistä (esimerkiksi *Heikki leikkasi nurmikkoo* vs. *Heikki leikkasi nurmikon*; *Tiina hyppää* vs. *Tiina hyppelee*). Leksikaalisilla ajanilmauksilla (*nyt, myöhemmin, pääsiäisenä, kun*) voidaan kiinnittää tapahtumia sekä puhehetken (*Teen sen huomenna*) että kuvauksen sisäisiin hetkiin (*Laura sanoi tekevänsä sen kohta*).

Etenkin kognitiivisessa kielentutkimuksessa on viime vuosikymmeninä kiinnitetty huomiota ajanilmauksille tyyppilliseen metaforisuuteen. Aikaa ilmaistaan usein kuvaannollisena liikkeenä, joka on käsitteistettävissä vastakkaisilla tavoilla. Liikkujana voi olla aika itse tai aikaa kokeva ihminen, joka siirtyy kohti tulevaisuutta – *Joulu tulee nopeasti* tai *Pian tullaan jo jouluun*. On silmiinpistävää, miten monin tavoin spatiaalisuus ja spatiaalisen tyyppinen liike näkyy tällaisissa ajan kuvauksissa.

Tässä Virittäjän erikoisnumerossa etsitään vastauksia kysymykseen, millaisia ovat ne kielen ja kieliopin keinot, joilla aikaa voidaan kuvata ja ajasta puhua. Entä mitä muita merkityksiä ajan kielellisissä ilmauksissa voi olla luettavissa ajan merkityksen sijaan tai ohella? Tässä numerossa julkaistavat artikkelit testaavat ajan metaforisuutta varsin perusluonteisilla kielenilmiöillä ja samalla myös haastavat sitä. Näitä tekstejä luukiessamme havaitsemme, että hyvin monenlaiset kielen ilmiöt luovat ajallisuutta mutta myös hävittävät sitä tai tuovat ajan kuvaukseen mukaan merkitysvivahteita. Tutkimuksessa otetaan kantaa ajan liikemetaforiikkaan, mutta eri tavoin ja myös sitä kyseenalaistaen tai sen rajoja tutkien. Tarkasteltavana ovat futuritempus, ajan adverbiaalit, tilalliset suhteet ja aikaa kuvaavat adpositiot sekä metaforisuus yleensä.

Kenties puhtaimmin ajan liikemetaforiikkaa ja ajan metaforiikkaa yleensä käsittelee tässä numerossa Tuomas Huumon artikkeli; hän tutkii sellaisia ilmauksia kuin *Karhu nukkuu talven yli* ja *Kalastelimme siellä läpi kesän*, jotka ilmentävät erilaisia aikaväyliä. Mielenkiinnon kohteena on erityisesti se, millaisiin spatiaalisiin väyliin metaforiset aikaväylät rinnastuvat ja millainen on väylällä liikkuvan entiteetin luonne: liikkuuko entiteetti väylää pitkin (*Ponnistelin ankaran talven yli*), kasvaako se väylällä vaiheittain (*Flunssa jatkui viikonlopun yli*) vai sijaitseeko se väylällä pysyvämmin (*Kesäaikajakso ulottuu pitkälle syyskuun ohi*).

Anni Jääskeläinen tutkii artikkelissaan toistuvuutta ja ajallista tiheyttä kuvaavia ajan adverbiaaleja, kuten *tiheästi, taajaan, usein, monesti ja harvoin*. Kiinnostavaa ilmaus-

ten motivaation kannalta on, että toinen osa niistä on syntynyt tiheyttä tai harvuutta ilmaisevista adjektiiveista (*tiheä, taaja, tiuha, harva*), kun taas toisen osan taustalla ovat indefiniittistä moneutta ilmaisevat pronominit (*moni, usea, harva*). Jääskeläinen ruotii ilmausten käyttöä konteksteissaan ja tutkii, mitä merkityksiä ja millaista kuvallisuutta ne ilmentävät. Esimerkiksi *usein* ja *harvoin*, jotka ovat mitä tyyppisimpiä ajan adverbiaaleja, eivät suinkaan aina kuvaa aikaa, vaan niiden käytössä tulevat esiin myös tavallisuuden ja geneerisyyden merkitykset; paradoksaalisesti ajan ilmaus voi tuottaa myös geneerisyyttä, joka on ajatonta. Jääskeläinen hakee selityksiä näille ajan ilmauksille myös liikemetaforiikan ulkopuolelta, suuremmin aistimaailmasta ja kehollisuudesta.

Tapani Möttönen perkaa artikkelissaan metaforan ja metonymian suhdetta eräiden ajanilmausten selittämässä. Erityiskäsittelyssä on postpositio *vastaan*, jonka ajallisen käytön selittäminen metaforan avulla on hankalaa. Möttösen kirjoituksen lähtökohta onkin ajan metaforiikan suhteen myös kyseenalaistava, ja teksti toimii tässä numerossa eräänlaisena paholaisen asianajajana. Teoreettinen kirjoitus purkaa metaforaa ja metonymiaa käsitteinä ja pohtii samalla, kuinka paljon ajanilmausten oletetusta metaforiikasta on metaforista ja kuinka paljon olisi paremmin selitettävissä muuten. Möttönen etsii selityksiä muun muassa metonymiasta. Tältä osin samanlaista lähestymistapaa edustaa myös Jääskeläinen, joka toteaa, että aikaan liittyvää metaforisuutta on löydettävissä muualtakin kuin liikkeestä. Huumo puolestaan täsmentää metaforisuutta eri tason aikakäsityksillä, veridikaaliajalla ja väyläajalla. Kenties erikoisnumeron artikkeleita onkin hedelmällistä lukea Möttösen kirjoitusta vasten. Miten paljon ja mihin tarvitsemme metaforaa selitysmallina, kun puhumme ajanilmauksista kielessä, ja onko selitysmalli toimiva?

Heidi Nivan katsauksessa tarkastellaan *tulla V-mAAn* -futuuria. Nivan tutkimuskohde on ajan liikemetaforiikan ytimessä, sillä kyseessä on tempus, joka koostuu suuntaisesta liikeverbistä *tulla* ja varsinaista tekemistä ilmaisevasta verbistä MA-infinitiivin illatiivissa, joka on suuntainen sijamuoto. Niva tarkastelee futuuria synkronisesti Suomiz⁴-aineiston avulla ja esittää, että futuurisuuden lisäksi rakenne ilmaisee usein tapahtumia, jotka esitetään vääjämättöminä. Vääjämättömyyden vaikutelmaan vaikuttaa *moni*, toisiinsa nivoutuva kontekstipiirre. Miten nämä merkitykset ovat syntyneet – onko taustalla *tulla*-verbin merkitys vai ruotsin *komma att V* -rakenteen malli? Niva toteaa, että sen selvittämiseksi, miten vääjämättömyyden merkitysvivahde on tullut rakenteen merkitykseksi futuurisuuden lisäksi, tarvittaisiin myös diakronista tutkimusta suomen *tulla*-futuurista. Nivan kirjoitus onkin avaus suomen mahdollisen futuuri-tempuksen tutkimukseen.

TUOMAS HUUMO & ANNI JÄÄSKELÄINEN

Ajan poluilla: miten väylillä liikutaan paikassa ja ajassa



TUOMAS HUUMO

1 Johdanto

Ajan liikemetaforat ovat viime vuosikymmeninä olleet laajan mielenkiinnon kohteena kognitiivisessa kielitieteessä (mm. Lakoff & Johnson 1980, 1999; Evans 2013; Moore 2014a, 2014b; Valenzuela & Illán Castillo 2022). Niiden ominaispiirre on ajan kuluminen esittäminen jonkinlaisena liikkeenä. Liikkujaksi voidaan koodata joko ajan kokeva ihminen, josta käytetään nimitystä *ego*, tai aika (aikaentiteetit) itse. Niin kutsutuissa liikkuvan egon metaforissa *ego* kulkee menneisyydestä kohti tulevaisuutta (*Syksy jäi taakse, ja lähestymme joulua*). Liikkuvan ajan metaforat puolestaan jakautuvat kahteen alatyyppiin sillä perusteella, onko niissä mukana egon näkökulma (egokeskinen liikkuva aika, esimerkiksi *Joulu lähestyy* [ego]) vai ilmaistaanko niissä vain aikaentiteettien keskinäinen järjestys samansuuntaisena liikkeenä suhteuttamatta sitä egon näkökulmapaikkaan (ajan jonometaforat, esimerkiksi *Nimipäiväni on joulun edellä; Maanantaita seuraa tiistai*). Perusteellisen kokonaisuusityksen ajan liikemetaforista on tehnyt Moore (2014a); termien suomennokset ja suomenkielisen yhteenvedon mallista esittää Huumo (2015a).

Kielenaineiksista ajallista liikettä voivat ilmaista esimerkiksi liikeverbit: *Joulu lähestyy* ~ *saapuu* ~ *tulla jolkottaa* (egokeskinen liikkuva aika); *Lähestymme kevättä* (liikkuva ego); *Maanantaita seuraa tiistai* (ajan jonometafora). Lisäksi ajallista liikettä voidaan ilmaista esimerkiksi adpositiorakenteilla. Niistä tutkimuskirjallisuudessa ovat eniten huomiota saaneet frontaalaisella ETU-TAKA-akselilla sijaitsemista kuvaavat adpositiot, kuten *Syksy on edessä ja kesä takana; Joulun edellä tulevat adventtipyhät* (esim. Huumo 2015b, 2019; Teeri-Niknamoghdam 2021; yleisemmin Moore 2014a). Ajallista liikettä voidaan ilmaista myös väyläadpositioilla, joita ainakin kognitiivisen kielitieteen piirissä on käsitelty vähemmän: *läpi kesän, yli talven, kevättä pitkin* (Huumo 2010, 2013, 2018). Kognitiivisen kieliopin (esim. Langacker 1987, 1991, 2008) termin adpositiorakenteessa adposition täydennys ilmaisee *kiintopisteen* eli suhteutuskohdan. Väylällä liikkuva tai sijaitseva entiteetti taas on *muuttuja*, jonka (vaihtuva) sijainti suhteutetaan kiintopisteseen. Esimerkiksi lauseessa *Latu metsän läpi* muuttujana on siten latu ja kiintopisteenä metsä, ja niiden välistä relaatiota ilmaisee väyläadpositio *läpi*.

Tässä kirjoituksessa¹ tarkastelen suomen väyläadpositioiden (esimerkiksi *läpi, yli, halki, pitkin*) metaforisia käyttöjä ajallista liikettä kuvaavissa ilmauksissa. Näkökulmani ei ole yksittäisten adpositioiden semantiikassa vaan spatiaalisten ja ajallisten väylätyyppien kirjossa ja niiden vastaavuuksissa: onko kaikilla spatiaalisilla väylätyypeillä olemassa temporaalinen vastine? Tarkastelu on näin ollen teorialähtöistä, ja asioita havainnollistan itse tuotetuin esimerkein (näiden käytöstä ks. Hamunen & Huumo 2020). Pohdin, millaisiin spatiaalisiin väylätyyppihin erilaiset metaforiset aikaväylät voidaan rinnastaa ja miten tämä riippuu kulloinkin väylään suhteutettavan muuttujan luonteesta.

Aikaväyläilmauksissa vaihtelee se, liikkuuko muuttuja väylällä (*Heikki sinnitteli talven läpi*), kasvaako muuttujan ala väylällä vaiheittain (*Sairauslomaani jatkettiin viikonlopun yli*) vai esitetäänkö muuttujan sijaitsevan väylällä pysyvästi (*Kesäaikajakso ulottuu pitkälle syyskuun ohi*). Aikaväyläilmauksissa kiintopisteenä on ajanjakso, jota ilmaisee adposition täydennys, mainituissa esimerkeissä siis talvi, viikonloppu ja syyskuu. Muuttujan luonne vaihtelee enemmän. Se voi olla konkreettinen olento (ensimmäisessä esimerkissä *Heikki*), mutta tavallisemmin se lienee itsekkin ajallinen entiteetti, kuten tilanteen ajallinen ulottuvuus (*Kevättä pitkin ilma lämpenee*) tai kokonaisuudeksi käsitteistetty ajanjakso (*Opetusperiodi jatkuu pääsiäisen yli*). Kieliopilliselta kannalta kiinnostavaa on, hahmottuuko muuttujaksi subjektin tarkoite yksin vai verbin kuvaama tilanne kaikkine osallistujineen. Jälkimmäisessä tapauksessa väyläilmaus saa myös aspektuaalisia, tilanteen keston ilmaisemiseen liittyviä tehtäviä.

Kirjoitukseni luvussa 2 tarkastelen ensin lyhyesti erilaisia ajan kulumisen kielellisiä ilmaisukeinoja ja adpositiorakenteiden asemaa näiden muodostamassa systeemissä. Luvussa 3 esittelen aikaväyliä tarkastelun pohjana olevan spatiaalisten väyliä tyyppittelyn. Luvussa 4 pohdin yleisesti spatiaalisen ja ajallisen liikkeen eroja ja esittelen lauseen laajuudessa ilmauksissa mukana olevia erilaisia ajan käsitteistyksiä. Luvussa 5 käyn läpi, millaisia aikaväylävastineita jaksossa 3 esitellyille spatiaalisille väylätyypeille voidaan erottaa. Luku 6 kokoaa yhteen tarkastelun tulokset.

2 Ajan kulumisen kielellisiä ilmaisukeinoja

Ajan kulumista voidaan kuvata kielessä monin keinoin; ytimekkään kokonaisesityksen on tehnyt Klein (1994). Niihin kuuluu ensinnäkin sellaisia leksikaalisia ja kieliopillisiä tai näiden välimaille sijoittuvia rakenteita, joiden ensisijaisena, kirjaimellisena tehtävänä on juuri ajallisten ilmiöiden ilmaiseminen. Tyypillisiä leksikaalisia ajanilmauksia ovat esimerkiksi substantiivit *joulu, maanantai, tunti* ja *kesä* sekä adjektiivit *varhainen, viimekesäinen* ja *keskiaikainen*. Leksikaalisen ja kieliopillisen rajoilla olevia ilmaisukeinoja ovat perusmerkitykseltään ajalliset adpositiot ja adverbit (*ennen, jälkeen, aikana, eilen, joskus*). Puhtaasti kieliopillisiä ajan ilmaisukeinoja puolestaan ovat tempukset sekä erilaiset kieliopilliset aspektin ilmaisimet, kuten suomessa objektin sijamerkintä (*Luin kir-*

1. Kiitän Markus Hamusta, Anni Jääskeläistä sekä Virittäjän kahta nimetöntä arvioitsijaa asiantuntevasta ja hyödyllisestä palautteesta tämän kirjoituksen käsikirjoitusversioidin. Tutkimusta on rahoittanut Suomen Akatemia (hanke Ajan ja tavan konstruointi, numero 285739).

jaa ~ Luin kirjan; tuoreimmat kokonaisesitykset asiasta ovat Larjavaara 2019 ja Shore 2020) tai esimerkiksi progressiivinen *olla tekemässä* -konstruktio (Niva 2022).

Varsinaisten ajanilmausten lisäksi aikasuhteita voidaan ilmaista kuvaannollisesti sellaisilla kielenaineiksilla, joiden ensisijainen merkitys on muu kuin ajallinen. Kuvaannollisesti ajasta voidaan puhua esimerkiksi resurssina (*Tuhlaat aikaani, Aikani on kallista*) tai liikkeenä (*Lähestymme joulua; Päivät vilistävät ohi*). Jälkimmäistä keinoa edustavat esimerkeissä liikeverbien (*lähestyä, vilistaa*) käytöt sekä aikasuhteiden ilmaisemiseen käytetyt, perusmerkitykseltään liikettä tai suuntaa ilmaisevat adpositiot: *Joulun edellä tulevat adventtipyhät; Kiitämme kohti ekokatastrofia*. Esimerkiksi adpositio *edellä* on spatiaalisessa käytössään erikoistunut sellaisiin liikeilmauksiin, joissa on mukana kaksi samaan suuntaan etenevää liikkujaa: *Poliisiauto ajaa saattueen edellä* (ks. Keresztes 1964; Nikanne 2003; Huumo 2015b, 2019; Teeri-Niknamoghdam 2021). Metaforisessa esimerkissä *edellä* ilmaisee niin ikään kahden liikkujan (adventtipyhien ja joulun) samansuuntaista liikettä. Adpositio *kohti* taas ilmaisee perustehtävänään spatiaalista suuntaa (*Lapset juoksivat koulua kohti*). Ajallisessa käytössään se esittää ajan kokemuksen egon tulevaisuudessa sijaitsevaan kiintopisteeseen päin suuntautuva liikkeenä. Aika hahmotetaan tällöin väyläksi, jolla kuljetaan. Myös varsinaisten väyläadpositioiden varaan rakentuvat ajanilmaukset edustavat tällaista käsitteistystä. Väyläadpositioita ovat esimerkiksi *yli, läpi, halki ja pitkin* (ks. Huumo 2010; Lehimets 2013). Niitä kaikkia voidaan käyttää myös aikaväylien ilmaisemiseen: *Karhu nukkuu talven yli; Kalastelimme siellä läpi kesän; Suuri pakkanen, jäänyt meri ja monet muut asiat mietityttävät Muumipeikkaa halki talven; Kevättä pitkin hän muuttui yhä synkkämielisemmäksi*. Ajan erilaiset spatiaalityypiset käsitteistyksen toimitukset usein yhdessä, eikä niiden välinen ero ole jyrkkä. Esimerkiksi Viimarannan (2006: 245–246) mukaan ajan väyläkäsitteistys liittyykin usein yhteen sen säiliö- tai pintakäsitteistyksen kanssa.

3 Spatiaalisten väylien tyypittely

Tarkastelen väyläadpositioiden ajallista käyttöä niiden ilmaisemien spatiaalisten väylätyyppien pohjalta. Jälkimmäiset ryhmittelen Huumon (2010) mallin mukaisesti; malli perustuu Alhoniemen (1978) tekemään terminatiivisten ilmausten ryhmittelyyn (ryhmittelyyn soveltuvuudesta väyläadpositioiden tarkasteluun ks. myös Lehimets 2013). Mallissa väylät jaetaan *siirtymäväyliin* (*Pekka juoksi metsän läpi*), *sijaintiväyliin* (*Rautatie menee metsän läpi*), *esiintymisväyliin* (*Kantarelleja kasvaa läpi metsän*) ja *prosessiväyliin* (*Tänään ukkostaa läpi Keski-Suomen*). Näiden lisäksi tarkastelen kahta muuta väylätyyppiä, joita kutsun *kasvuväyläksi* (*Puu kasvoi nopeasti ohi toisen kerroksen ikkunan*) ja *hybridiväyläksi* (ks. Huumo 2010). Jälkimmäisessä muuttuja liikkuu siirtymäväyläilmausten tapaisesti väylällä, mutta verbi ei ilmaisee liikettä vaan muuta, sen kanssa samanaikaista tapahtumista (esimerkiksi *Junassa luin kirjaa halki Keski-Suomen*). Esittelen seuraavaksi yksityiskohtaisemmin kutakin spatiaalista väylätyyppiä.

Siirtymäväylän ilmaisemista voi pitää väyläadpositioiden perustehtävänä. Siinä väylä perustuu aidosti liikkuvan muuttujan sijainnin vaihtumiseen ajassa, ja väylä konstruoidaan muuttujan liikerataa noudattelevaksi. Spatiaalinen väylä voidaan käsit-

teistää paitsi (suhteellisen) suoraksi myös eri tavoin epäsuoraksi. Tyypillinen siirtymäväylä ulottuu koko kiintopisteen läpi sen yhdeltä rajalta toiselle (esimerkiksi *Heikki juoksi puiston halki; Varas tunkeutui taloon ikkunan läpi*). Liike voi kuitenkin myös rajoittua kiintopisteen sisäpuolelle (*Hiihtäjä ponnisteli eteenpäin läpi sakean lumipyryn*). Siirtymäväylille sukua ovat hybridiväylät sekä kasvuväylät, joilla niin ikään esiintyy aitoa liikettä. Hybridiväyläilmauksessa muuttuja liikkuu kokonaisuudessaan väylällä kuten siirtymäväyläilmauksissakin, mutta verbi kuvaa liikkeen sijasta muuta toimintaa, johon muuttuja osallistuu liikkueessaan, esimerkiksi *Junassa nukuin halki Keski-Suomen*. Talmy (2000b: 46) puhuu tällaisten ilmausten yhteydessä liikkeen ja verbin kuvaaman muunlaisen toiminnan 'yhteen lankeamisesta' (engl. *concomitance*). Kasvuväylä puolestaan eroaa siirtymäväylästä siinä, että väylällä etenevä muuttuja ei liiku kokonaisuudessaan vaan laajenee niin, että täyttää vähitellen yhä suuremman osan väylästä: *Oja kaivettiin puiston halki; Istuttamamme koivu kasvoi nopeasti ohi yläkerran makuuhuoneen ikkunan*. Tilanteen päättyessä muuttuja täyttää joko koko väylän tai ainakin suuremman osan väylästä kuin tilanteen alussa.

Kasvuväylätilanteen lopputulosta voidaan usein kuvata luontevasti sijaintiväyläilmauksella: *Oja kulkee puiston halki; Koivu kohoaa makuuhuoneen ikkunan ohi* (staatitiseksi ymmärrettynä). Sijaintiväyläilmaus onkin tyypillinen fiktiivisen liikkeen ilmaus (näistä ks. Talmy 2000a: luku 2; fiktiivisestä liikkeestä suomen kielessä Karsikas 2004), jossa pitkänomaisen muuttujan staattinen sijainti esitetään suuntaisesti, ikään kuin liikkeenä väylällä.

Esiintymisväylän tehtävä on sijaintiväylän tapaan staattisen sijainnin suuntainen ilmaiseminen. Esiintymisväylällä kyse ei kuitenkaan ole yhden tarkoitteen vaan oliopaljouden sijainnista, joka ilmaistaan niin, että paljous kollektiivisesti täyttää väylän: *Herkkutatteja kasvaa siellä täällä halki metsän*. Esiintymisväyläilmauksessa verbi ei ilmaise fiktiivistä liikettä (?? *Herkkutatteja menee läpi metsän*) vaan oliopaljouden väylällä olemisen tapaa. Prosessiväylä puolestaan on esiintymisväylän kaltainen, mutta siinä väylällä ei sijaitse olioita vaan tilanne (prosessi), joka esiintyy kaikkialla väylän varrella: *Tänään ukkostaa pitkin rannikkoa*. Koska esiintymis- ja prosessiväylät ovat monella tapaa samankaltaisia ja niiden välinen raja sumea, käsitelen niitä seuraavassa yhdessä (ks. myös Huumo 2013, 2018). Nimitän tyyppiä *puiteväyläksi*, sillä siinä väyläilmaus on verbin ilmaisemaan tapahtumiseen nähden itsenäinen ja siten puiteadverbiaalin tyyppinen (puiteadverbiaaleista ks. VISK § 962).

Edellä mainitsemistani esimerkeistä voi huomata, että väyläadpositiot esiintyvät toisinaan luontevammin postpositioina (*Pekka juoksi metsän läpi*), toisinaan prepositioina (*Herkkutatteja kasvaa läpi metsän*; ks. Huumo 2010; Lehismets 2013). Suomen väyläadpositiot ovatkin niin sanottuja *bipositioita* (typologiselta kannalta ks. Hagège 2010), joita voidaan käyttää sekä preposition että postposition tehtävissä. Niiden postpositiokäyttö on merkitykseltään konkreettisempaa, prepositiokäyttö taas on luontevampaa silloin, kun liike on abstraktia ja perustuu puhtaasti käsitteistäjän tapaan konstruoida tilanne (Huumo 2010). Postpositiorakenne on yleensä luontevin vaihtoehto silloin, kun lauseessa on liikeverbi (liike- ja sijaintiväylät: *Pekka juoksi metsän läpi; Rautatie menee kaupungin halki*). Prepositiorakenne taas on luontevin, jos verbi ilmaisee muuta kuin liikettä, esimerkiksi väylällä olemista (esiintymis-

väylä: *Herkkutatteja kasvaa läpi metsän*), tapahtumista (puiteväylä: *Pitkin rannikkoa ukkostaa*) tai väylällä liikuttaessa suoritettavaa muuta toimintaa (hybridiväylä: *Junassa luin kirjaa halki Keski-Suomen*). Kieliopilliselta kannalta esimerkkien postpositiorakenteet voidaan ymmärtää prepositiorakenteita tiiviimmin verbiin liittyviksi adverbiaaleiksi, jotka täsmentävät liikeverbin merkityksessä skemaattisesti mukana olevaa väylän käsitettä. Prepositioilmaukset taas hahmottuvat pikeminkin puiteadverbiaaleiksi, sillä ne ilmaisevat sijainti- tai esiintymispaikan käsitteistettynä väyläksi, jonka varrella sitten ilmenee jotakin (ks. myös Huumo 2014).

4 Spatiaalisen ja ajallisen liikkeen samankaltaisuuksia ja eroja

Ajallisten väyläilmausten luonteen ymmärtämiseksi on hyvä tarkastella lyhyesti spatiaalisten ja temporaalisten väyliä ontologisia eroja (ks. myös Galton 2011; Langacker 2012; Moore 2014a, 2014b). On ensinnäkin huomattava, että aito spatiaalinen liike on aina myös ajallista, koska sillä on kesto. Tätä kestoa, kuten ylipäätään erilaisten tilanteiden kestoa, mitataan kirjaimellisesti (ei metaforisesti) käsitteistetyssä ajassa, jota nimitän *veridikaaliajaksi* (ks. Huumo 2017). Termi *veridikaalinen* (englannin *veridical* 'tosi, todellinen') on peräisin Talmy'n (2000a: 100) fiktiivisen liikkeen analyysistä. Talmy tarkoittaa sillä kielellistä kuvausta, joka ei sisällä fiktiivisyyden elementtiä. Esimerkiksi *Orapihlaja-aita sijaitsee tien vierellä* on veridikaalisempi kuvaus kuin *Orapihlaja-aita kulkee tien vierellä*, sillä jälkimmäinen turvautuu liikeverbiin, vaikka kuvaa tilannetta, jossa liikettä ei esiinny. Talmy korostaa, että *veridikaalinen* ei silti tarkoita 'objektiivisesti todellista' kuvausta, sillä veridikaalinenkin kuvaus perustuu aina käsitteistykseen. Veridikaaliajalla tarkoitan vastaavasti ei-metaforista, kirjaimellisesti ymmärrettyä aikaa, jota vasten esimerkiksi tilanteiden kestoa tarkastellaan. Veridikaaliajaksi kutsumani aikakäsitteistys on mukana kaikenlaisia tilanteita kuvaavien lauseiden merkityksessä, sillä tilanteilla on aina kesto, vaikka hetkellinenkin. Veridikaaliaika on käsitteistys, jossa aika kuluu vääjäämättä tasatahtiin ja jossa nykyhetki on kaikille yhteinen, kollektiivinen kokemus. Sekään ei näin ollen ole sama asia kuin esimerkiksi modernin fysiikan aikakäsitys.

Kognitiivisen kieliopin (Langacker 2008: 117–122) termein kokonaisten, finiitti-muotoisen verbin sisältävien lauseiden tehtävänä on kuvata prosesseja eli temporaalisia relaatioita. Nämä käsitteistetään niin sanotun jonotarkastelun (engl. *sequential scanning*) avulla vaihe vaiheelta, ikään kuin katsottaisiin elokuvaa, joka esittää kuvattavaa tilannetta (elokuvavertauksen esittää Langacker 1987: 145). Kun lausetason ilmaus kuvaa liikettä, se suhteuttaa muuttujan vaihtuvan sijainnin liikeväylällä veridikaaliajan kulumiseen. Spatiaalisessa liikkeessä muuttuja etenee väylällä niin, että se sijaitsee veridikaaliajan eri hetkinä väylän eri kohdissa ja tiettyinä hetkinä vain sen tietyssä kohdassa. Tämä luonnehdinta sopii edellä esittämässäni väylätyypittelyssä siirtymäväyliin (*Eija hiihti halki Keski-Suomen*) ja hybridiväyliin (*Junassa Heikki nukkui halki Keski-Suomen*). Se sopii osittain myös kasvuväyliin, koska niissäkin muuttujan ala kasvaa väylällä ajan kuluessa, vaikka muuttuja ei kokonaisuutena liikukaan (*Istuttamani koivu kasvoi nopeasti yläkerran ikkunan ohi*). Sitä vastoin sijaintiväylillä ja puiteväylillä

muuttuja ei liiku vaan pysyttelee paikallaan (*Rautatie kulkee puiston läpi; Herkkutatteja kasvaa siellä täällä halki metsän*). Tällainen tilanne jatkuu veridikaaliajassa muuttumattomana. Kognitiivisen kielitieteen keskeisten fiktiivistä liikettä koskevien oletusten mukaan (ks. esim. Langacker 1991: luku 5) tilannetta kuitenkin tarkastellaan tällaisessakin ilmauksessa suuntaisesti niin, että käsitteistäjän huomio etenee väylällä ja kohdistuu sen eri osiin eri hetkinä², ikään kuin käsitteistäjä seuraisi väylällä aidosti liikkuvaa muuttujaa. Tällaista staattisen tilanteen tarkastelutapaa kutsutaan selaukseksi³ (engl. *scanning*), ja sen psykologisen todellisuuden puolesta on esittänyt evidenssiä muun muassa Matlock (2004).

On tärkeää huomata, että ajan metaforissa väylänä kuvattu aika on hyvin toisenlainen käsitteistys kuin veridikaaliaika (Huumo 2017). Ensin mainittua voidaan erotukseksi jälkimmäisestä kutsua nimellä *aikaväylä*. Tällainen käsitteistys esittää ajan spatiaalisen väylän kaltaisena ja kuvaa esimerkiksi ajallisen keston etäisyytenä. Sen tehtävä lauseen merkityksessä on siten toisenlainen kuin edellä luonnehtimani veridikaaliajan tehtävät. Myös veridikaaliaika on aina mukana lauseenlaajuisissa aikaväyläilmauksissa, sillä niidenkin kuvaamilla tilanteilla on (kirjaimellinen) kesto, joka suhteutuu veridikaaliaikaan.

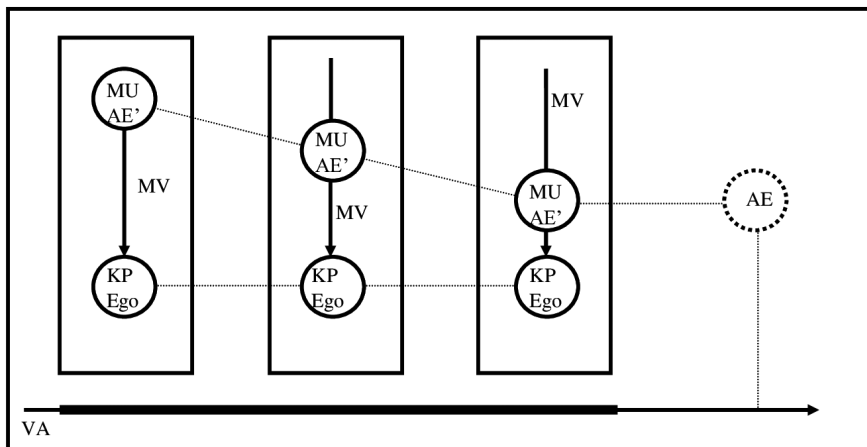

Kuvio 1.

Metaforinen liiketilanne (*Joulu lähestyy*), ajan käsitteistys metaforisena väylänä (MV) ja liiketilanteen suhde veridikaaliaikaan (VA). Muuttujana (MU) on ajallisen entiteetin (AE) metaforinen vastine (AE'), joka osallistuu ilmaistuun liiketilanteeseen. Kiintopisteenä (KP) toimii tässä ego, jota kohti AE' liikkuu. Ilmaus ei profiloi (kuvaa) AE:ta itseään, joka sijaitsee liiketilanteeseen nähden (veridikaaliaikaisessa) tulevaisuudessa.

2. Tällaista käsitteistäjän kokemaa aikaa kutsutaan kognitiivisessa kieliopissa prosessointiajaksi, ja sitä luonnehditaan "ajaksi käsitteistykseen välineenä" (engl. *time as a medium of conceptualization*). Se on toisin sanoen eri asia kuin veridikaaliaika, joka on yksi käsitteistetyn ajan (eli kielellisellä ilmauksella kuvattavan ajan) tyyppi, "aika käsitteistykseen kohteena" (engl. *time as an object of conceptualization*). (Langacker 1987: 166–168.)

3. Suomentoksen *selaus* on esittänyt Duvalon (2001: 44–55).

Vastaavanlaisesta aikakäsitteistysten erosta puhuu Langacker (2012: 207–209), joka erottaa toisistaan yhtäältä sen aikakäsitteistyksen, jossa verbien kuvaamat tapahtumat toteutuvat ja joissa niiden kestoä mitataan (tässä käytettävien termien veridikaaliajan), ja toisaalta ajan käsitteistyksen siksi merkitysalueeksi (engl. *domain*), jota lauseessa varsinaisesti ilmaistaan ja jossa esimerkiksi temporaalisten prepositioiden (englannin *before, after*) kuvaamat relaatiot vallitsevat. Jälkimmäistä aikakäsitteistystä Langacker luonnehtii merkitysalueeksi, jolla ilmaistu relaatio toteutuu (”the domain in which the profiled relationship is manifested”). Tähän käsitteistystyyppiin lukeutuvat myös väyläpositioiden metaforiset käytöt: ne kuvaavat aikaväylää, jolla metaforisen ilmauksen kuvaama tilanne toteutuu, yleensä liikkeenä. Huumo (2017) kuvaa aikaväylän ja veridikaaliajan suhdetta kuvion 1 tapaisilla havainnollistuksilla, joissa metaforinen (aika)väylä (MV) on kokonaisuutena mukana liiketilanteessa kaikissa sen veridikaaliajassa (VA) toteutuissa, toisiaan seuraavissa osatilanteissa.

Kuvio 1 havainnollistaa tyyppillistä egokeskisen liikkuvan ajan metaforaa (*Joulu lähestyy* [ego]). Kuviossa veridikaaliaika on esitetty alalaidassa vasemmalta oikealle kulkevana nuolena, aikaväylä taas on veridikaaliaikaan nähden kohtisuora. Vierekkäiset osakuviot vasemmalta oikealle edustavat liiketilanteen peräkkäisiä vaihteita, joissa muuttuja vähitellen etenee väylällä kohti kiintopistettä. Se, että aikaväylä sattuu olemaan kuviossa pystysuora, ei ole relevanttia; kuvion voi halutessaan ajatella esittävän tilannetta myös ikään kuin lintuperspektiivistä niin, että muuttuja lähestyy kiintopistettä edestäpäin. Muuttujana (MU) on aikaentiteetti *joulu* ja kiintopisteenä (KP) implisiittinen ego, jonka sijaintipaikkaa muuttuja lähestyy. Metaforan tehtävänä on tuoda veridikaaliajassa erilliset muuttuja ja kiintopiste saman liiketilanteen osallistujiksi ja siten kuvaannollisesti samaan veridikaaliajan hetkeen, jotta ego voi havaita joulun ajallisen lähestymisen itseään kohti suuntautuvana liikkeenä. Metaforassa muuttujana oleva liikkuva aikaentiteetti (AE³) on egon veridikaaliaikaisessa tulevaisuudessa sijaitsevan varsinaisen aikaentiteetin (AE) vastine. AE:ta itseään ilmaus ei suoraan kuvaa, ja näin häivytetään muuttujan ja kiintopisteen varsinainen, veridikaaliaikainen ero. Tämä ero esitetään metaforisesti spatiaalisen kaltaisena etäisyytenä muuttujan ja AE:n välillä. Kuvio 1 soveltuisikin kuvaamaan myös spatiaalista liiketilannetta (*Juna lähestyy*), jos aikaväylän tilalle ajateltaisiin spatiaalinen siirtymäväylä: metaforan tehtävänä on esittää ajallinen tilanne spatiaalisen liiketilanteen kaltaisena.

Kuviossa 1 aikaväylä on esitetty kohtisuorana veridikaaliaikaan nähden (ks. myös Huumo 2017). Kohtisuoruus ilmentää aikaväylän näennäistä riippumattomuutta veridikaaliajasta ja mahdollistaa sen, että väylällä ilmenevä liike voidaan suhteuttaa veridikaaliajan tasatahtiseen kulumiseen ja kuvata esimerkiksi hitaaksi (*Tunnit matalavat*) tai nopeaksi (*Aika rientää*). Tämä näennäinen riippumattomuus perustuu yhtäältä ajan liikemetaforien synnyttämään illuusion ajallisen liikkeen hallittavuudesta niin, että liikkuja voi säädellä liikenopeuttaan, ja toisaalta siihen, että aikaväylällä siirretty matka ei aina suoraan korreloi ilmaistun tilanteen (veridikaaliaikaisen) keston kanssa. Esitän tästä kaksi esimerkkiä: egokeskisen liikkuvan ajan metaforan *Kahden viime vuoden aikana tämä terrorismikysymys on lähestynyt meitä koko ajan* (Kansliapäällikkö Päivi Nerg Satakunnan Kansan 4.9.2018 mukaan) sekä temporaalista manipulaatiota liikkeenä ilmaisevan metaforan *Hiihtosuunnistuksen SM-sprintti ja -viesti*

on lumitilanteesta johtuen siirretty kaksi viikkoa eteenpäin varapäiville (Keravan Urheilijoiden kuukausitiedote 2/2018). Molemmissa esimerkeissä aikaväylällä liikkuu sellainen egon tulevaisuuteen sijoittuva aikaentiteetti, jolla ei ole sopimuksenvaraista tarkkaa sijaintia (tulevaisuuden) ajassa vaan jonka sijainti on epämääräinen ja muutosaltis. Tässä suhteessa esimerkkien muuttujat eroavat sellaisista tyyppillisistä aikaentiteeteistä kuin *ensi joul*u tai *tuleva kesäkuu*, joilla on sopimuksenvarainen sijainti tulevaisuutta koskevassa aikakäsitteistyksessä.

Ensimmäisessä, terrorismia koskevassa esimerkissä on kyse kuvion 1 tyyppisestä tilanteesta, jossa egon tulevaisuuteen sijoittuva aikaentiteetti (terrorismikysymys) liikkuu kohti egoa. Liikettä ilmaisee verbi *lähestyä*. Koska terrorismikysymys ei ole konventionaalinen aikaentiteetti, jolla olisi tarkkaan määriteltävä sijainti tulevaisuuden ajassa, vaan ainoastaan yksi mahdollinen kehityskulku, sen liike metaforisella aikaväylällä kohti egoa ei ole vääjäämätöntä eikä välttämättä tasatahtista. Tällaisen hypoteettiseen tulevaisuuteen sijoittuvan aikaentiteetin toteutumista, jota metaforassa edustaisi sen saapuminen egon luo, voidaan pyrkiä torjumaan tai viivyttämään erilaisilla toimilla. Huomionarvoista esimerkissä on siinä esiintyvien ajan adverbialien *kahden viime vuoden aikana* ja *koko ajan* tehtävä. Ne eivät ilmaise muuttujana olevan 'terrorismikysymyksen' aikaväylällä kulkemaa etäisyyttä vaan liiketilanteen veridikaaliaikaista kestoa. Jälkimmäisessä, urheilutapahtumia koskevassa esimerkissä sitä vastoin ajan adverbiali *kaksi viikkoa eteenpäin* kuvaa aikaväylällä siirtyvän muuttujan eli 'hiihtosuunnistuksen SM-sprintin ja -viestin' kulkemaa matkaa pois päin egoista, kauemmas tulevaisuuteen. Ajan adverbiali ei nyt ilmaise itse tilanteen eli lykkäyspäätöksen tekemisen veridikaaliaikaista kestoa, jonka voi olettaa olleen selvästi lyhyempi kuin kaksi viikkoa. Kummankintyyppisissä esimerkeissä tilanteen veridikaaliaikainen kesto on siten erilainen kuin aikaväylällä kuljettu matka, eivätkä nämä korreloi keskenään. Erilaiset ajan adverbiaalit voivat tarkentaa jompaakumpaa aikakäsitteistystä kuvaamalla tavalla.

Aikaväylän tyyppisillä metaforilla voidaan näin ollen kuvata varsinaisen ajan lisäksi erilaisia kehityskulkuja, jotka toteutuvat ajassa mutta joiden toteutumistempo ja (veridikaaliaikainen) kesto vaihtelevat ja riippuvat toimijoiden aktiivisuudesta (ks. esim. Huumo 2015b). Tällaisia ovat myös erilaiset toimintaväylämetaforat: *Hanke otti jättiharppauksen eteenpäin*, *Putkityö junnaa paikallaan* ja *Liisa on minua edellä opinnoissa*. Näissä metaforisen väylän muodostavat hankkeen, putkityön tai opintojen toisiaan seuraavat vaiheet. Liikkuja etenee väylällä vain, jos hanke tai opinnot edistyvät. Liike ei ole vääjäämätöntä eikä välttämättä tasatahtista. Edistyminen voi vaihdella myös yksilöittäin: Liisa saattaa opiskella ahkerammin kuin 'minä'. Toimintaväylämetaforissakin veridikaaliaika on silti kaikille osallistujille sama ja sillä mitataan esimerkiksi metaforisen liiketilanteen kestoa. Se, että Liisa on 'minua' *kaksi vuotta edellä* opinnoissa, ei tarkoita, että hän kokisi kaksi vuotta nykyhetkeäni myöhempää aikaa veridikaaliajassa (eli eläisi tulevaisuudessa).

Kun ajasta puhutaan metaforisesti väylän kaltaisena ja ajan kulumisesta liikkeenä, on otettava huomioon myös eräät keskeiset ontologiset erot ajan ja paikan ja siten spatiaalisten ja temporaalisten väylien välillä. Spatiaalisella väylällä voi liikkua kumpaan (tai mihin) suuntaan hyvänsä, kun taas aikaväylällä tietynlainen liikkuja voi edetä vain määräsuuntaan. Esimerkiksi *puiston läpi* voi kulkea lähtöpisteestä A määränpäähän B

tai lähtöpisteestä B määränpäähän A, jos A ja B sijaitsevat puiston vastakkaisilla puolilla. Puiston tapaisen pinta-alallisen kiintopisteen *läpi* voi itse asiassa kulkea määrittelemättömän monta eri reittiä, kunhan muuttuja on jossain liiketilanteen vaiheessa kiintopisteen alan sisäpuolella (ks. Cuyckens 1995; Dewell 2007). Mahdollisten kulkusuuntien määrä kasvaa edelleen, jos kiintopiste hahmottuu kolmiulotteiseksi: helikopteri voi lentää *pilven läpi* periaatteessa mihin suuntaan tahansa kolmiulotteisessa avaruudessa.

Aikaväylän ilmaus *kesän läpi* (tai *läpi kesän*) sitä vastoin voi ilmaista liikettä vain yhtä metaforista reittiä pitkin ja tavallisesti vain yhteen suuntaan eli aiemmasta myöhempään. Metaforisen liikkeen lähtöpiste A sijaitsee siksi (lähes) aina väyläksi käsitteistetyn ajan varhaisemmassa pisteessä kuin kiintopiste kesä, ja liikkeen määränpää B taas kesää myöhemmässä ajassa. Vastakkainen tarkastelusuuanta (myöhemmästä aiempaan) on mahdollinen korkeintaan marginaalisesti, jos ollenkaan. Tähän nähden mielenkiintoista on, että kanoniset ajan liikemetaforat (liikkuva ego ja erilaiset liikkuvan ajan metaforat) kuitenkin esittävät ajallisen liikkeen vastakkaisiin suuntiin etenevänä. Liikkuva ego ja sen sukulaismetaforat esittävät ajan kulumisen menneisyydestä tulevaisuuteen eli varhaisemmasta myöhempään etenevänä, erilaiset liikkuvan ajan metaforat taas tulevaisuudesta kohti menneisyyttä tai myöhemmästä varhaisempaan suuntautuvana (ks. Moore 2014a). Kun väyläadpositiot näyttävät selvästi suosivan ensin mainittua suuntaisuutta, niiden voi olettaa liittyvän ensisijaisesti liikkuvan egon tyyppisiin metaforiin: esimerkiksi *läpi syksyn* edetään kesästä talveen päin. Tällöin ego etenee väylällä varhaisemmasta kohti myöhempää ja paikallaan pysyvää aikaentiteetti toimii kiintopisteenä.

Ajan liikemetaforissa väyläadpositiot valitsevat lähes poikkeuksetta kiintopistekseen ajallisen entiteetin, eivät ajan kokevaa egoa. Poikkeuksena on adpositio *ohi*, joka kelpuuttaa pistemäisen kiintopisteen. Tällaisena voi toimia joko ego (*Päivät kiitävät [egon] ohi*, egokeskinen liikkuva aika) tai aikaentiteetti (*Pääsimme vaikeiden aikojen ohi*, liikkuva ego). Sitä vastoin sellaiset väyläadpositiot, joiden ilmaisemalla väylällä muuttuja läpäisee kiintopisteen, eivät näytä voivan saada egoa edes implisiittiseksi kiintopistekseen: **Päivät kiitävät lävitsemme*, **Päivät kiitävät läpi*; **Kevät kuluu meitä pitkin*. Periaatteessa adpositio *yli*, joka ei edellytä kiintopisteen läpäisyä, voi joskus esiintyä tämälapsissa metaforissa (*Toinen maailmansota vyöryi nuorten rakastavien yli*), mutta niihinkin liittyy vahva voimadynaaminen (ks. Talmy 2000a: luku 7) lisämerkitys, jossa muuttuja kohdistaa kiintopisteeseen voimavaikutuksen. Tavanomaista ajan kulumista *yli* ei näytä luonteesta ilmaisevan niin, että ego koodattaisiin kiintopistekseen: *?Viikonloppu meni yli* (vrt. ...*ohi*). Väyläadpositioiden käyttö ajan liikemetaforissa keskittyykin liikkuvan egon metaforaan ja sen sukulaismetaforiin (esimerkiksi NYKYHETKI ON LIIKKUJA; ks. Moore 2014a: 43), joissa ajan kulumista tarkastellaan suunnassa aiemmasta myöhempään.

Paitsi yksisuuntaista ajan kulumisen on myös väijäämätöntä, sillä sitä ei voi hidastaa eikä nopeuttaa. Radden ja Dirven (2007: 317–318) huomauttavat, että tyyppillinen aikaan suhteutettava entiteetti ei ole egon tapainen yksilö vaan kokonainen tilanne. Kirjallisuudessa onkin ehdotettu, että ihmiseen viittaavat ilmaukset egokeskisissä metaforissa (liikkuva ego ja egokeskinen liikkuva aika) saattavat olla luonteeltaan metonymisia. Tällöin niiden varsinainen tarkoite olisi egon kokema nykyhetki (ks. Bender

& Beller 2014: 359 ja heidän mainitsemansa kirjallisuus). Egon nykyhetki vaihtuu tasa-
tahtiin, ja tällainen vaihtuminen on luontevaa käsitteistää liikkeenä. Aikaväylä itse ym-
märretään staattiseksi, ja väyläadpositioiden kiintopisteet ovat aikaväylällä sijaitsevia
aikaentiteettejä, jotka väylällä etenevä liikkuva muuttuja sivuuttaa tai läpäisee.

Seuraavaksi ryhdyn tarkastelemaan spatiaalisten väylätyyppien ajallisia (meta-
forisia) vastineita. Ajallisen väyläilmauksen kriteerinä on se, että adposition täyden-
nyksenä on ajanjaksoa tai ajankohtaa ilmaiseva substantiivi. Väylällä liikkuvan muut-
tujan luonne taas vaihtelee väylätyypeittäin, kuten spatiaalistenkin väyläilmausten
joukossa. Lähdän liikkeelle siitä hypoteesista, että kullakin luvussa 1 esitellyllä spatiaa-
lisella väylätyypillä on jonkinlainen vastine ajallisten väyläilmausten joukossa. Pohdin
lisäksi tarkemmin, miten systemaattista spatiaalisen ja temporaalisen väyläilmauksen
tehtävien vastaavuus kussakin tyyppissä on. Olennaista on, millainen entiteetti min-
kinlaisella väylällä sijaitsee tai liikkuu ja miten liikkujan luonne vaikuttaa väylän
konstruointiin. Kielioopin kannalta mielenkiintoinen on myös se kysymys, miten ajan-
ilmausten osalta toimii väyläadpositioiden prepositio- ja postpositiokäyttöjen työnjako.

5 Ajallisen liikkeen väylätyyppejä

Tässä luvussa tarkastelen erilaisia ajallisia väylätyyppejä edellä esitetyn spatiaalisten
väyliä tyyppittelyn pohjalta. Alaluku 5.1 käsittelee ajallisia siirtymäväyliä, 5.2 hybridi-
väyliä, 5.3 sijaintiväyliä, 5.4 kasvuväyliä ja 5.5 puiteväyliä.

5.1 Siirtymäväylät

Tarkastelen ensimmäiseksi väyläadpositioiden sellaisia ajallisia käyttöjä, jotka muis-
tuttavat spatiaalisia siirtymäväylän ilmauksia. Niissä väyläadposition kiintopisteenä on
ajankohta tai muunlainen ajallinen entiteetti, ja adpositiota on luontevaa käyttää post-
positiona (esimerkiksi *talven yli*, *kriisin läpi*). Muuttujana on väylällä metaforisesti liik-
kuva osallistuja, jota tavallisesti ilmaisee lauseen subjekti.

Spatiaalisen siirtymäväylän kriteerinä on liikeverbi, joka ilmaisee muuttujan liikettä
väylällä (esimerkiksi *Raimo juoksi ~ potkukelkkaili ~ tanssi puiston läpi*). Muunlainen
verbi johtaa yleensä väyläilmauksen tulkintaan hybridiväyläksi (*Junassa Raimo nukkui
läpi Keski-Suomen*). Jos liikeverbin esiintymistä pidetään myös ajallisen siirtymäväylän
kriteerinä, ryhmään luokittelevat lähinnä sellaiset liikkuvan egon metaforat, joissa egon
ajallista liikettä kuvataan liikeverbillä: *Riennämme syksyn halki joulua kohti*; *Kansa laa-
husti raskaiden sotavuosien läpi*. Verbinvalinnaltaan laajempi käyttötyyppi, jossa tempo-
raalisen kiintopisteen saava väyläilmaus kuvaa egon tapaisen, ajassa etenevän osallistu-
jan liikeväylää, ovat sentyyppiset ilmaukset kuin *Paavo nukkui yön yli*. Nämä luokittu-
vat kuitenkin ajallisiin hybridiväyläilmauksiin, joita käsitelen alaluvussa 5.2. Ajallista
siirtymäväylää liikkuvan egon metaforassa havainnollistaa kuvio 2 (seur. sivulla).

Kaikki liikeverbit eivät luontevasti taivu kuvaamaan ajallista liikettä liikkuvan egon
metaforissa. Esimerkiksi kulkuväylälineellä liikkumista ilmaisevat *pyöräillä* ja *hiihtää* ei-
vät aikaväyläilmauksen yhteydessä kuvaa aikaväylällä liikkumista vaan aiheuttavat

hybridiväylätulkinnan, jossa niiden ymmärretään ilmaisevan ajallisen liikkeen kanssa yhteen lankeavaa muuta toimintaa (spatiaalista liikettä). Lause *Pyöräilin läpi talven* tuskin tarkoittaa, että puhuja kuvaannollisesti etenisi aikaväylällä pyöräilemällä, vaan että hänen spatiaalisena liikkeenä toteutuva pyöräilynsä lankeaa yhteen metaforisen liikkumisen kanssa 'talven' aikaväylällä. Tulkinta on näin ollen hybridiväylätyyppiä. Toisaalta ainakin liikkeen nopeutta (*rientää, kiiruhtaa*) tai liikkumisen vaatimaa ponnistusta (*ponnistella*) kuvaavat verbit sopivat ajallisiin siirtymäväyläilmauksiin neutraalien liikeverbien (*kulkea*) rinnalla: *Kuljemme ~ ponnistelemme ~ riennämme ~ laahustamme talven läpi kevättä kohti*.

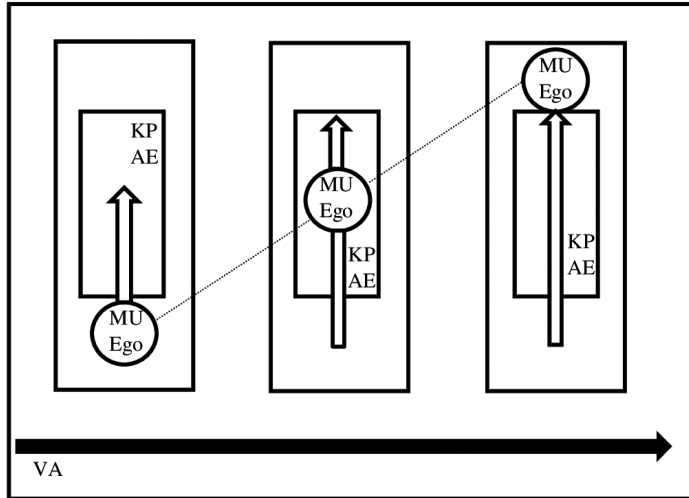

Kuvio 2.

Ajallinen siirtymäväylä liikkuvan egon metaforassa, esimerkiksi *Riennämme syksyn läpi*. Muuttujana (MU) on ego, joka liikkuu kiintopisteenä (KP) toimivan aikaenteetin (AE) läpäisevällä väylällä. Egon muuttuvaa asemaa väylällä seurataan veridikaaliajassa (VA).

Vaikka väyläadpositiot ovat ajallisissa käytöissään tyypillisesti prepositioita (Huumo 2010; Lehimets 2013), juuri siirtymäväylätehtävässä ne esiintyvät luontevasti postpositioina. Kieliopillisesti ne voidaan tällöin ajatella liikeverbien täydennyksiksi, jotka tarkentavat verbin ilmaiseman liiketilanteen yhden osatekijän eli liikeväylän. Myös prepositiokäyttö on mahdollinen (*Kiiruhdamme läpi ~ halki talven kevättä kohti*), ja vastaava vaihtelu esiintyy myös spatiaalisissa siirtymäväyläilmauksissa (*Juoksin metsän läpi ~ läpi metsän*; ks. Huumo 2010; Lehimets 2013).

5.2 Hybridiväylät

Verbinvalinnaltaan siirtymäväyläilmauksia laajempi ilmaustyyppi ovat ajalliset hybridiväyläilmaukset. Niissä verbi ei kuvaa metaforista liikettä aikaväylällä vaan muuta toimintaa tai tapahtumista, joka lankeaa yhteen väylällä liikkumisen kanssa, esimerkiksi

Paavo luki kirjaa läpi iltapäivän. Esimerkissä väylällä ei liiku pelkkä Paavo vaan koko lukemistilanne ja sen molemmat osallistajat (Paavo ja kirja). Verbi *lukea* ei kuvaa liikettä, vaan aikaväylämetafora ja ajan kulumisen käsitteistäminen liikkeenä ovat nyt pelkän väyläadpositiorakenteen varassa. Kuten aluvuossa 5.1 totesin, myös eräät liikeverbit (*pyöräillä, hiihtää*) tulkitaan aikaväyläilmauksissa luontevimmin hybridiväylän tyyppisesti: ne eivät kuvaa metaforista liikettä aikaväylällä vaan aikaväylän kokemuksen kanssa yhteen lankeavaa spatiaalista liikettä (esimerkiksi *Riitta pyöräili läpi talven*). Väyläilmaus itse saa tällöin tulkinnan puiteadverbiaalina, sillä se ei liity tiiviisti juuri verbiin niin kuin siirtymäväyläilmauksessa, jossa väyläilmaus tarkoittaa verbin merkitykseen skemaattisena sisältyvän väylän käsitteen. Hybridiväyläilmauksen kuvaamassa tilanteessa ei myöskään tarvitse olla mukana ihmismäistä (egon kaltaista) osallistujaa, sillä aivan samaan tapaan tulkitaan esimerkiksi lause *Vene oli vajassa talven yli*. Ajallista hybridiväylää havainnollistaa kuvio 3.

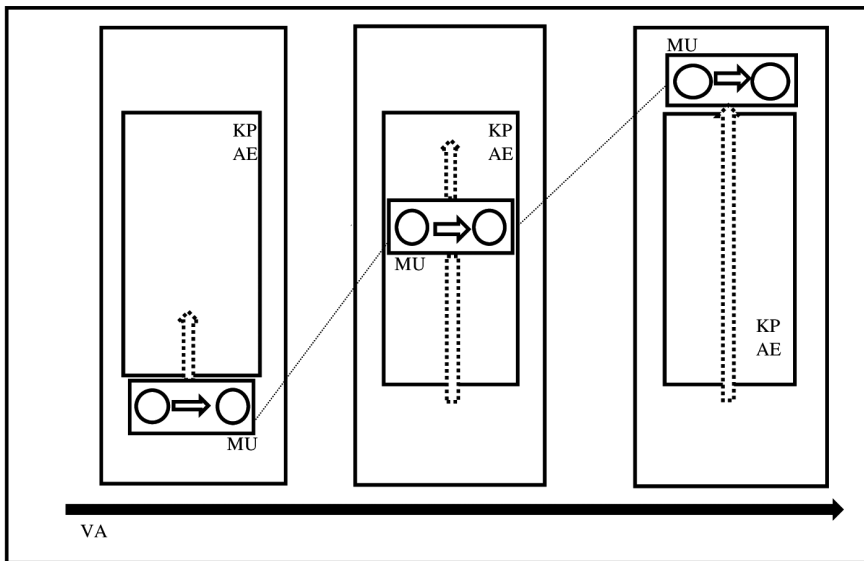

Kuvio 3.

Ajallinen hybridiväylä, esimerkiksi *Paavo luki kirjaa läpi iltapäivän*. Muuttujana (MU) on koko prosessi *Paavo luki kirjaa*. Sen sisäiseen rakenteeseen kuuluu kaksi ympyröin esitettyä osallistujaa (Paavo ja kirja) sekä niiden välinen, valkoisella vaakanuolella esitetty relaatio, jota ilmaisee verbinmuoto *lukee*. Prosessi osallistujineen liikkuu aikaväylällä, jota ilmaisee adpositiorakenne *läpi iltapäivän*. Kiintopisteenä (KP) on aikaentiteetti (AE) *iltapäivä*. Koska muuttujana olevan tilanteen liikettä väylällä ei ilmaista suoraan verbillä, liike on esitetty katkoviivanuolella. Tilanteen etenemistä ja kestoa seurataan vaihe vaiheelta veridikaaliaikaa (VA) vasten.

Koska hybridiväyläilmauksissa liikkujana on koko tilanne, väyläilmaukset saavat niissä myös aspektiin liittyviä tehtäviä. Tämä tarkoittaa, että väyläilmaus rajaa tilanteen keston: tilanne jatkuu niin kauan kuin se osallistujineen ”liikkuu” väylällä. Tältä osin hybridiväyläilmaukset poikkeavat siirtymäväyläilmauksista, jotka voidaan ymmärtää aspektiltaan joko rajatuiksi tai rajaamattomiksi. Ero näkyy transitiivisissa il-

mauksissa, joissa objektin aspektuaalinen sijanvaihtelu (ks. VISK §930; Larjavaara 2019) esittää rajattuuden ja rajaamattomuuden oppositiota (*Rakensin taloa* vs. *Rakensin talon*). Spatiaalisissa siirtymäväyläilmauksissa voidaan yleensä käyttää joko totaali- tai partitiiviobjektia: *Liisa työnsi kärryt ~ kärryjä metsän läpi*. Totaaliobjekti *kärryt* esittää tilanteen aspektiltaan rajattuna: kärryt on työnnetty koko matkan metsän läpi, ja tilanne saavuttaa näin päätepisteensä. Partitiivilla on ainakin kahdenlaista tulkintaa. Se voi ensinnäkin progressiivisesti ilmaista, että tilanne on tarkasteluhetkellä kesken (oli parhaillaan työntämässä). Toiseksi se voi totaaliobjektin tapaan kuvata tilannetta kokonaisuudessaan, mutta tällöinkin tilanne hahmotetaan aspektiltaan rajaamattomaksi: partitiivi jättää ilmaisematta, jatkuuko liike vielä sen jälkeen, kun metsä on läpäisty (*Liisa työnsi kärryjä metsän läpi, sitten oli Heikin vuoro*). Larjavaara (2019) nimittää partitiiviobjektin tällaista käyttöä *prosessiiviseksi moodiksi*: huomio on itse prosessissa, ei sen mahdollisessa lopputuloksessa. Hybridiväyläilmauksissa sitä vastoin vain partitiiviobjekti vaikuttaa mahdolliselta: *Junassa luin kirjaa ~ *kirjan läpi Keski-Suomen* (Huumo 2010). Ero johtunee siitä, että hybridiväyläilmaus aina rajaa tilanteen ajallisen keston, eikä kestoja näin ollen voida rajata toiseen kertaan objektin sijan avulla (periaatteesta yleisesti ks. Leino 1991).

Myös temporaalinen siirtymäväyläilmaus voi transitiivisena saada joko totaali- tai partitiiviobjektin: *Presidentti ohjasi maata ~ maan taitavasti kriisiin läpi; Kotimainen kysyntä veti yritystä ~ yrityksen eurokriisiin läpi; Harrastukseni kantoivat minua ~ minut yli masennuskauden*. Nämä esimerkit voidaan ymmärtää niin, että subjektin tarkoite ylläpitää objektin tarkoitteen metaforista liikettä samalla kun se itsekin etenee aikaväylällä. Sitä vastoin ajalliset hybridiväylätapaukset, joilta tällainen merkitys puuttuu, eivät kelpuuta totaaliobjektia: *Heikki luki kirjaa ~ *kirjan läpi iltapäivän; Liisa remontoi saunaansa ~ *saunansa yli talven*. Niilläkin voi siten katsoa olevan aspektuaalinen tehtävä tilanteen rajattuuden ilmaisijoina.

5.3 Sijaintiväylät

Spatiaalinen sijaintiväylä noudattelee paikallaan pysyvän, pitkänomaisen muuttujan alaa ja esittää muuttujan sijainnin fiktiivisenä liikkeenä: *Rautatie kulkee metsän läpi*. Muuttujan sijainti ei vaihdu veridikaaliajan kuluessa, vaan se sijaitsee väylällä paikallaan jatkuvasti. Vaihtuvaa on vain käsitteistäjän huomion kohteena kulloinkin oleva muuttujan osa tämän tarkastellessa tilannetta valitsemassaan suunnassa.

Spatiaalista sijaintiväyläilmausta vastaavassa ajallisessa väyläilmauksessa muuttujana on ajallinen entiteetti, joka käsitteistetään niin, että se sijaitsee aikaväylällä paikallaan. Esimerkiksi sopii kestoltaan ja esiintymisajankohdaltaan konventionaalinen ajanjakso, kuten *lukukausi* tai *kesäaikajakso*, mikäli ajatellaan, että jakson sijainti aikaväylällä vallitsee veridikaaliajassa muuttumattomana. Tällainen staattisuus on luontevaa esimerkiksi silloin, kun puhutaan konventionaalisten aikaentiteettien sijainnista kalenterin kuvaamassa kehyksessä, joka voidaan ymmärtää virtuaalisen tason (ks. Langacker 1999) käsitteistykseksi. Spatiaalisille sijaintiväyläilmauksille tyypilliseen tapaan tällaisen ajallisen muuttujan sijaintia voidaan kuvata liikeverbeillä, esimerkiksi *Kevätlukukausi menee tänä vuonna vapun yli* (vrt. *Valtatie menee joen yli*). Liikeverbejä vielä luonte-

vampi ilmaisukeino tällaisille suhteille lienevät kuitenkin sellaiset verbit kuin *jatkuu* tai *ulottuu*, jotka eivät esitä sijaintia varsinaisesti liikkeenä, mutta kuvaavat sen suuntaisesti ja yleensä aiemmasta myöhempään tarkasteltavana. Näitä verbejä voidaan käyttää myös vastaavissa spatiaalisissa ilmauksissa: *Tie jatkuu ~ ulottuu metsän läpi*.

Erona spatiaalisten ja temporaalisten sijaintiväyläilmausten välillä on se, että edellisissä muuttujan sijainti väylällä on ajassa rajaamattomana jatkuvaa, jälkimmäisissä taas muuttuja itse on ajassa ulottuva jakso ja sijainti suhteutuu aikaväylään. Tien, joka *menee metsän läpi*, kaikki osat sijaitsevat väylällä jatkuvasti (veridikaaliajassa). Sen sijaan lukukausi, joka *menee vapun yli*, jakautuu ajallisesti ja voidaan käsitteistää paitsi holistisesti myös vaihe vaiheelta eli niin, että sen eri osat toteutuvat (siis ”ovat olemassa”) peräkkäisinä hetkinä. Fiktiivisen liikkeen tyyppinen, staattiseen sijaintiin perustuva käsitteistys edellyttääkin kahden erilaisen aikaa koskevan käsitteistyksen mukanaoloa. Ensimmäinen niistä on (staattiseksi ymmärretty) aikaväylä, toinen taas dynaaminen ja vaihtuva veridikaaliaika, joka mittaa staattisen sijaintitilanteen kestoä. Asiaa havainnollistaa kuvio 4.

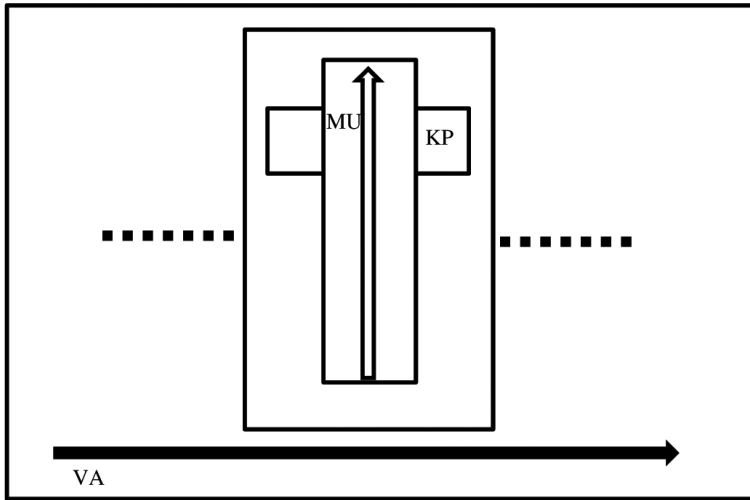

Kuvio 4.

Ajallinen sijaintiväyläilmaus, esimerkiksi *Kevätlukukausi menee tänä vuonna vapun yli*. Muuttujana (MU) on pitkänomaiseksi hahmottuva *kevätlukukausi*. Muuttujan alaa tarkastellaan suuntaisesti fiktiivisenä liikkeenä, jota ilmaisee liikeverbi *mennä* ja jota kuviossa esittää muuttujan sisäpuolella sijaitseva nuoli. Kiintopisteenä (KP) on muuttujaa kestoltaan (eli metaforassa aikaväylän suuntaiselta ulottuvuudeltaan) lyhyempi aikaentiteetti (*vappu*), jonka alan muuttujan ala fiktiivisesti ylittää. Tilanne käsitteistetään veridikaaliajassa staattisena, jatkuvasti vallitsevana asiointilana.

Ajallinen sijaintiväyläilmaus on erikoislaatuinen juuri siksi, että siitä puuttuu tyyppillisissä liikemetaforissa ajan kulumista edustava muuttujan liike. Muuttujan tarkastelu perustuu selaukseen, jossa käsitteistäjän huomio etenee muuttujan alaa noudatellen saman tapaan kuin spatiaalisissa fiktiivisen liikkeen ilmauksissa (*Rautatie menee metsän läpi*). Tällä lailla käsitteistettynä ajallinen sijaintiväyläilmaus on käytännössä

identtinen spatiaalisen vastineensa kanssa muuten paitsi siinä mielessä, että tarkastelun suunta on nytkin käytännössä aina aiemmasta kohti myöhempää (tästä rajoituksesta ks. Huumo 2017, 2018).

5.4 Kasvuväylät

Kasvuväylällä esiintyy liikettä, joka ei kuitenkaan perustu muuttujan siirtymiseen kokonaisuutena vaan sen laajenemiseen väylän suuntaisesti niin, että se vähitellen täyttää väylän. Spatiaalisia esimerkkejä ovat *Ojaa jatkettiin metsän läpi* ja *Istuttamani koivu kasvoi nopeasti toisen kerroksen ikkunan ohi*. Väylällä kasvavana muuttujana on ensimmäisessä esimerkissä objektin tarkoite eli oja, jälkimmäisessä subjektin tarkoite eli koivu. Ilmaukset erottuvat semanttisesti melko selvästi vastaavista sijaintiväyläilmauksista, jotka kuvaavat muuttujan staattista 'olemista' väylällä: *Oja menee metsän läpi*; *Puu kohoaa toisen kerroksen ikkunan ohi*. Jälkimmäisellä esimerkillä on sekä aidon ('kasvaa isommaksi') että fiktiivisen ('yltää') liikkeen tulkinta.

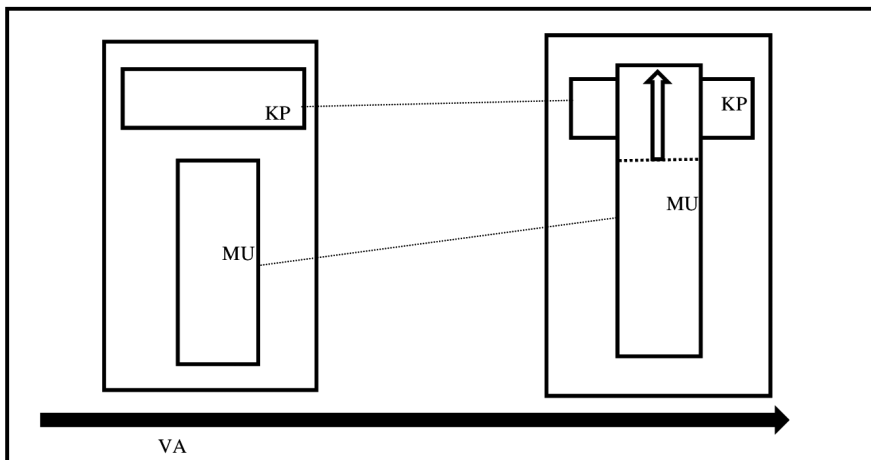

Kuvio 5.

Ajallinen kasvuväylä, esimerkiksi *Sairauslomani jatkuu kuunvaihteen yli*. Muuttujana (MU) on sairausloma, jonka keston muutos esitetään metaforisesti sen pituuden kasvuna niin, että se tilanteen päättyessä ulottuu kiintopisteen (KP, kuunvaihte) yli.

Ajalliset kasvuväyläilmaukset ovat merkitykseltään lähellä vastaavia sijaintiväyläilmauksia, ja niiden välinen ero on usein hieno. Olennaista on, käsitteistetäänkö muuttujaksi valittu ajallinen entiteetti holistisesti eli kokonaisuudeksi, joka on sellaisenaan olemassa jatkuvasti (*lukukausi, kesäaikajakso*), vai ajatellaanko muuttujan kasvavan täyteen mittaansa vähitellen, ajassa toteutuessaan. Ero riippuu paljon verbistä. Verbien tasolla ensin mainittua merkitystä sopivat ilmaisemaan liikeverbit (*mennä*) sekä verbi *ulottua*, jonka voi ajatella kuvaavan kokonaisuudeksi käsitteistetyn ajallisen entiteetin laajuutta aikaväylällä. Esimerkiksi lauseella *Sairauslomani ulottuu kuunvaihteen yli* voidaan ilmaista jo päätetty (lääkäriin määräämän) sairausloman pituus kokonaisuudes-

saan. Tästä syystä esimerkki luokituu ajalliseksi sijaintiväyläilmaukseksi. Sitä vastoin *jatkaa*-verbi sopii kuvaamaan alaltaan vähitellen kasvavan aikaentiteetin vaiheittaista olemaan tuloa aikaväylällä. Esimerkki *Sairauslomani jatkaa kuunvaihteen yli* voidaan ymmärtää kummallakin tavalla. Sijaintiväylätulkinnassa puhutaan sairausloman kokonaisuudesta, jonka kesto on ennalta tiedossa. Kasvuväylätulkinnassa taas sairauslomaa tarkastellaan vaiheittain kasvavana: lomaa ehkä pidennetään alkuperäisestä niin, että se ulottuu kiintopisteeseen olevan kuunvaihteen yli. Kasvuväylätulkintaa esittää kuvio 5.

Kieliopillisesti *ulottua*- ja *jatkaa*-verbiin ero näkyy selvimmin siinä, että *jatkaa* sallii muuttujan koodauksen partitiivilla. *Ulottua*-verbin vastaavassa käytössä partitiivi taas ei yleensä ole luonteva: *Sairauslomaa jatkui* ~ **ulottui kuunvaihteen yli*. Partitiivin ilmaisema tarkoitekvantiteetin rajaamattomuus ja epämääräisyys sopivat hyvin yhteen sen merkitystulkinnan kanssa, jossa tarkoitetta syntyy vaiheittain lisää eikä sen kokonaisalaa (kvantiteettia) ymmärretä ennalta rajatuksi. *Jatkaa*-verbin subjektina (muuttujana) voi olla myös esimerkiksi deverbaalijohdos *sairastelu*, jota ei ole yhtä luontevaa ajatella ennalta kestoltaan määräiseksi ja joka ehkä juuri siksi on vähemmän luonteva *ulottua*-verbin subjektina: *?Sairastelu ulottui kuunvaihteen yli*. Kumpikaan verbeistä ei ole varsinainen liikeverbi, joten kyseisten ilmausten metaforisuus leppää väyläadpositiorakenteiden varassa. Näille verbeille merkitykseltään läheinen *venyä* taas on yksiselitteisesti subjektitarcoitteen alan kasvua kuvaava liikeverbi, joka pystyy hyvin ilmaisemaan sekä spatiaalista että temporaalista kasvuväylää: *Suojapeite venyi laatikon reunan yli; Sairauslomani venyy kuunvaihteen yli*.

5.5 Puiteväylät

Spatiaalinen puiteväylä sisältää joko tarkoitepaljouden tai tilanteen, joka esiintyy kaikissa väylän osissa täyttäen näin väylän alan. Väylällä ei esiinny liikettä, vaan sen suuntaisuus perustuu käsitteistäjän tapaan konstruoida sijaintitilanne selauksen avulla: *Sieniä kasvaa puiden juurella läpi metsän, Iltapäivällä satoi pitkin rannikkoa*. Ilmi-asultaan samantapaisia ilmauksia on mahdollista muodostaa myös aikaväylistä: *Sieniä kasvaa puiden juurella läpi syksyn; Rannikolla satoi pitkin iltapäivää*. Nämä eivät kuitenkaan näyttäisi täyttävän sitä spatiaalisen puiteväylän määritelmällistä ominaisuutta, että entiteetit tai tilanne esiintyisivät (suunnilleen) samanaikaisesti ja jatkuvasti kaikkialla väylän varrella. Tämä on tietysti mahdotonta jo sen vuoksi, että väylänä toimii nyt ajanjakso, jonka eri osat eivät voi toteutua samanaikaisesti, sillä ne ovat peräkkäisiä ajanhetkiä. Samoin kuin edellä (alaluvussa 5.3) tarkastelluissa ajallisissa sijaintiväyläilmauksissa myös nyt puheena olevassa tyyppissä voi kuitenkin ajatella erotuvan erilaisia aikakäsitteistyksiä, jotka ovat keskenään vuorovaikutuksessa niin, että sijaintia aikaväylällä tarkastellaan staattisena asiointilana, jonka kestoa sitten mitataan veridikaalijassa. Tällöin esimerkiksi lause *Sieniä kasvaa puiden juurilla läpi syksyn* tulkitaan geneerisesti, kognitiivisen kieliopin termein *virtuaalisella tasolla* (Langacker 1999): puhe ei ole yksittäisestä syksystä vaan syksyistä ylipäätään, ja asiointi itse esitetään veridikaalijassa jatkuvasti vallitsevana.

Geneerinen tulkinta on luontevin silloin, kun puhutaan lyhytkestoisten ajallisten entiteettien sijainnista esimerkiksi kalenterin kuvaamassa, väyläksi käsitteistetyssä

ajassa: *Liputuspäiviä on pitkin vuotta; Juhlapyhiä vietetään läpi talven*. Esimerkeissä aikaentiteettien (liputuspäivien) tai tapahtumien (pyhien viettämisen) sijainti kalenteriajassa voidaan ymmärtää asiintilaksi, jonka kesto jatkuu muuttumattomana veridikaaliajassa. Esimerkki *Sieniä kasvaa puiden juurella läpi syksyn* voidaan toisaalta ymmärtää myös kertaluonteiseksi, Langackerin (1999) termein *aktuaalisen tason* kuvaukseksi yksittäisen syksyn sienisadosta. Tällöin ero alaluvussa 5.2 käsittelemäni ajalliseen hybridiväylätyyppiin häipyä. Näin käy etenkin ilmauksissa, joissa kuvataan niin sanottua prosessiväylää: esimerkit *Paavo nukkui läpi yön* (ajallinen hybridiväylä) ja *Ukkosti läpi yön* (prosessiväylätyyppinen ajallinen puiteväylä) ovat samanlaisia siinä mielessä, että niissä väylällä etenevä tarkoite on ajassa jatkuva kokonaistilanne. Sen sijaan esiintymisväylätyyppiset ilmaukset, kuten *Kokouksia oli pitkin viikkoa*, eroavat ajallisista hybridiväyläilmauksista siinä, että niissä väylälle sijoittuvana muuttujana ovat suhteellisen lyhytkestoiset entiteetit (kokoukset), joiden ei ymmärretä liikkuvan väylällä. Käsitteistä selaa tällöin aikaväylää ja kohtaa sen varrella diskreetteiksi hahmotettuja entiteettejä, kokouksia. Asiaa havainnollistaa kuvio 6.

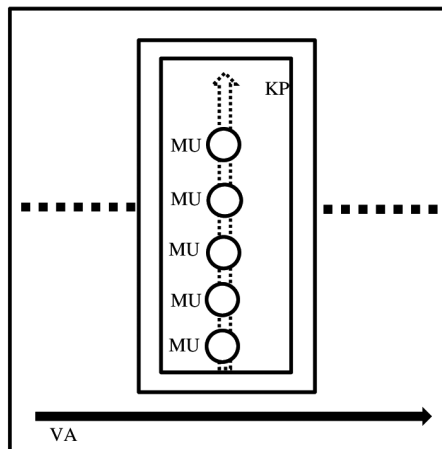

Kuvio 6.

Ajallinen puiteväylä, esimerkiksi *Kokouksia on pitkin viikkoa*. Muuttujina (MU) toimivat lyhytkestoiset aikaentiteetit, jotka sijaitsevat aikaväylän varrella eivätkä liiku väylällä. Liike on fiktiivistä (katkoviivanuoli), ja se konstruoidaan noudattelemaan muuttujien yhdessä muodostamaa alaa, joka kokonaisuutena täyttää kiintopisteen (viikko) läpäisevän väylän.

Esimerkissä kokoukset nimenomaan sijaitsevat aikaväylän varrella eivätkä liiku väylällä. Tilanne on siten toisenlainen kuin ajallisessa prosessiväylätyypissä (esimerkiksi *Ukkosti läpi yön*), jossa seurataan verbillä kuvattua prosessia aikaväylällä ja joka siksi lankeaa yhteen hybridiväylätyyppiin kanssa. Tässä suhteessa temporaaliset ja spatiaaliset väyläilmaukset eroavat toisistaan, sillä spatiaalinen hybridiväylä (*Pekka nukkui halki Keski-Suomen*) sisältää aidon liikkeen, vaikkei sitä verbillä ilmaistakaan, spatiaalinen prosessiväylä (*Iltapäivällä ukkosti halki Keski-Suomen*) taas ei, sillä sen ymmärretään kuvaavan kauttaaltaan koko väylällä ilmenevää, ei väylällä etenevää, prosessia.

6 Yhteenveto ja päätelmät

Tässä kirjoituksessa olen tarkastellut erilaisia aikaväylien ilmauksia vertailukohtanani aiemman tutkimuskirjallisuuden pohjalta muokattu spatiaalisten väylien tyypittely, jota olen täydentänyt hybridi- ja kasvuväylien luokilla. Tarkastelun kohteena ovat olleet aikaväylät, joita ilmaistaan sentapaisilla adpositioilla kuin *yli*, *läpi*, *ohi* ja *pitkin*. Aikaväylästä on kyse silloin, kun adposition täydennyksenä ja siten sen ilmaiseman reaktion kiintopisteenä toimii aikaa ilmaiseva substantiivi (esimerkiksi *kevät*, *iltapäivä*, *viikko*, *pääsiäinen*). Muuttujan luonne vaihtelee: se voi olla esimerkiksi ihminen, ajanjakso tai kokonainen tilanne.

Spatiaaliset ja temporaaliset väyläilmaukset eroavat toisistaan siinä, mikä on kummankin tyypillisin tehtävä. Spatiaalisen väylän perustapauksena voi pitää siirtymäväyläksi kutsumaani tyyppiä. Siinä väyläilmaus kuvaa aidosti liikkuvan, pistemäiseksi hahmottuvan muuttujan liikerataa, joka suhteutetaan kiintopisteeseen (*Pekka juoksi puiston läpi*). Adpositiolauseke on kieliopillisesti verbin täydennys, ja se tarkoittaa verbin merkitykseen skemaattisena sisältyvää väylän käsitettä. Sisäiseltä rakenteeltaan siirtymäväylää kuvaava adpositiolauseke on luontevimmin postpositioilmaus.

Aikaväyläilmausten joukossa siirtymäväylätyypin tehtävä on marginaalisempi. Tyyppiin luokituvat vain sellaiset vahvasti metaforiset ilmaukset, jotka kuvaavat egon liikettä sekä liikeverbin että aikaväyläilmauksen avulla (esimerkiksi *Riennämme syksyn läpi joulua kohti*). Aikaväylien perustapauksena voi sen sijaan pitää hybridiväyläksi kutsumaani tyyppiä. Siinä verbi ei ilmaise liikettä vaan muuta tapahtumista, johon liittyy tilanteen eteneminen aikaväylällä. Spatiaalisen liikkeen ilmauksissa hybridiväylät ovat erikoistapaus (esimerkiksi *Junassa Pekka nukkui läpi Keski-Suomen*), kun taas aikaväyläilmauksissa ne ovat luontevia hyvin monenlaisten verbien yhteydessä. Muuttujana niissä on kokonainen tilanne, jonka etenemistä käsitteistäjän huomio seurailee (esimerkiksi *Mia luki kirjaa läpi yön*).

Aikaväyläilmausten lähempi tarkastelu luvussa 5 osoitti, että spatiaalisten väylien tyypittely soveltuu ainakin karkeaksi lähtökohdaksi myös aikaväylien luokitteluun. Eräiden väylätyyppien erot kuitenkin hälvänevät tai jopa katoavat niin, ettei kaikkia spatiaalisen tyypittelyn pohjalta luonnosteltuja aikaväylätyyppejä voi pitää toisistaan erillään. Tämä koskee esimerkiksi hybridiväylää (*Luin kirjaa läpi yön*) ja puiteväylien ryhmään luokitramaani prosessiväylää (*Satoi läpi yön*). Näiden spatiaaliset esikuvat pysyvät selkeästi erillään: spatiaalinen hybridiväyläilmaus *Junassa luin kirjaa läpi Keski-Suomen* ja prosessiväyläilmaus *Läpi Keski-Suomen satoi* eroavat toisistaan siinä, että ensin mainittuun sisältyy muuttujan liike väylällä, jälkimmäiseen ei. Puiteväyläilmauksena jälkimmäinen esimerkki tarkoittaa, että satamista esiintyy samanaikaisesti ja kauttaaltaan koko Keski-Suomen alueella. Edellä mainitut aikaväylä-esimerkit sitä vastoin lankeavat yhteen, sillä niihin molempiin liittyy tilanteen eteneminen aikaväylällä.

Muut luonnostelemani tyypittelyn ongelmat liittyvät lähinnä siihen, miten selvästi metaforinen aikaväylä ja kirjaimellinen veridikaaliaika voidaan kulloinkin erottaa toisistaan. Selkeimmillään ero on ajallisissa siirtymäväyläilmauksissa eli liikkuvan egon tyyppisissä metaforissa, joissa eteneminen aikaväylällä ilmaistaan liikeverbin avulla ja

joissa väyläksi käsitteistetty aika toimii spatiaalisen siirtymäväylän tyyppisessä tehtävässä. Metafora synnyttää illuusion siitä, että aikaväylällä tapahtuva liike on spatiaalisen liikkeen kaltaista ja että liikkuja (ego) voi hallita sitä esimerkiksi nopeuttaan vaihtelemalla (esimerkiksi *kiiruhtaa* tai *laahustaa* väylällä eteenpäin). Tämä riippumattomuuden illuusio on yksi peruste sille, että olen kuvioissa 2–6 esittänyt aikaväylän veridikaaliaikaan nähden kohtisuorana ja siten siitä erillisenä käsitteistyksenä, jolla etenevän liikkeen nopeus ei aina korreloi suoraan veridikaaliajan kulumisen kanssa. Aikaväylä ja veridikaaliaika voivat olla erilaisia käsitteistyksiä samasta ajanjaksosta, mutta niiden välillä voi olla myös tätä koskevia eroja (asiaa tarkastelee englanninkielisten esimerkkien avulla Huumo 2017: 14–17).

Muissa tarkastelemisiani ilmaustyypeissä verbi ei osallistu metaforisuuden ilmaisemiseen, joka lepää pelkän adpositiorakenteen varassa. Tällöin aikaväylän suhde veridikaaliaikaan näyttää olevan vähemmän itsenäinen kuin siirtymäväyläilmauksissa. Esimerkiksi hybridityypissä (alaluku 5.2) aikaväylällä kuljettu matka rajaa samalla tilanteen (veridikaaliaikaista) kestoa ja aspektia, mikä näkyy objektin sijamerkintää koskevin rajoituksina: *Luin kirjaa* (~ *kirjan) läpi iltapäivän. Spatiaaliseen väylätyypittelyyn suhteutettuna tämä ei kuitenkaan ole poikkeuksellista, sillä samanlaisia aspektuaalisia tehtäviä on myös spatiaalisilla hybridiväyläilmauksilla: *Luin kirjaa* (~ *kirjan) läpi Keski-Suomen. Tilanteiden veridikaaliaikaisen keston näkökulmasta spatiaaliset ja temporaaliset hybridiväyläilmaukset ovat silti erilaisia: spatiaalisen ilmauksen kuvaaman tilanteen kesto riippuu liikkeen nopeudesta, kun taas temporalisen ilmauksen veridikaaliaikainen kesto on vakio ainakin siinä tapauksessa, että väyläilmauksen kiintopisteenä on konventionaalinen aikaentiteetti (kuten *iltapäivä*). Mikäli taas kiintopiste on kestoiltaan epämääräinen (esimerkiksi *kriisi*, *esitys* tai *kokous*), tilanteen veridikaaliaikainen kesto ei käy suoraan ilmi. Aspektuaalinen totaaliobjektia koskeva rajoitus pätee silti: *Esa luki lehteä* (~*lehden) läpi etäkokouksen.

Toinen tapa erottaa aikaväylä ja veridikaaliaika toisistaan aikaväyläilmauksen semantiikassa on ymmärtää aikaväyläilmauksen kuvaavan konventionaalista, staattista asiointitilaa, joka jatkuu veridikaaliajassa muuttumattomana. Tästä lähtökohdasta olen käsitellyt ajallista sijaintiväylää (alaluku 5.3), esimerkiksi *Kevätlukukausi menee tänä vuonna pääsiäisen yli*. Kevätlukukauden kesto, joka metaforassa esitetään fiktiivisenä liikkeenä, on sopimuksenvarainen asiointitila, ja sen voi tulkita vallitsevan veridikaaliajassa muuttumattomana tosiasiana muulloinkin kuin silloin, kun kevätlukukausi on meneillään. Aikaväylä edustaa tällöin Langackerin (1999) termin virtuaalista eikä aktuaalista tasoa. Myös eräissä muissa väylätyypeissä aikaväylän erilaiset virtuaaliset (esimerkiksi habituaaliset tai geneeriset) tulkinnat mahdollistavat vastaavan eron. Esimerkiksi lause *Paavo nukkuu läpi aamupäivän* voi kuvata paitsi yksittäistä nukkumistapahtumaa (hybridiväylätulkinta) myös virtuaalista, tässä habituaalista tilannetta 'Paavolla on tapana nukkua läpi aamupäivän', joka vallitsee veridikaaliajassa jatkuvasti.

Erialaisten aikaväyläilmausten välisen rajan tulkinnanvaraisuus nousee esille myös ajallisten sijainti- ja kasvuväylien erossa. Spatiaalisessa ulottuvuudessa vastaavien väylätyyppien ero on selkeä: sijaintiväylä (*Rautatie menee metsän läpi*) ilmaisee staattisen tilanteen, joka käsitteistetään dynaamisesti selaamalla, kun taas kasvuväylä (*Rautatie rakennettiin metsän läpi*) kuvaa aitoa muutosta. Aikaväylällä sijaitsemisen voi kui-

tenkin ymmärtää staattiseksi vain siinä tapauksessa, että erotetaan edellä kuvaamaan tapaan toisistaan erilaisia aikakäsitteistyyksiä, joista yhdessä (aikaväylällä) tilanne jatkuu muuttumattomana, kun taas toista (veridikaaliaikaa) käydään läpi selaten. Tällaisen tulkinnan kannalta on tärkeää, että muuttuja voidaan ymmärtää kestoltaan (kuvaannollisesti: pituudeltaan) samanlaisena pysyväksi kokonaisuudeksi. Sen sijaan kestoltaan (pituudeltaan) epämääräinen, aikaväylällä ulottuva muuttuja on luontevampaa hahmottaa kasvuväylätyyppisesti eli väylälle vaihe vaiheelta rakentuvaksi: *Flunssani jatkui viikonlopun yli*. Tällainen muuttuja voidaan ymmärtää ainesmaiseksi, mikä näkyy siitäkin, että sitä voidaan ilmaista partitiivilla: *Flunssaa jatkui viikonlopun yli*. Sijainti- ja kasvuväylän välinen ero joka tapauksessa on aikaväyläilmauksissa epäselvempi kuin spatiaalisissa väyläilmauksissa.

Ongelmaton ei ole myöskään ajallisen puiteväylän käsite. Etenkin sen alatyypissä, jota olen kutsunut prosessiväyläksi, ero ajallisiin hybridiväyläilmauksiin katoaa: sekä *Paavo nukkuu läpi iltapäivän* (hybridiväylä) että *Ukkosti läpi iltapäivän* (prosessiväylä) valitsevat muuttujaksi väylällä etenevän tilanteen. Sitä vastoin esiintymisväylät, joiden varrella sijaitsee (substantiivilla ilmaistu) tarkoitepaljous, ovat melko samanlaisia spatiaalisella ja temporaalisella alueella: *Sieniä kasvaa puiden juurella halki metsän ~ halki syksyn*. Voi ajatella, että molemmissa tapauksissa väylää tarkastellaan suuntaisesti selaten ja sen kussakin osassa havaitaan sieniä. Spatiaalisessa esimerkissä sieniyksilöt kuitenkin välttämättä vaihtuvat tarkastelun edetessä, ja temporaalinen ilmaus taas sallii sen, että ainakin osa tarkoitetuista sienistä voi olla yksiä ja samoja koko tarkastelun keston ajan.

Tarkastelun tulokset voi tiivistää toteamukseen, että spatiaalisten väylätyyppien malli toimii temporaalisten väylätyyppien ryhmittelyn perustana tietyn rajoituksen. Ajan käsitteistäminen väyläksi synnyttää illuusion, jossa väylän kaikki vaiheet ovat olemassa samanaikaisesti ja jatkuvasti. Ne ovat olemassa jo ennen kuin väylällä etenevä muuttuja saavuttaa ne ja jatkavat olemassaoloaan muuttujan sivuutettua ne (vrt. Lakoff & Johnson 1999: 159). Veridikaalinen aika taas käsitteistetään niin, että se toteutuu yksi hetki kerrallaan. Monissa käsittelemissäni väylämetaforatyypeissä yhtä ja samaa kielenulkoista ajanjaksotarkoitetta on kuvattu näiden kahden eri käsitteistyyksen avulla: yhtäältä staattisena, olemassaoloaan jatkavana väylänä, toisaalta dynaamisena veridikaaliaikana, jonka vääjäämättömään kulumiseen liike aikaväylällä suhteutetaan. Näin synnytetään illuusio aikaväylän riippumattomuudesta veridikaaliajasta. Illuusio horjuu, jos liikkujaksi ei ymmärretä substantiivilla ilmaistua kokonaista olentoa vaan verbin kuvaama tilanne (*Heikki luki kirjaa läpi yön, Ukkosti pitkin iltapäivää*). Toisin kuin pitkänomaiseksi käsitteistetty, aikaväylän kokonaisuudessaan jatkuvasti täyttävä olento (*Kevätlukukausi menee ~ ulottuu vapun yli*), finiittiverbillä ilmaistu tilanne ei voi kattaa samanaikaisesti aikaväylän kaikkia kohtia, vaan sen ymmärretään liikkuvan aikaväylällä. Siinä missä spatiaalisen prosessiväylän ilmaukselle *Ukkosti pitkin rannikkoa* voidaan esittää parafraasi *Rannikon joka kohdassa ukkosti samanaikaisesti*, ajalliselle prosessiväyläilmaukselle *Ukkosti pitkin iltapäivää* tarjottu vastaava parafraasiehdokas *?Iltapäivän joka hetkenä ukkosti samanaikaisesti* on paradoksaalinen. Veridikaaliajan kulumisen siis pakottaa tällaisen muuttujan (prosessin) etenemään aikaväylällä ja toteutumaan kunakin veridikaaliajan hetkenä ainoastaan siinä aikaväylän kohdassa, joka vastaa tuota hetkeä metaforisella aikaväylällä. Tätä voi

selittää verbin laukaiseman jonotarkastelun (Langacker 2008: 110–112) pohjalta: jono-tarkastelu tarkoittaa tilanteen käsitteistämistä selauksena, yksi vaihe kerrallaan. Mikäli taas aikaväylälle asemoidaan substantiivilla ilmaistu, pitkänomaiseksi käsitteistetty ja koko väylän täyttävä muuttuja (*Kevätlukukausi ulottuu vapun yli*), sijaintitilanteen käsitteistys pohjautuu holistiseen tiivistelmätarkasteluun ja asiointi ymmärretään staat-tiseksi: kevätlukukauden kokonaisuus kattaa jatkuvasti koko aikaväylän kaikki kohdat.

Lähteet

- ALHONIEMI, ALHO 1978: Suomen kielen terminatiiveista. – Alho Alhoniemi & Jussi Kallio (toim.), *Rakenteita. Juhlakirja Osmo Ikolan 60-vuotispäiväksi 6.2.1978* s. 188–206. Turun yliopiston suomalaisen ja yleisen kielitieteen laitoksen julkaisuja 6. Turku: Turun yliopisto.
- BENDER, ANDREA – BELLER, SIEGHARD 2014: Mapping spatial frames of reference onto time. A review of theoretical accounts and empirical findings. – *Cognition* 132 s. 342–382. <https://doi.org/10.1016/j.cognition.2014.03.016>.
- CUYCKENS, HUBERT 1995: Family resemblance in the Dutch spatial prepositions *door* and *langs*. – *Cognitive Linguistics* 6 (2/3) s. 183–208. <https://doi.org/10.1515/cogl.1995.6.2-3.183>.
- DEWELL, ROBERT D. 2007: Moving around. The role of the conceptualizer in semantic interpretation. – *Cognitive Linguistics* 18 (3) s. 383–415. <https://doi.org/10.1075/arcl.5.11dew>.
- DUVALLON, OUTI 2021: *-kin*-liitteen semantiikasta ja diskursiivisista tehtävistä. – *Eesti ja soome-ugri keeleteaduse ajakiri* 12 (1) s. 41–78. <https://doi.org/10.12697/jeful.2021.12.1.02>.
- EVANS, VYVYAN 2013: *Language and time. A cognitive linguistic approach*. Cambridge: Cambridge University Press. <https://doi.org/10.1017/CBO9781107340626>.
- GALTON, ANTONY 2011: Time flies but space does not. Limits to the spatialisation of time. – *Journal of Pragmatics* 43 s. 695–703. <https://doi.org/10.1016/j.pragma.2010.07.002>
- HAGÈGE, CLAUDE, 2010. *Adpositions. Function marking in human languages*. Oxford Studies in Typology and Linguistic Theory. Oxford: Oxford University Press.
- HAMUNEN, MARKUS – HUUMO, TUOMAS 2020: Kielitaju kielentutkijan työkaluna. – Milla Luodonpää-Manni, Markus Hamunen, Reetta Konstenius, Matti Miestamo, Urpo Nikanne & Kaius Sinnemäki (toim.), *Kielentutkimuksen menetelmiä* 2 s. 199–239. Helsinki: SKS. <https://doi.org/10.21435/skst.1457>.
- HUUMO, TUOMAS 2010: Suomen väyläadpositioiden prepositio- ja postpositiokäyttöjen merkityseroista. – *Virittäjä* 114 (4) s. 531–561.
- 2013: Many ways of moving along a path: What distinguishes prepositional and postpositional uses of Finnish path adpositions. – *Lingua* 133 s. 319–335. <https://doi.org/10.1016/j.lingua.2013.05.006>.
- 2014: Path settings. How dynamic conceptualization permits the use of path expressions as setting adverbials. – Laure Sarda, Shirley Carter-Thomas, Benjamin Fagard & Michel Charolles (toim.), *Adverbials in use. From predicative to discourse functions. Corpora and language in use* s. 73–100. Louvain-La-Neuve: Presses universitaires de Louvain.
- 2015a: Ajan liikettä vai liikettä ajassa? – *Virittäjä* 119 (1) s. 124–129.
- 2015b: Temporal frames of reference and the locative case marking of the Finnish adposition *ete-* ‘in front of / ahead’. – *Lingua* 164 s. 45–67. <https://doi.org/10.1016/j.lingua.2015.06.008>.
- 2017: The grammar of temporal motion. A Cognitive Grammar account of motion meta-

- phors of time. – *Cognitive Linguistics* 28 (1) s. 1–43. <https://doi.org/10.1515/cog-2016-0015>.
- 2018: Moving along paths in space and time. – *Journal of Linguistics* 54 s. 721–751. <https://doi.org/10.1017/S0022226717000366>.
- 2019: Why Monday is not *in front of* Tuesday? On the uses of English and Finnish FRONT adpositions in SEQUENCE metaphors of time. – *Linguistics* 57 (3) s. 607–652. <https://doi.org/10.1515/ling-2019-0010>.
- KARSIKAS, ELINA 2004: *Tuli huikean avara suo, ja sen kainalosta hyppäsi taivaille karmea vuori*. Spatiaalisen sijainnin ilmaiseminen fiktiivisenä liikkeenä. – *Sananjalka* 46 s. 7–39. <https://doi.org/10.30673/sja.86647>.
- KERESZTES, KÁLMÁN 1964: *Morphemic and semantic analysis of the word families. Finnish Ete- and Hungarian El- “fore-”*. Uralic and Altaic Series 41. Bloomington: Indiana University.
- KLEIN, WOLFGANG 1994: *Time in language*. London: Routledge.
- LAKOFF, GEORGE – JOHNSON, MARK 1980: *Metaphors we live by*. Chicago: University of Chicago Press.
- 1999: *Philosophy in the flesh. The embodied mind and its challenge to Western thought*. New York: Basic Books.
- LANGACKER, RONALD W. 1987: *Foundations of Cognitive Grammar I. Theoretical prerequisites*. Stanford: Stanford University Press.
- 1991: *Concept, image, and symbol. The cognitive basis of grammar*. Cognitive Linguistics Research 1. Berlin: Mouton De Gruyter. <https://doi.org/10.1515/9783110857733>.
- 1999: Virtual reality. – *Studies in the Linguistic Sciences* 29 (2) s. 77–103.
- 2008: *Cognitive Grammar. A basic introduction*. New York: Oxford University Press. <https://doi.org/10.1093/acprof:oso/9780195331967.001.0001>.
- 2012: Linguistic manifestations of the space-time (dis)analogy. – Luna Filipovic & Kasja Jaszczolt (toim.), *Space and time in languages and cultures. Volume I. Linguistic diversity* s. 191–216. Human Cognitive Processing 36. Amsterdam: John Benjamins. <https://doi.org/10.1075/hcp.36>.
- LARJAVAARA, MATTI 2019: *Partitiivin valinta*. Suomalaisen Kirjallisuuden Seuran Toimituksia 1455. Helsinki: SKS.
- LEHISMETS, KERSTEN 2013: Verbit ja väylät. – *Sananjalka* 55 s. 29–50. <https://doi.org/10.30673/sja.86720>.
- LEINO, PENTTI 1991: *Lauseet ja tilanteet. Suomen objektin ongelmia*. Suomi 160. Helsinki: SKS.
- MATLOCK, TEENIE 2004: Fictive motion as cognitive simulation. – *Memory and Cognition* 32 (8) s. 1389–1400. <https://doi.org/10.3758/BF03206329>.
- MOORE, KEVIN EZRA 2014a: *The spatial language of time*. Human Cognitive Processing 42. Amsterdam: John Benjamins. <https://doi.org/10.1075/hcp.42>.
- 2014b: The two-mover hypothesis and the significance of “direction of motion” in temporal metaphors. – *Review of Cognitive Linguistics* 12 (2) s. 375–409. <https://doi.org/10.1075/rcl.12.2.05m00>.
- NIKANNE, URPO 2003: How Finnish postpositions see the axis system. – Emile van der Zee & Jon Slack (toim.), *Representing direction in language and space* s. 191–208. Explorations in language and space. Oxford: Oxford University Press.
- NIVA, HEIDI 2022: *Suomen progressiivirakenne intentioiden ja ennakkoinnin ilmaisuissa*. Helsingin yliopisto. <http://urn.fi/URN:ISBN:978-951-51-8727-7>.
- RADDEN, GÜNTER – DIRVEN, RENÉ 2007: *Cognitive English grammar*. Cognitive Linguistics in Practice 2. Amsterdam: John Benjamins. <https://doi.org/10.1075/clip.2>.

- SHORE, SUSANNA 2020: *Lauseita ja vesinokkaeläimiä. Perinteisestä funktionaaliseen lauseoppiin*. Helsinki: SKS.
- SKS = Suomalaisen Kirjallisuuden Seura.
- TALMY, LEONARD 2000a: *Toward a cognitive semantics. Volume I. Concept structuring systems*. Cambridge: MIT Press. <https://www.acsu.buffalo.edu/~talmy/talmyweb/TCS.html>.
- 2000b: *Toward a cognitive semantics. Volume II. Typology and process in concept structuring*. Cambridge: MIT Press. <https://www.acsu.buffalo.edu/~talmy/talmyweb/TCS.html>.
- TEERI-NIKNAMMOGHADAM, KRISTA 2021: *Edessä ja edellä. Suomen ete-vartaloisten tilagrammien merkitykset ja metaforisuus. Turun yliopiston julkaisuja B 537*. Turku: Turun yliopisto. <https://urn.fi/URN:ISBN:978-951-29-8437-4>.
- VALENZUELA, JAVIER – ILLÁN CASTILLO, ROSA 2022: A corpus-based look at time metaphors. – Anna Piata, Adriana Gordejuela & Daniel Alcaraz Carrión (toim.), *Time representations in the perspective of human creativity* s. 15–40. Human cognitive processing 75. Amsterdam: John Benjamins. <https://doi.org/10.1075/hcp.75.01val>.
- VIIMARANTA, JOHANNA 2006: *Talking about time in Russian and Finnish*. Slavica Helsingiensia 29. Helsinki: Department of Slavonic and Baltic Languages and Literatures, University of Helsinki.
- VISK = HAKULINEN, AULI – VILKUNA, MARIA – KORHONEN, RIITTA – KOIVISTO, VESA – HEINONEN, TARJA RIITTA – ALHO, IRJA 2004: *Iso suomen kielioppi*. Helsinki: SKS. <https://kaino.kotus.fi/visk/>.

Paths of time: how path expressions designate motion in space and in time

This article examines the usage potential of Finnish path adpositions (such as *läpi* ‘through’, *yli* ‘over’, *halki* ‘across’, *pitkin* ‘along’) in metaphorical expressions of temporal motion. The focus is not on the semantics of individual adpositions but on the range of different spatial and temporal path types and their correspondences: are there temporal counterparts for all types of spatial paths? The analysis is theory-driven, and it takes as its starting point an earlier typology of spatial path expressions. In the typology, the main variable is whether the Figure (the entity whose location is in question) moves along the path as a whole, grows along the path until it fulfils the path completely, or merely remains stationary and fulfils the path continuously. The conceptual type of the Figure varies accordingly: it can be an individual in metaphorical motion (‘We went through a hard winter’), an extended period of time (‘The spring semester goes on past Easter’), or the temporal profile of a process (‘I slept through the afternoon’). The nature of the Figure and its relationship to the path correlate with the grammatical function of the path expression, which alternates between a complement of a motion verb and a free modifier.

Ajan poluilla: miten väylillä liikutaan paikassa ja ajassa

Tässä kirjoituksessa tarkastellaan väyläadpositioiden (esimerkiksi *läpi, yli, halki, pitkin*) käyttöpotentiaalia ajallista liikettä kuvaavissa metaforisissa ilmauksissa. Näkökulma ei ole yksittäisten adpositioiden semantiikassa vaan erilaisten spatiaalisten ja ajallisten väylätyyppien kirjossa ja niiden vastaavuuksissa. Artikkelissa pohditaan, millaisiin spatiaalisiin väylätyyppeihin metaforiset aikaväylät voidaan rinnastaa ja miten tämä riippuu kulloinkin väylään suhteutettavan muuttujan (eli väylällä liikkuvan tai sijaitsevan entiteetin) luonteesta. Tarkastelu on teorialähtöistä, ja sen pohjana ovat aiemman fennistisen kirjallisuuden erottamat spatiaaliset väylätyypit. Aikaväyläilmauksissa vaihtelee se, liikkuuko muuttuja aikaväylällä (*Heikki sinnitteli talven läpi; muuttuja lihavoitu*), kasvaako muuttujan ala väylällä vaiheittain (*Sairauslomaani jatkettiin viikonlopun yli*) vai esitetäänkö muuttujan sijaitsevan väylällä pysyvästi (*Kesäaikajakso ulottuu pitkälle syyskuun ohi*). Muuttuja voi olla konkreettinen olento (*Heikki*), mutta tyypillisemmin se on ajallinen entiteetti, kuten tilanteen ajallinen ulottuvuus (*Kevättä pitkin ilma lämpenee*) tai kokonaisuudeksi ymmärretty ajanjakso (*Opetusperiodi jatkuu pääsiäisen yli*). Kieliopin näkökulmasta kiinnostavaa on, hahmottuuko muuttujaksi yksi tarkoite vai koko verbin kuvaama tilanne kaikkine osalistujineen. Jälkimmäisessä tapauksessa väyläilmaus saa myös aspektuaalisia, tilanteen keston ilmaisemiseen liittyviä tehtäviä.

Kirjoittajan yhteystiedot:
etunimi.sukunimi@utu.fi

Kirjoittaja on suomen kielen professori Turun yliopistossa.



Ajallisen toistuvuuden tiheyden kuvaukset ja niiden motivaatio

ANNI JÄÄSKELÄINEN

1 Johdanto

1.1 Ajan kuvaaminen ja toistuvuuden tiheyden adverbialit

Tarkastelen ajallisen toistuvuuden ilmauksia, jollaisia nähdään vaikkapa lauseissa *Tampereella sieni-ihmisille soitetaan tiheästi* (Aamulehti 1999) ja *oli pakko turvautua turhan usein puuroon* (Aamulehti 1995).¹ Päähuomioni kohteena ovat adverbiaaleina käytettävät *tiheästi*, *tiuhasti*, *taajasti*, *useasti*, *monesti*, *tiheään*, *tiuhaan*, *taajaan*, *usein* sekä *harvaan*, *harvasti* ja *harvoin* konteksteissaan. Tutkimillani ilmauksilla on muitakin merkityksiä, mutta niitä yhdistää se, että yksi merkityksistä on ajallista toistuvuutta kuvaava. Tutkin tässä kirjoituksessa ajan kuvausta kognitiivisen kielentutkimuksen välinein. Kognitiivisessa kielentutkimuksessa nostetaan tärkeään asemaan kielellisen ilmauksen konstruointi ja siihen liittyvä mielikuvaisuus: kuvaus voi esimerkiksi ilmentää erilaista tarkkuusasetta tai valita näkökulmansa vaihtoehtoisin tavoin. (Ks. Langacker 1987: 110–146; 2008: 63–89; Leino 1993: 48–53.) Kirjoituksen alkupuoli analysoi sanojen käyttöä ja merkitystä ja loppupuoli painottuu motivaatiota selittävien mielikuvaisuusanalyysien tekemiseen.

Tällä tutkimuksella on kaksi tutkimuskysymystä: 1) Tarkastelen ajallisen toistuvuuden kuvaamisen adverbiaaleja ja kuvaan niiden käyttöä ja merkitystä kontekstissaan. 2) Tarkastelen sitä, millaista metaforisuutta ajan tiheyden adverbialit ilmentävät. Ajan ilmauksien kuvallisuutta on totuttu tulkitsemaan voittopuolisesti spatiaalisen liikkeen kautta (mm. Moore 2014; Leino 1990). Onko myös ajan tiheyden ilmausten takana liikemetaforiikkaa?²

1. Tämän artikkelin esimerkit ovat Kielipankin Suomen kielen tekstikokoelmasta ja Suomi24-korpuksesta. Aineisto esitellään luvussa 2.

2. Tutkin artikkelissa ensisijaisesti adverbiaaleja ja adverbiaaleina käytettäviä sanoja (syntaktinen funktio), en adverbeja (sanaluokka). Kaikki tutkimani sanat eivät ole yksiselitteisesti adverbeja. Osa on adverbeja, osa on lähes adverbeiksi kiteytyneitä sijamuotoja ja osa on *sti*-muotoja, joista jotkin ovat pikemmin adjektiivinmuotoja kuin adverbeja (Jääskeläinen 2023a, 2023b). Kuitenkin myös *sti*-muodoille on mahdollista kiteytyä adverbeiksi.

Tarkastelemiani ilmauksia käytetään paikan, tavan (ks. esim. ISK § 988–989) ja ajan adverbiaaleina (ISK § 980). *Iso suomen kielioppi* (ISK) jakaa *temporaalisia adverbeja* erilaisiin merkitysryhmiin. ISK:n (§ 649–652) kuvauksessa temporaaliset adverbit jakautuvat ajankohdan adverbeihin, toistuvuuden adverbeihin sekä keston ja jatkuvuuden adverbeihin. Tässä tutkimani ilmaukset sijoittuvat ISK:n (§ 651) *toistuvuuden adverbeihin*, joista ISK antaa esimerkkeinä muun muassa *kerran, kahdesti, toistuvasti, uudestaan, jälleen, usein, useasti, enimmäkseen, taajaan, tiheään, tiuhaan, vähän väliä, järjestään, järkiään, yhtenään, ehtimiseen, normaalisti, tavallisesti, yleensä, jatkuvasti, aina, ikinä, harvoin, harvaksen, harvakseltaan, toisinaan, ajoittain, hetkittäin, joskus, viikoittain, aamuisin ja kesäisin*.

Toistuvuuden ilmauksista olen ottanut tarkempaan tarkasteluun sellaisia, joilla ilmaistaan nimenomaan toistuvuuden tiheyttä: jotakin tapahtuu lyhyin tai pitkän väliajoin. Semanttisesti joukko on kahtalainen. Toisen osan muodostavat ilmaukset, joiden kantana on tiheyttä tai sen vastakohtaa kuvaava adjektiivi (*tiheä, taaja, tiuha, harva*), ja toisen osan ilmaukset, joiden kantana on indefiniittistä moneutta ilmaiseva pronomini (*usea, moni, harva*).³ Tiheän vastakohtana sekä spatiaalisesti että temporaalisesti on *harva*, ja temporaalista tai spatiaalista harvuutta kuvaavat tutkimani ilmaukset *harvoin, harvasti* ja *harvaan*. Onkin kiinnostavaa, että *harva* on käytössä sekä tiheyttä kuvaavana adjektiivina (esim. *harva aita*) että indefiniittisenä, vähäistä moneutta ilmaisevana pronomininä (esim. *harva pitää mämmistä*); sanan *harva* kaksi merkitystä yhdistävät edellä mainitut kaksi merkitysryhmää, joista tiheyden adverbiaaleja yleensäkin suomen kielessä näyttää syntyvän.

Morfologisesti tutkimani ilmaukset jakaantuvat puolestaan kolmeen ryhmään: yksi osa on jo ainakin osittain adverbeiksi leksikaalistuneita illatiivimuotoja (*tiheään, tiuhaan, taajaan*), toinen osa on täysin leksikaalistuneita instruktiiveja (*usein, harvoin*) ja kolmas ryhmä on produktiivisesti tuotettuja tai osittain leksikaalistuneita *sti*-muotoja (*tiheästi, tiuhasti, taajasti, harvasti, useasti, monesti*). Spatiaalisissa merkityksissä illatiivimuodoilla on rinnallaan myös melko leksikaalistuneita inessiivimuotoja (esim. *taloja on tiheässä*), jotka vaihtelevat verbin suuntaisuuden mukaan: mielikuvaisen liikkeen kanssa käytetään illatiivia (*talot on rakennettava tiheään, puut kylvettiin tiheään*), kun taas mielikuvaisen paikallaan olon kanssa käytetään inessiiviä (*puut kasvavat tiheässä*). (Mielikuvaisesta liikkeestä ks. Leino 1990.) Toisinaan illatiivimuoto korvaa inessiivin niissäkin spatiaalisissa lauseissa, joissa ei ilmene mielikuvaista liikettä (esim. *Balkanin kartassa näkyy tiheään alleviivauksia*, Aamulehti 1999). Inessiivimuodoilla temporaalinen merkitys on harvinainen, vaikka se on mahdollinen (esim. *kokouksia on tiheässä*). (Ks. Jääskeläinen 2023a.) Samoista kannoista esiintyy myös

3. Sekä *harva* että *usea* on käytöstä riippuen mahdollista tulkita sekä adjektiiviksi että pronominiksi. Esimerkiksi NS (ja samaan tapaan *Kielitoimiston sanakirja*) käsittelee *useaa* indefiniittisenä pronomini-
na, jota voi käyttää adjektiivisesti tai substantiivisesti (NS s.v. *usea*), ja NS:n mukaan *harvalla* on kaksi eri (pää)merkitystä: I, käyttö indefiniittisenä pronomininä (adjektiivisesti ja substantiivisesti käytettynä) ja II, käyttö adjektiivina. Kvantifioiva käyttö on erotettu jälkimmäisestä omaksi kohdakseen III. (NS s.v. *harva*.) (Ks. alalukua 3.3.) *Harvan* kaksi pääkäyttöä (I ja II) ovat selvästi erillisiä merkitykseltään, mutta on mahdollista, että *harva*-pronomini on kieliopillistunut adjektiivista. *Suomen sanojen alkuperä* (SSA) liittää nämä kaksi *harvan* merkitystä etymologisesti yhteen. Seuraan tässä artikkelissa yksinkertaisuuden vuoksi NS:n linjaa siinä, puhunko adjektiivista vai pronominista.

komparatiivi- ja superlatiivimuotoisia tiheyden ilmauksia (esim. *tiheämmin, tiuhem-
paan, useammasti*).⁴

1.2 Tiheyden ilmaisemisen adverbiaalien polysemiaa

Olen ottanut mukaan tähän tutkimukseen varsinaisia ajallisen tiheyden kuvausten muotoja (joita ovat *tiheästi, tiuhasti, taajasti, tiheään, tiuhaan, taajaan, harvaan, harvasti, usein*) ja lisäksi niille osittain synonyymisiä muotoja, joiden merkitys kuvaa pikemmin tapahtumiskertojen moneutta tai kertojen määrää kuin varsinaisesti kertojen tapahtumista lyhyin väliajoin (*useasti, monesti, usein, harvoin*) (perustelen tätä merkityseroa tuonnempana).

Tutkimani ilmaukset ovat polyseemisiä, eli niillä voidaan kuvata muitakin merkityksiä kuin ajallista toistumista. Miten tutkimieni adverbiaalien polysemia ilmenee? Irrallisesta saneesta ei voi sanoa, ilmaiseeko se esimerkiksi spatiaalista tai temporaalista merkitystä. Polysemia ilmenee kontekstissa, ja merkitys on tulkittavissa vain kontekstin kautta, vuoropuhelussa sen kanssa. Konteksti saa näiden sanojen luennan muodostumaan muun muassa sen kautta, mikä tai mitkä merkityksen alueista (engl. *domains*) aktivoituvat. Aktivoitumiseen vaikuttavat usein kaikki lauseen elementit. Tarkastelen merkityksenmuodostumista tarkemmin luvussa 5. (Ks. myös Jääskeläinen 2023a: 319–320.)⁵

Tapahtumia, esimerkiksi liikettä, voidaan lajitella sen mukaan, mille merkityskentälle ne sijoittuvat. Spatiaalinen liike sijoittuu spatiaaliselle merkityskentälle. Muita kenttiä ovat esimerkiksi eksistentiaalinen, temporaalinen, identifioiva ja possessiivinen. (Leino 1990; vrt. Leino 1993: 74–76, 44–48.) Esimerkiksi lauseessa *Ruotulan golfkenttä on kaavoitettava ja erittäin tiheästi* (Aamulehti 1999) on kyseessä spatiaaliselle merkityskentälle sijoittuva tiheys eli spatiaalinen tiheys. Golfkenttä on kaavoitettava siten, että sille suunnitellut rakennukset sijoittuvat lähemmäksi toisiaan. Sen sijaan lauseessa *TV 2:n uusi tuottaja näkyy tiheästi ruudussa keskustelijana ja juontajana* (Aamulehti 1995) on kyseessä temporaalinen toistuminen, temporaalinen tiheys: tuottaja näkyy ruudussa usein, lyhyin väliajoin. Samoin ilmauksessa *tiheä vessassa käyminen* (ks. lukua 5) on *tiheys* temporaalista; vaikka eufemistisessa tarpeiden tekemisen ilmauksessa puhutaan myös spatiaalisesta paikasta, jossa käydään (*vessassa*), nimenomaan *tiheys* sijoittuu temporaaliselle merkityskentälle ja ilmenee vasta tapahtuman toistuessa. Eräissä lauseissa molemmat tulkinnat ovat mahdollisia, kuten lauseessa *Hirviä liikkuu tiheästi*

4. Lisäksi samoista adjektiiveista ja niiden komparatiivimuodoista tuotettuja partitiivimuotoisia adverbiaaleja voidaan käyttää ajallista tiheyttä kuvaamaan: *Jos niin olisi, niin pyöröovi viuhuisi aika tiuhaa; Deep Purple in Rock soi aikoinaan levylautasella taajaa* (molemmat Suomi24). En kuitenkaan tässä artikkelissa käsittele partitiivimuotoisia tai komparatiivimuotoisia adverbiaaleja.

5. Tässä kohtaa on hyvä problematisoida sitä, miten merkitystä voidaan tulkita ja analysoida. Viritäjän nimen arvioija esitti kysymyksen, edustavatko tässä esitetyt tulkinnat valtavirtaa vai voidaanko merkitykset tulkita myös muuten. Kysymys on aiheellinen. Varsinkin adjektiivien merkitystä on vaikea kuvata ja analysoida (Jääskeläinen 2023a: 316–320). Olen tässä artikkelissa tulkinnut merkityksiä olettaen, että tulkintani edustaa valtavirtaa. Nojatuoliingvistiikasta ei kuitenkaan ole kysymys, sillä näkemysni merkityksistä perustuu tämän artikkelin n. 1040 käyttöesimerkille ja toisen tutkimuksen n. 3900 esimerkillä adjektiivien *taaja, tiheä* ja *tiuha* käytöistä konteksteissaan (Jääskeläinen 2023a). Kyselytutkimukset voisivat valaista lisäksi sitä, miten näiden sanojen merkityksen yleensä käsitetään.

näillä tienoilla (Aamulehti 1999). Voidaan ajatella, että hirviä liikkuu runsaasti lähekkään toisiaan, jolloin ne sijoittuvat spatiaalisesti tiheään, mutta toisaalta voi olla, että hirviä liikkuu paikalla usein lyhyin väliajoin eli ajallisesti *tiheästi*. Lisäksi on vielä lauseita, joissa adverbiaalinen *tiheästi* merkitys on kuvallisempi, esimerkiksi *Hän on näyttämöllä nainen, tiheästi ja kiihkeästi näyttelevä taiteilija* (Aamulehti 1995). Nimitän tätä merkitystä *metaforiseksi merkitykseksi*. Luultavasti tämän metaforisen merkityksen motivoi se *tiheä*-adjektiivin erityismerkitys, jolla viitataan aineen sisäiseen koostumukseen (esim. *vesi on tiheimmillään neliasteisena, metalli on tiheää*).⁶

Vaikka tarkastelen tässä tutkimuksessa adverbiaaleja, ajallisen tiheyden kuvaaminen ei ole vain näiden lekseemien adverbiaaleina käytettyjen muotojen ominaisuus. Adjektiiveilla *tiheä*, *tiuha*, *taaja* ja *harva* voi olla temporaalinen merkitys myös silloin, kun ne esiintyvät muissa funktioissa kuin lauseen tai verbin adverbiaaleina, eli silloin kun niitä käytetään substantiivin taipuvina etumääritteinä, predikatiiveina tai predikatiivadverbiaaleina. Esimerkiksi *Nyky-suomen sanakirja* (NS) antaa *taajalle* seuraavanlaisen kuvauksen (esitetty lyhennetysti):

taaja *a.* (-asti *adv.* ja -uus *omin.* ks. erikseen) jstak jonka (lukuisat) osat ovat hyvin lähellä toisiaan, tiheä, tiuha. **1.** paikallisesti: sankka. | T. metsä, kasvillisuus, ruispelto. Pähkinäpensas kasvaa paikoitellen t:oissakin ryhmissä [- -]. **2.** ajallisesti. | T. konekiväärin. T. tahti. Majakasta tulevat t:at valonvälähdykset. – Mehiläisen t:at siiveniskut. Raudus- ja hieskoivujen t:at siemenvuodet. T. henkilöliikenne. Juoksu oli omituista t:aa töpötystä **SILL.** **3.** *adv.*:sia käyttötapoja. [- -] **b.** ajallisesti: taajaan. Soutaa t:aan. Valtimo tikuttaa t:aan. – Matalikko, jossa t:aan [= usein] tapahtuu merionnettomuuksia. (NS s.v. *taaja*.)

Kuvauksesta nähdään, että temporaalinen merkitys (2. kohta) on merkitty adjektiivin ominaisuudeksi; temporaalinen merkitys ei siis synny esimerkiksi vasta siinä vaiheessa, kun adjektiivista johdetaan tai taivutetaan muoto, jota sitten käytetään adverbiaalina, jollaisesta esimerkkinä vaikkapa NS:n *Valtimo tikuttaa taajaan*. Hyvä esimerkki substantiivin määritteenä esiintyvistä temporaalisista merkityksistä onkin NS:n *Majakasta tulevat taajat valonvälähdykset*, jossa adjektiivi *taaja* määrittää substantiivia *valonvälähdykset* ja jossa sen merkityksenä on osapuilleen 'ajallisesti lyhyin välein tapahtuva'.

Adjektiiville *tiheä* *Nyky-suomen sanakirja* (NS s.v. *tiheä*) antaa spatiaalisen merkityksen ”jostakin, jonka (lukuisat) osat ovat lähellä toisiaan, tiuha, taaja) (harva; vrt. sakea, sankka, tuuhea”. Esimerkkeinä NS antaa muun muassa *tiheä latva*, *tiheä näreikkö*; *tiheä tukka*, *parta*; *tiheä asutus*; *tiheästi viivoitettu pinta*, *tiheästi asuttua seutua*. Ajallisen merkityksen selitys on ”lyhyiden väliaikojen jälkeen toistuva, usein

6. Yksinkertaistan tämän artikkelin merkitysenkuvauksessa: luen tässä ja muissakin alaluvuissa ”spatiaaliseksi” myös sellaisia ilmauksia, jotka ovat oikeastaan eksistentiaalisia, eli joilla kuvataan olemassaoloa, ei välttämättä olemassaoloa ja sijaintia jossakin paikassa spatiaalisesti. Esimerkki *Tuollaisia artikkeleita on eri lehdissä aika taajaan nykyisin* on sellainen. Olemassaolo on abstraktimpaa kuin spatiaalinen sijaitseminen, mutta tässä artikkelissa päähuomio on muunlaisen olemisen ja liikkeen erottamisessa temporaalisesta. (Ks. Leino 1990 liikeverbien semanttisesta jaottelusta; myös Jääskeläinen 2012.)

tapahtuva, nopea(tahtinen)”. Esimerkkejä ovat muun muassa *tiheet vierailut, antaa tiheitä iskuja, ompelukoneen tiheä naksutus ja tiheä virtsaamistarve*. Erikseen on lueteltu ”adverbisia käyttötapoja”, joista ”paikallisia” eli spatiaalisia ovat muun muassa *aarniometsän tiheässä kasvavat puut ja tiheään rakennettu kylä* sekä ”ajallisia” eli temporaalisia muun muassa *koira haukkui tavallista tiheämpään* sekä *sydän takoi tiheään*. Kuvallisemmasta merkityksestä NS antaa vain yhden esimerkin: – on näissä runoissa lisäksi erinomaisen tiheä ja uhkuva tunnesisällyys.

Tässä tutkimuksessa erottelen NS:n ajalliseksi nimittämästä merkityksestä kaksi eri merkitystä: yhtäältä toistuvuuden tiheyden kuvaukset (mm. *Matalikko, jossa taa-jaan tapahtuu merionnettomuuksia*, merkityksenä lähinnä ’usein lyhyillä aikaväleillä’), joissa adverbiaali on temporaalista toistuvuutta ilmaiseva määräite, ja toisaalta varsinaisesti tapahtumisen sisäistä jäsentymistä luonnehtivat ilmaukset (mm. *Soutaa taajaan*, merkityksenä lähinnä ’nopeasti, tiheätahtisesti’), joissa adverbiaali on pikemminkin tavanilmaus. Tällaista tapahtumisen sisäistä jäsentymistä voidaan kuvata teonlaatuana tai aspektinsävyisenä tapana. Verbin teonlaatu ja tapa, toisin kuin temporaalinen toistuminen, ovat prosessin erottamattomia piirteitä (tavasta esim. König 1995: 64–66 ja siinä mainitut lähteet).⁷ Prosessi, joka on teonlaadultaan tiheä, on iteratiivinen tai frekventatiivinen ja koostuu lähekkäin sijoittuvista osatapahtumista (esim. soutaminen aironvedoista) (ks. Kangasmaa-Minn 1978; ISK § 353). Temporaalinen toistuvuus on erilaisen mittakaavan ilmiö kuin teonlaadullinen frekventatiivisuus, mutta molempiin kuuluu aika, ja eräissä esimerkeissä merkitykset limittyvät. Merkityksiä on siis käytännöllistä tarkastella myös yhdessä, temporaalisina merkityksinä, kuten NS tekee. Frekventatiivisuuden ja toistuvuuden yhteys tulee tarkemmin esille aineiston käsittelyn myötä (alaluvut 3.1–3.3) ja vielä yhteenvetona (4.2).

Tutkimus etenee seuraavasti: Luvussa 2 kuvaan tutkimusaineiston koostumusta ja esittämistä. Luvussa 3 käsittelen aineistoa sanaryhmittäin. Alaluvuissa 4.1–4.3 teen yhteenvetoa, kuvaan ajan piirteitä tarkemmin kognitiivisen kieliopin käsitteiden avulla ja kuvaan tiheyden ilmauksia näiden käsitteiden avulla. Luvussa 5 teen koko tutkimuksen yhteenvedon ja vastaan tutkimuskysymykseen: millaista metaforisuutta ilmenee tarkastelemisani ilmauksissa, ja miten ne motivoituvat?

7. Fennistiikassa ja kielentutkimuksessa yleensä *aspekti* ja *teonlaatu* ovat olleet hyvin monella tavalla ymmärrettyjä ja kuvattuja piirteitä, ja näiden termien käyttäminen vaatii lähes aina selvennyksiä. Kuvaamani ilmiö ei liity ahtaasti ymmärrettynä lauseen aspektiin (esimerkiksi rajattuuteen), vaikka on aspektinsävyinen ilmiö, vaan verbillä ilmaistavan temporaalisen prosessin sisäiseen jäsentymiseen. Prosessin sisäistä jäsentymistä on ollut tapana kuvata *teonlaatu*na. Esimerkiksi Tieteen termipankki määrittelee teonlaadun kuvauksella ”verbin hahmottaman tilan, toiminnan tai tapahtuman sisäinen tapahtumarakenne” (Tieteen termipankki s.v. *teonlaatu*). Yleensä teonlaatu on käsitetty sellaisia piirteitä, kuten frekventatiivisuutta tai momentaanisuutta, joita voidaan kuvata verbilekseemillä mahdollisten muuntelujohdinten avulla (ks. ISK § 351). Muuntelujohdinten merkitys on semanttisesti lähellä tavan ilmaistemista. Yleensä teonlaadun ilmaiseminen ymmärrettäneen verbilekseemin ominaisuudeksi, kun taas tavanilmauksiksi ymmärretään monisanaiset ilmaukset, vaikka semanttisesti merkitykset olisivat hyvinkin läheiset. Niinpä tässä kuvatuissa ilmauksissa, kuten *läähättää tiheästi*, on elementti *tiheästi* tulkittavissa lähinnä tavanilmaukseksi, vaikka se modifioikin verbiprosessin teonlaatu. Siksi puhun tässä artikkelissa *teonlaadunsävyisestä tavasta*.

2 Aineiston koostumus ja esittäminen analyysiluvuissa

Aineistona tutkimuksessa on käytetty Kielipankin aineistoa, joka on kerätty Korp-konkordanssihakutyökalun avulla. Puolet aineistosta muodostavat yleiskieliset sanomalehtitekstit 1990-luvulta (CSC:n Kielipankin Suomen kielen tekstikokoelman lehdet) ja toisen puolen Internetin keskustelutekstit 2001–2016 (Aller Media Oy, Kielipankin Suomi24-aineisto). Taulukko 1 ilmaisee ensisijaisesti tutkimani aineiston koon. Suluissa kerätyn määrän jälkeen on suluissa ilmoitettu, kuinka paljon muotoa löytyy korpuksista (taulukko 1):⁸

Taulukko 1.
Kerätyt tiheyden adverbialit.

	Kielipankki, Lehdet (144 117 021 sanetta)	Kielipankki, Suomi24 (2 663 114 497 sanetta)	Yhteensä
<i>tiheästi</i>	50 (289)	50 (2 791)	100
<i>tiuhasti</i>	22 (22)	50 (130)	72
<i>taajasti</i>	4 (4)	14 (14)	18
<i>harvasti</i>	4 (4)	50 (94)	54
<i>useasti</i>	50 (993)	50 (53 969)	100
<i>monesti</i>	50 (3 448)	50 (187 442)	100
<i>tiheään</i>	50 (515)	50 (6 534)	100
<i>tiuhaan</i>	50 (877)	50 (9 002)	100
<i>taajaan</i>	50 (223)	50 (1 778)	100
<i>harvaan</i>	50 (210)	50 (3 985)	100
<i>usein</i>	50 (38 355)	50 (919 950)	100
<i>harvoin</i>	50 (6 124)	50 (168 786)	100
Kaikki yhteensä	480	564	1044

Aineisto on kerätty siten, että aineistosta on etsitty vasemmassa sarakkeessa mainittu sananmuoto. Saaduista tuloksista on kerätty 50 ensimmäistä kummastakin aineiston osasta, ja jos muotoja on löydetty vähemmän kuin 50, on kerätty kaikki löydetty. Sanoista *tiuhaan* ja *taajaan* on etsitty kaikkia muotoja erottelematta vielä attribuuttikäyttöä adverbialikäytöstä (mukana on siis myös esim. adjektiiviattribuutteja, kuten lausekkeessa *tiheään metsään*). Tarkoitus on ollut siis kerätä kaikista 12 lekseemistä 100 ensimmäistä käyttöesimerkkiä; määrä ei ole yksittäisen sananmuodon kohdalla suuri, mutta kun sanoja on tutkittavana 12, koko aineiston kooksi on tullut 1 044 käyttöesimerkkiä. Suluissa oleva luku puolestaan kertoo aineiston kaikkien esiintymien määrän. Taulukosta 1 nähdäänkin, että ajallisen tiheyden kuvaamisen muotojen

8. Haut on tehty muodossa "sana on tiheästi/tiheään/taajasti" jne., valitsematta sanaluokkaa tai hakematta perusmuodolla (esim. "sanan perusmuoto on tiheästi"); näin ollen mukana ei ole esimerkiksi sellaisia, joissa sanaan liittyy jokin liite, kuten *tiheästikin*.

keskinäinen yleisyysero on todella suuri: esimerkiksi *taajasti* esiintyy mittavassa Suomi24-aineistossa vain 14 kertaa, mutta frekventti *usein* 919 950 kertaa.

Morfologisten muotojen frekvenssieroit eivät ole tämän tutkimuksen fokuksessa, mutta kun katsotaan muotojen yleisyyttä, voidaan havaita, että leksikaalistumisen aste näyttää korreloivan ilmausten frekvenssin kanssa. Kaikkein leksikaalistuneimmat ajan adverbis *usein* ja *harvoin* ovat myös muodoista ehdottomasti frekventeimmät (Suomi24-aineistossa *usein* 919 950 ja *harvoin* 168 786 esiintymää). Seuraavaksi tavallisimpia ovat jo osin leksikaalistuneet illatiivimuodot (*tiheään* 6 534, *tiuhaan* 9 002, *harvaan* 3 985, *taajaan* 1 778 esiintymää), kun taas kenties vähiten leksikaalistuneet *sti*-muodot ovat harvinaisimpia (*tiheästi* 2 791, *tiuhasti* 130, *harvasti* 94 ja *taajasti* 14 esiintymää). *Sti*-muodoista vain *monesti* on todella frekventti (Suomi24-aineistossa 187 442 esiintymää), mutta sillä ei olekaan toista sijamuotoa, jonka kanssa se vaihtelisi. Lähin synonyyminen ilmaus on *monta kertaa* (129 548 esiintymää).

Kielipankin Korp-hauilla oli aineistoa kerätessä mahdollista kerätä yhden tekstikappaleen kokoinen konteksti, mikä on tutkimieni esimerkkien laajuus. Esimerkit on sitten analysoitu niin, että päähuomio on ollut kerättyjen adverbiaalien merkityksessä kontekstissaan.

Avaan seuraavaksi analyysilukujen (3.1–3.3) taulukoiden sarakkeiden lyhenteet. ”Temp. advli” merkitsee adverbialia, jolla on kontekstissaan temporaalinen merkitys (esim. *Kun 104-vuotias Kerstin Björnström katsoo pitkää elämäänsä taaksepäin, hän hymyilee taajaan*, Aamulehti 1999); ”Spat. advli” on adverbiaali, jolla on kontekstissaan spatiaalinen merkitys (esim. *Aikaisemmin muurin päälle oli sementtiin upotettu taajaan lasinsirpaleita*, Aamulehti 1999). ”Temp./spat. advli” on adverbiaali, joka on kontekstissaan mahdollista tulkita sekä spatiaalisesti että temporaalisesti (esim. *Tuolaisia artikkeleita on eri lehdissä aika taajaan nykyisin*, Suomi24); *monesti* kuitenkin temporaalinen merkitys on kenties luontevampi. Kvantifioivaa merkitystä (karkeasti ’paljon’, ’vähän’), joka tulee esille muun muassa alaluvuissa 3.1 ja 3.3, ei ole sijoitettu taulukoihin erikseen, sillä se on pragmaattissävyyinen merkitys ja pikemminkin luennan aikaansaama sävy kuin varsinainen merkityskategoria. Kvantifioiva luenta voi syntyä sekä spatiaalisen että temporaalisen merkityksen kautta (ks. 4.3). ”Spat. attr.” merkitsee spatiaalista adjektiiviattribuuttia eli etumääritettä, jolla on spatiaalinen merkitys (esim. *harvaan heinikkoon*).

Luvussa 3 olevissa taulukoissa on viimeisenä sarakkeena kohta ”Muuta”. Sinne on sijoitettu sellaisia esimerkkejä, jotka ovat joko saman esimerkin toistoja, mahdollisia tulkita tai yksittäistapauksia. Korp-haut tuottavat jonkin verran myös saman esimerkin toistoja, ja vaikka nämä on koetettu karsia jo keräysvaiheessa, muutama on päässyt mukaan aineistoon. Niitä ei ole kuitenkaan laskettu useampaan kertaan. Lisäksi varsinkin Suomi24-aineistossa on välillä esimerkkejä, joita ei ole mahdollista analysoida: joko ne ovat aivan fragmentaarisia tai muuten hyvin vaikeita ymmärtää. Esimerkit on esitetty löytömuodossaan, enkä ole korjannut niiden kirjoitusvirheitä.

3 Aineiston käsittely

3.1 *Tiheä-, taaja- ja tiuha-*adjektiivien muodot

Kun tarkastellaan adjektiivien *tiheä*, *tiuha* ja *taaja* illatiivi ja *sti*-muotoja, niiden jakauma on aineistossani taulukon 2 mukainen. Viiva (–) taulukossa ilmaisee, että käyttö on mahdoton, ja o sitä, että käyttö olisi mahdollinen, mutta sellaista ei sattunut otokseen.

Taulukko 2.

Muodot *tiheästi*, *tiheään*, *taajasti*, *taajaan*, *tiuhasti*, *tiuhaan*.

	I Temp. advli	II Spat. advli	III Spat. attr.	IV Temp./ spat. advli	V Fraasi A _{III} tahtiin	VI Metaf. advli/ attr.	VI Muuta	VII Yht.
<i>tiheästi</i>	47	39	–	10	–	3	1	100
<i>tiheään</i>	33	30	11	4	17	1	4	100
<i>taajasti</i>	4	8	–	5	–	–	1	18
<i>taajaan</i>	58	17	0	17	2	–	6	100
<i>tiuhasti</i>	53	10	–	3	–	–	6	72
<i>tiuhaan</i>	56	5	0	4	33	–	2	100

Kuten sarakkeista I–II nähdään, temporaalinen merkitys (esimerkit 1–4), jota tässä en vielä erottele toistuvuuden ja teonlaadun kuvaamisen suhteen, on kaikkien kolmen adjektiivin adverbialleilla yleisempi kuin spatiaalinen merkitys (esimerkit 5–6):

- (1) En tiedä, miten **tiheästi** Maanmittauslaitos päivittää karttatiedostojaan. (Suomi24)
- (2) Myöhemmin hän vaihtoi **taajaan** opiskelu - ja työpaikkaa sekä riiteli toisten maanpakolaisten kanssa demokratian tuomisesta Kiinaan. (Aamulehti 1999)
- (3) Lämpimällä säällä ei oikeastaan muu auta, kuin vaihtaa akvaarioon **tiuhasti** viileämpää vettä, lisätä ilmastusta, poistaa kannen peitinlasit, samuttaa valo ja pitää ikkunaverhot suljettuna. (Turun sanomat 1999)
- (4) Minulla on olusta mennyt kurkusta alas jokusen vuoden aivan liian **tiuhaan tahtiin**. (Suomi24)
- (5) – – sellainen kestävä, **tiheästi** kudottu sileä sametti maksaa jo kankaana aika paljon (Suomi24)
- (6) Ihmisiäkö jo liikaa maapallolla. Vai onko ihmiset vain ahdettu paikkoihin liian **tiuhasti** (Suomi24)

Myös fraasin *tiheään/tiuhaan/taajaan tahtiin* merkitys on temporaalinen tai joissain esimerkeissä teonlaadunsävyistä tapaa kuvaava; vaikka tässä fraasissa adjektiivi on substantiivin *tahtiin* taipuvana etumääritteenä, kokonaisuus toimii temporaalisena adverbialina (esimerkki 4). Varsinkin *tiuhaan tahtiin* on usein toistuva fraasi (sarake V).

Taajasti on tämän tutkimuksen korpuksissa hyvin harvinainen muoto. Sillä on sekä temporaalisia että spatiaalisia merkityksiä, mutta näin pienen aineiston avulla niiden yleisyyttä ei voi arvioida. Adverbialilla *taajaan* temporaalinen merkitys näyttää tavallisemmalta kuin spatiaalinen: temporaalisia on merkityksistä 60 % ja spatiaalisia 17 %. Lisäksi 17 % esimerkeistä voitaisiin tulkita sekä temporaalisesti että spatiaalisesti, vaikka näilläkin temporaalinen tulkinta on monesti luontevampi. *Tiheään* kohdalla kaksitulkintaisia oli 7 % ja *tiuhalla* puolestaan 4 %. Esimerkit 7–9 ilmentävät näiden muotojen käytössä ilmenevää kaksitulkintaisuutta:

- (7) Kuurosateet saavat Kankaanpään keskustan sadevesiviemärit tulvimaan niin **tiheästi**, että Kankaanpään Yrittäjät ovat tilanteesta huolestuneina lähestyneet kirjeellä Kankaanpään kaupunkia. (Aamulehti 1999)
- (8) Sateella voi olla suurikin merkitys, jos vesipisaroita tipahtelee asvaltelle **taajaan**. (Aamulehti 1999).
- (9) Eilen Teeriharjulla käyneenä ... olen nyt melko **taajasti** käynyt lavoilla tanssimassa.. (Suomi24)

Esimerkissä 7 *tiheästi* voi viitata jo paikalliseen (tulvii monessa paikassa) tai ajalliseen tulvimistapahtumien lähekkäisyyteen (tulvii usein). Esimerkissä 9 voidaan ajatella, että lause *olen nyt melko taajasti käynyt lavoilla tanssimassa* voisi merkitä, että kirjoittaja on käynyt useilla eri tanssilavoilla niin, että niiden maantieteellinen peitto on melko taaja (spatiaalinen merkitys), tai että kirjoittaja on käynyt tanssilavoilla melko usein. Kummankin merkitystulkinnan johtopäätöksenä on kuitenkin, että tanssilavoilla on käyty melko paljon, eli ilmaus on kvantitatiivisesti sävyttynyt, mikä on näille ilmauksille suhteellisen tavallista. Määrän ilmaisemista käsittelem alaluvussa 4.3.

Myös spatiaalisen merkityksen kollokaatiot *taajaan/tiheään* tms. *asuttu* ja *rakennettu* ovat melko tavallisia näillä adjektiiveilla:

- (10) Liikenne on kaupunkien ja muiden **taajaan asuttujen** alueiden hengitys-ilman pahin pilaaja. (Demari 1995).
- (11) Ihmettelen, että joku on kehdannut tuoda **tiheään asutulle** taajama-alueelle noin haukkuerkkiä koiria. (Suomi24)

Pinnallisesti katsoen *tiuhaa* voisi pitää varsin synonyymisenä adjektiivin *tiheä* kanssa. Esimerkiksi NS antaa *tiuhalle* selityksenä vain merkityksen 'tiheä', ja esimerkkeinä kuvataan sekä spatiaalisia että temporaalisia käyttöjä, aivan kuten *tiheään-*

kin kohdalla (NS s.v. *tiuha*; ks. lukua 1).⁹ Myös *taaja* kuvataan samantapaisesti. *Tiuha* on kuitenkin merkityksiltään kapeampi kuin *tiheä*: siltä puuttuu aineen sisäistä rakennetta kuvaava erityismerkitys (esim. *tiheä metalli*) ja myös tuon merkityksen oletettavasti motivoiva kuvallinen merkitys (esim. *tiheät ja tarkkaan rajatut tilanteet*). Kun lasketaan tässä tutkitun otoksen *tiheään-* ja *tiheästi-*esiintymät yhteen, niistä 49 % on temporaalisia, 40 % spatiaalisia, 7 % temporaalisia/spatiaalisia ja 1 % metaforisia. Kun lasketaan yhteen muotojen *tiuhasti* ja *tiuhaan* merkitykset, niistä jopa 83 % on temporaalisia ja vain 9 % spatiaalisia. Lisäksi 4 % on kaksitulkintaisia ja 4 % tällä kontekstilla epäselviä. *Tiuha* on siis näistä kolmesta adjektiivista merkitykseltään temporaalisin.¹⁰

Tiuha eroaa *tiheästä* myös siinä, että *tiuha*-adjektiivin muotoja käytetään useammin kuvaamaan teonlaatua kuin *tiheä*-adjektiivin muotoja. Myös NS:n *tiuha*-adjektiivin esimerkeistä muun muassa *valtimo lyö tiuhaan*, *sydän lyö tiuhaan*, *astua tiuhaan* ja *Ampukaa tiuhempaan!* kuvaavat todennäköisesti tapaa, tiheätahtisuutta, eivätkä temporaalista toistuvuutta. Sydämen syke ja valtimon lyöminen ovat luonteeltaan niin nopeatahtisia, että kyseessä on välttämättä prosessin sisäinen ominaisuus; *tiuhasti* lyövä valtimo ei lyö esimerkiksi kerran viikossa vaan 100 kertaa minuutissa. Myös käskyssä *Ampukaa tiuhempaan!* adverbiaali *tiuhempaan* olisi periaatteessa mahdollista lukea joko tavan kuvaukseksi tai toistuvuuden kuvaukseksi, kontekstista riippuen. Jos tarkoitetaan vaikkapa, että ampumaharrastajien tulisi ampua kerran kahdessa viikossa sen sijaan että he harjoittelevat kerran kuukaudessa, lause *Ampukaa tiuhempaan!* voisi kuvata toistuvuuden tiheyttä. Todennäköisesti se kuitenkin kuvaa frekventatiivista tapaa: on ammuttava nopeammin, tiheätahtisemmin. Kuvailen tarkemmin toistuvuuden ja frekventatiivisen teonlaadun eroa alaluvussa 4.2.

3.2 *Useasti, usein, monesti*

Useasti, *usein* ja *monesti* ovat adverbiaaleina käytettäviä muotoja, joiden kantana on moneutta ilmaiseva pronomini *usea* tai *moni*.¹¹ Muotojen merkityksessä ilmeneekin paitsi temporaalisuus myös indefiniittisen lukumäärän ilmaiseminen, moneus. Adverbiaaleina käytetyt muodot *useasti*, *usein* ja *monesti* eivät ilmaise varsinaisesti ajallisen toistumisen tiheyttä vaan toistumista yleensä; koska ne kuitenkin ovat merkitykseltään lähimerkityksisiä ja osittain synonyymisiä edellä kuvattujen tiheyden adverbiaalien kanssa, ne on otettu mukaan tähän tutkimukseen. Alla kuvatut merkitykset ovat niin päällekkäisiä ja tulkinnanvaraisia, että niitä ei ole esitetty erikseen taulukossa.

Useasti on polyseeminen: sen merkitys voi olla sekä indefiniittisen multiplikatiivinen 'useita kertoja', jossa tarkka määrä jää ilmaisematta, että temporaalissävyyinen

9. Lisäksi *Suomen Sanojen alkuperä* (SSA) esittää, että *tiuha* voi olla adjektiivien *tiheä* ja *tiukka* kontaminaatio.

10. Tarkastelen toisaalla näitä synonymia- ja käyttöeroja kattavammin (Jääskeläinen 2023a).

11. Pronominien merkitys ei ole identtinen: *usea* ilmaisee, että johonkin kategoriaan kuuluu monta tietynlaista jäsentä avoimesta joukosta. *Moni* sen sijaan tuntuisi merkitsevän, että tietystä joukosta verrattain suuri osa kuuluu johonkin kategoriaan. *Moni* tuntuisi myös olevan suurempi määrä kuin *usea*.

'usein'. Kontekstista ja luennasta riippuen se on siis merkitykseltään indefiniittisen multiplikatiivinen (esimerkit 12 ja 13) tai temporaalinen (esimerkki 14).

- (12) Janis on ollut **useasti** Suomessa, viimeksi itsenäisyyspäivän alla kahden viikon matkalla. (Aamulehti 1995)
- (13) Aikaisemminkin **useasti tuomittu** nainen sai neljä kuukautta vankeutta, joka muutettiin 90 tunniksi yhdyskuntapalvelua. (Aamulehti 1995)
- (14) Minä käyn **useasti** käenpesän kodissa jossa minusta on kivat ja ymmärtäväiset hoitajat. (Suomi24)
- (15) Ohranjyvän keskusteluporukassa istuskelee Mäkkylän Jönsin, Nylundin Martin, Jokisen Paulin ja Jyrki Otilan joukossa **melkoisen useasti** myös Panu Rajala. (Aamulehti 1995)

Merkitysero on hienovarainen, mutta siinä missä 12–13 kuvaavat kertojen määrää ('monta kertaa'), tuntuu 14 kuvaavan juuri ajallisen toistuvuuden tiheyttä. Merkitykseen vaikuttaa aikamuoto: koska 14:n aikamuoto voidaan tulkita habituaaliseksi preesensiksi, jatkuvasti käynnissä olevaksi, määrän kuvaamisen vivahde tuntuu vähenevän ja temporaalisen toistumisen merkitys korostuu. Esimerkeissä 12 ja 13 *oltu* tai *tuomittu* on tietty määrä kertoja, ja määrä lienee tiedossakin, koska imperfektissä ilmaistu prosessi kuvataan päättyneenä, mutta määrää ei kerrota, vaan se ilmaistaan indefiniittisenä moneutena. Näiden merkitysten välillä on motivaatiosuunta. Kertojen toistumisen seuraus on, että jotakin tapahtuu myös temporaalisesti *usein*. Kun esimerkiksi joku istuu ravintolan pöydässä tarpeeksi *useasti* eli 'monia kertoja', jossain kohtaa voidaan sanoa, että hän on siellä *useasti* eli 'usein' (esimerkki 15). Lisäksi *useasti* voi olla samaan tapaan yleistyksen väline kuin *usein*, kuten kuvaan alla.

Adverbi *usein* on ehdottomasti yleisimmin käytetty ajallisen tiheyden adverbialeina käytetyistä ilmauksista, joita käsitelen tässä kirjoituksessa (ks. taulukkoa 1). *Nykysuomen sanakirjassa usein* saa määritelmän 'lyhyin väliajoin, vähän väliä, tiheästi, monta kertaa, monesti, useasti' (NS s.v. *usein*). Määritelmä viittaa ajalliseen toistuvuuteen, toistuvuuden tiheyteen ja yleensä tapahtumiskertojen määrään. Adverbiaalin *usein* käytössä korostuukin temporaalisuuden lisäksi määrän ilmaiseminen ja varsinkin yleistäminen: ei puhuta varsinaisesti temporaalisesta sijoittumisesta aikajanalle vaan moneudesta esimerkiksi joukon sisällä eli siitä, että suuri osa jostakin joukosta käyttäytyy kuvatulla tavalla. Kun puhutaan tavanomaisesta ja toistuvasta, toistuvuudessa sijoittuminen ei ole aina pitkittäistä, vaan toistuvat tapahtumat voivat sijoittua myös rinnakkain: samanlaisia tapauksia voi olla monta yhtä aikaa, ja jonkin roolin täyttäjää vaihtelee. Tällainen geneerisyys on *usein*-adverbin käytössä erittäin yleistä. Alla erisävyisiä esimerkkejä:

- (16) Nykyaikainen biosilppuava leikkuri ei jätä paakun paakkua jos terä on terävä ja ruoho leikataan edes jossain määrin **riittävän usein**. (Suomi24)

- (17) Keijo Säilynoja on ollut **usein** leikkauspöydällä, viimeisen vuoden aikana häneltä on leikattu selkä, olkapää ja nilkka. (Aamulehti 1995)
- (18) – Alussa tärkeintä oli saada **usein** heikoissa oloissa asuneille vanhuksille kunnan asunto. (Aamulehti 1995.)
- (19) **Usein** mediassa **taajaan** esiintyvät hölöttäjät eivät ole akateemisesti pätevoityneitä tutkijoita, vaan tyyppillisesti ansioita vailla olevia pop-up-velhoja. (Suomi24)

Esimerkit 16 ja 17 ovat sävyiltään temporaalisia, eli tapahtumakerrat ovat ajallisesti toisiaan seuraavia, ja esimerkissä 17 on myös vahvasti määrän kuvaamisen vivahdetta. Sen sijaan esimerkit 18 ja 19 ovat hyviä esimerkkejä yleistämisestä. Esimerkissä 18 joukko *vanhukset* eivät ole (kukin) asuneet monta kertaa peräkkäin heikoissa oloissa, vaan näin on *usein*, kun katsotaan koko joukkoa: suurella osasta vanhuksista on tällainen tilanne, ja useus levittyy joukon kesken. Jokin on siis *tavallista*. Merkitys ei ole varsinaisesti temporaalinen eli merkitys ei sitoudu aikaan, vaan se on enemmän kvanttorimainen (ks. Huumo 2016: 516). Samoin on geneerisessä esimerkissä 19, jossa on peräkkäin kaksi eri tehtävässä olevaa toistuvuuden ilmausta, *usein* ja *taajaan*. *Usein* kuvaa määrää joukossa, ja sen vaikutusalueella oleva *taajaan* puolestaan *esiintymisen* toistumisen tiheyttä. Luentana on: siinä joukossa, jonka muodostavat *mediassa taajaan esiintyvät hölöttäjät*, on tavallista, että joukon jäsenet eivät ole päteviä tutkijoita.

Adverbiaali *monesti* saa NS:ssä kertojen määrään ja temporaalisuuteen viittaavan määritelmän 'monta kertaa, usein, useasti'. Kuitenkin *monesti* ilmaisee yleensä tapahtumakertojen indefiniittistä moneutta, joka ei yleensä ole sävyiltään lainkaan temporaalista: se on aikaan sijoittumisen suhteen indifferenttiä eikä ajan alue välttämättä edes aktivoitu (ks. lukua 5).¹² Yleensä *monesti* onkin ennen kaikkea yleistämisen väline, kuten toisinaan *usein*. Yleistävässä käytössään *usein* ja *monesti* ovat käytössä perustelun vuoksi. Annetaan yleistäviä totuuksia, kuvataan, että jokin on tavallista:

- (20) Lemmikkieläin auttaa **monesti** tasapainottomia ja surullisia. (Suomi24)
- (21) Lapsi voi tuntea jäävänsä täysin ulkopuoliseksi, sillä äiti ja isä ovat **monesti** synnytyksen aikana niin hädissään, etteivät he voi ottaa huomioon muita. (Aamulehti 1995)

Esimerkit 20 ja 21 ovat geneerisiä, ja molemmissa nähdään myös geneerinen yksikkö (*lemmikki, äiti ja isä*; ks. ISK § 1407). Esimerkin 21 *äiti ja isä* eivät ole tietyt äiti ja isä,

12. Ajan alue on mukana sikäli, että finiittimuotoinen verbi tuo lauseeseen ajallisuuden. Tempukset ovat ankkureita, jotka sijoittavat tapahtumat aikajanelle toistensa ja puhehetken suhteen. Finiittiverbien joukossa geneerinen preesens onkin erikoisuus. Geneerisen sävyisissä lauseissa aika ikään kuin menettää merkityksensä, koska tila on voimassa aina, määrittelemättömästi. Aina oleminen on paradoksaalisesti ajatonta.

vaan kuka tahansa äiti ja isä, ja kyseessä ovat eri kerroilla eri äiti ja isä, eivät samat isä ja äiti monta kertaa joko yhden synnytyksen aikana tai useammalla synnytyskerralla.

Tällainen geneerisyys on ilmauksen *monesti* käytössä tavallisinta. Joskus harvoin tapahtumakertojen määrää ilmaiseva *monesti* kuitenkin saa myös temporaalista sävyä niin kuin esimerkissä 22:

- (22) – **Monesti** tekisi mieli laiskotella, mutta silloin täytyy ajatella, että lenkille on lähdeävä, jos aikoo elää. (Aamulehti 1995)

Esimerkissä 22 temporaalinen sävy johtunee osin toisesta adverbialista *silloin*, joka sijoittaa koko lauseen ilmaisevan tapahtumisen johonkin aikaan (‘sillä hetkellä, kun tämä tapahtuu’). Adverbialina käytetyn *monesti*-muodon käyttö on pragmaattisesti erittäin kiinnostavaa, mutta toistuvuuden tiheyttä sillä ei näy kuvattavan.

3.3 *Harvasti, harvaan, harvoin*

Harvasti, harvaan ja *harvoin* kuvaavat spatiaalisen ja temporaalisen tiheyden vastakohtaa. *Harvasti* ja *harvaan* -muodoilla on sekä spatiaalista että temporaalista merkitystä, kun taas instruktiivimuotoinen *harvoin* on leksikaalistunut kuvaamaan yksinomaan temporaalista harvuutta. Kaikilla muodoilla on myös määrän kuvaamisen vivahdetta: jotakin on vain vähän, jokin on epätavallista.

Taulukko 3.
Muodot *harvasti, harvaan*.

	Temp. advli	Spat. advli	Spat. attr.	Temp./ spat. advli	fraasi <i>harvaan tahtiin</i>	Pronomini	Muuta	Yht.
<i>harvasti</i>	16	30	–	1	–	–	7	54
<i>harvaan</i>	6	55	16	1	6	15	1	100

Sanana *harva* on kiinnostava polyseemisydestään. NS (s.v. *harva*) antaa sanalle neljä melko erilaista mutta selvästi sukua olevaa merkitystä. Näistä käyttö vähäistä joukkoa ilmaisevana indefiniittisenä pronomininä on omana kohtanaan I, esim. *harvoilla ihmisillä on omintakeisia ajatuksia, harva siihen pystyy*. Adjektiivikäytöstä spatiaalinen ja temporaalinen merkitys ovat samassa kohdassa, joka jakautuu kahtia osiin ”1. jonka osat ovat (suhteellisen) kaukana toisistaan; ei tiheä, harsea, hatara;) (tiheä, tiuha, taaja, tiivis, hieno” ja ”2. suhteellisen pitkien väliaikojen jälkeen toistuva, silloin tällöin tapahtuva, hidas(tahtinen);) (taaja, tiheä, nopea”. Esimerkkeinä annetaan muun muassa spatiaaliset *harva latva, pensaikko, harvat hampaat, harva asutus* sekä temporaaliset *harva soutu, ammunta* ja *kellon harva naksahdus*. Erikseen on kohdassa II.3. ”adverbisia käyttötapoja”, esimerkiksi *harvassa kasvavia puita*, sekä temporaalisia esimerkkejä, kuten *junia lähtee harvaan* ja *koira haukkuu harvempaan kuin*

tavallisesti. Hakusana *harvasti* on kokonaan erikseen, ja sille annetaan esimerkeiksi muun muassa spatiaaliset *pinota harvasti*, *harvasti viivoitettu pinta* ja temporaalinen *harvasti esiintyvä tapaus*. Taulukko 3 kuvaa eri merkitysten jakauman tutkimassani aineistossa.

Harvasti on korpuksissa epäfrekventti: siitä ei ole saatu kokoon 100:aa esimerkkiä. Se on kuitenkin löytämässäni esimerkeissä adverbialina merkitykseltään useammin spatiaalinen (ks. esim. 23) kuin temporaalinen (esim. 24).

- (23) Kohteissa voi ottaa mallia siitä, miten voi sisustaa suurten ketjujen halpishuonekaluilla kohtalaisen tyylikkäästi. Toinen vaihtoehto on sisustaa **harvasti**, mutta tarkoituksenmukaisesti uniikkihuonekaluilla, kalliilla sellaisilla. (Kangasalan sanomat)
- (24) Kivuthan alkoivat kyllä aika **harvasti** joten ehkä ne kuukautiset on sitten tulossa pikkuhiljaa. Kipuja on jokapäivä joten eikö se tarkoita niiden alkamista tässä lähiaikoina? (Suomiz4)

Muodon *harvaan* löydökset puolestaan heijastavat hyvin *harvan* monia merkityksiä. Ensimmäiseen 100 löydökseen mahtuu 16, joissa *harvaan* on spatiaalisen attribuuttina (eli NS:n merkityksissä adjektiivi), ja 15, joissa muoto *harvaan* on pronomini, sekä 68, joissa *harvaan* on käytössä adverbialina. Adverbialikäytöissä se on selvästi useammin spatiaalinen kuin temporaalinen: temporaalisia on adverbialeista vain 18 % (mukaan lukien *harvaan tahtiin*) (esimerkit 26, 27), kun taas spatiaalisia adverbialeista on 81 % (esim. 25). Oletettavasti muotoja *harvasti* ja *harvaan* ei ole tarvetta käyttää usein temporaalisesti, kun muotona tavallisempi ja yksinomaan temporaalismerkityksinen *harvoin* on myös tarjolla. Spatiaalisen merkityksen esimerkeissä *harvasti* tai *harvaan asuttu/rakennettu* ovat tavallisia kollokaatioita (25).

- (25) Maa on keskimäärin hyvin **harvaan asuttu**, ja Yhdysvaltain rajan tuntumaan keskittyvä asutus on vahvasti amerikkalaisen massakulttuurin vaikutuksen alainen. (Aamulehti 1995)
- (26) Urkupisteet soivat pelkkinä kulisseinä, ja niinpä kontrabassojen **harvaan** vuorotteleva cis-fis ajautuu vaskikuoron edelle. (Helsingin Sanomat 1995)
- (27) Loikalan mukaan niitä tulee säännöllisesti mutta **harvaan tahtiin**, noin keran viikossa. (Aamulehti 1999)

Kuten edellä kuvattujen *tiheästi/tiheään*, *tiuhasti/tiuhaan* ja *taajasti/taajaan*-muotojen kohdalla, myös *harvasti/harvaan*-adverbialien käytössä on mahdollista erottaa tapauksia, jotka tuntuvat kuvaavan joko toistuvuutta tai teonlaadunsävyistä tapaa (tarkemmin alaluvussa 4.2).

Harvoin on aina merkitykseltään temporaalinen ja käytössä aina adverbialina, joten sitä ei ole merkitty erikseen taulukkoon. Kuitenkin myös *harvoin*-adverbialilla

on käyttöjä, joiden pragmaattiset ulottuvuudet lisäävät temporaaliseen merkitykseen myös muita vivahteita: kuten kuvattiin edellä *usein-*, *useasti-* ja *monesti-*adverbiaalien kohdalla, myös *harvoin* liittyy usein tapauksiin, joilla tehdään yleistyksiä tai puhutaan enemmän tavanomaisesta määrästä kuin tosiasiallisesta temporaalisesta sijoittumisesta. Tällaisia ovat seuraavat esimerkit:

- (28) Erikoissuuri XXL kummastuttaa sekin pienuudellaan. Hihanmittaa ja lahkeen pituutta on kyllä säästelemättä lisätty, **mutta harvoin ylipainoisten kädet tai jalat ovat tuplasti pitemmät kuin ns. normaalipainoisten miesten.** (Aamulehti 1995)
- (29) Nykynuoret harvoin todella uskovat jumalaan ja silti heille syydetään koulussa Jeesuksen oppeja ja sääntöjä vaikka he eivät edes usko koko juttuun. (Suomi24)

Esimerkeissä 28 ja 29 kyseessä on geneerisyys: *ylipainoiset* ja *nykynuoret* ovat yleistäviä kategorioita. Kun katsotaan ylipainoisten tai nykynuorten kategoriaa, harvalla joukossa on tuplapitkät kädet tai harva uskoo jumalaan. Kyse ei ole siitä, että joidenkin kategorian esimerkkijäsenten käsien pituus tai usko vaihtelisi, ja se toisinaan (mutta *harvoin*) olisi tuplapitkän tai uskomisen puolella.

Harvoin on monesti sävyiltään kvantifioiva niin kuin muutkin esiteltyt adverbiaalit. Seuraavissa esimerkeissä puhutaan ajallisen sijoittumisen lisäksi myös pienestä määrästä, niin kuin usein, kun käytössä on *harvoin*:

- (30) Erehtyväisyys vähenee ylöspäin mentäessä. Käräjäoikeuksien päätöksiä **muutetaan yhtä mittaa** hovissa. Korkein oikeus purkaa **äärimmäisen harvoin** päätöksensä. Karpo ei erehdy **enää koskaan.** (Aamulehti 1995)
- (31) Ihmisiä meteoriitit vahingoittavat **harvoin** eikä tiettävästi **kukaan** ole kuollut törmäyksissä. **Tämän vuosikymmenen ajalta** tunnetaan **kolme tapausta**, joissa meteoriitti on iskeytynyt autoon. (Aamulehti 1995)

Esimerkissä 30 puhutaan määrän vähenemisestä, mutta ajallisen toistumisen kautta. Toisessa päässä asteikkoa on suurta määrää ilmaisemassa temporaalisen toistuvuuden ilmaus *yhtä mittaa* ja toisessa ääripäässä nollamäärää ilmaisemassa *ei enää koskaan*. Lähelle asteikon vähyyden päätä sijoittuu *äärimmäisen harvoin*, joka on siis sekä temporaalinen että samaan aikaan määrää ilmaiseva. Samoin esimerkissä 31 puhutaan tapahtumien sijoittumisesta ajanjaksoille, mutta sen kautta todistellaan samalla vähäisestä määrästä. *Harvoin*-sanankäytössä onkin monessa tapauksessa vaikea erottaa merkityksen semanttis-pragmaattisia osia temporaalinen – geneerinen – määrän kuvaus. Kun käytetään adverbia *harvoin*, tapahtuminen on sidottu aikaan, mutta on melko lailla tulkinnan asia, katsotaanko, että aikaulottuvuus korostuu lainkaan, vai puhutaanko kuitenkin ennen kaikkea erilaisten joukkojen tai tilanteiden tavallisista ominaisuuksista tai määrästä.

4 Analyysin yhteenvetoja

4.1 Merkitysten jakautuminen

Edellä esitin kootusti seuraavaa: Muodoilla *tiheästi*, *tiheään*, *tiuhasti*, *tiuhaan*, *taajasti*, *taajaan*, *harvasti* ja *harvaan* on kaikilla sekä temporaalisia että spatiaalisia käyttöjä. Kaikilla voidaan lisäksi kuvata sekä teonlaadunsävyistä tapaa että ajallista toistumista. *Harvasti* ja *harvaan* ovat selvästi useammin spatiaalisessa kuin temporaalisessa käytössä. *Tiheästi* ja *tiheään* ovat melko tasaisesti spatiaalisessa ja temporaalisessa käytössä, kun taas *taajasti/taajaan* ja varsinkin *tiuhasti/tiuhaan* ovat selvästi useammin temporaalisia kuin spatiaalisia. Muoto *harvoin* on yksinomaan temporaalinen. Kaikilla näillä muodoilla on tavallista kuvata epäsuoremmin myös määrää. Muodot *useasti*, *usein* ja *monesti* ovat merkitykseltään muista poikkeavia sikäli, että ne eivät kuvaa toistumisen tiheyttä vaan toistumista yleensä; kuitenkin niiden käyttö ei suinkaan aina ole temporaalista vaan saattaa kuvata myös geneeristä tavallisuutta. Lisäksi myös lähisynonymisten muotojen välillä on eroja: esimerkiksi *tiuhasti* ja *tiuhaan (tahtiin)* kuvaavat useammin teonlaadunsävyistä tapaa kuin *tiheästi* ja *tiheään (tahtiin)*.

4.2 Toistuvuus ja tapa

Edellä kuvasin, että adverbiaaleilla *tiheästi*, *tiheään*, *tiuhasti*, *tiuhaan*, *taajasti*, *taajaan*, *harvasti* ja *harvoin* voidaan kuvata kahdenlaista temporaalissävyistä merkitystä: sekä toistumista ajassa että prosessin sisäistä frekventatiivisuutta, joka on teonlaatuun liittyvä, enemmän tapaan rinnastuva merkityspiirre. Tapa on verbeillä ilmaistavien prosessien ominaisuus. Sisäinen ajallinen jäsentyminen ei ole pitemmän aikajänteen tapahtuma niin kuin toistuminen, vaan prosessin erottamaton ominaisuus, jollainen myös tapa yleensä ottaen on (ks. König 1995: 64–66; Jääskeläinen 2013: 258–261). Temporaalissävyinen tavanilmaus kertoo siis prosessin laadusta, ei sen toistumisesta. Valaiseva esimerkki iteratiivisesta tai frekventatiivisesta teonlaadusta, joka ilmaisee tapahtuman sisäistä rakennetta, on 32:

- (32) Meillä oli tänään päivällä 2vuotiaan Ukko koiran leikkaus . Sai mukaan antipiootit ja särkylääkkeet . Sydäntä särkee nyt pieni vinkuminen ja ei mielellään olisi maate .. **välillä myös läähättää tiuhasti** .. (Suomi24)

Esimerkissä on kaksi mahdollisesti temporaalista adverbiaalia: ilmauksessa *välillä* [koira] *myös läähättää tiuhasti* adverbiaali *välillä* kuvaa temporaalista toistuvuutta ja sen epäsäännöllisyyttä, mutta *tiuhasti* kuvaa tässä sen sijaan teonlaadunsävyistä tapaa, läähättämisen sisäistä nopearytmisyyttä. Siinä missä *välillä* on temporaalinen adverbiaali, sen vaikutusalaan sijoittuva *tiuhasti* on pikemminkin tavanilmaus (ks. Huuho 1997). Sen sijaan esimerkki 33 voinee kuvata yhtä hyvin joko tapaa tai toistuvuutta:

- (33) ja just oli toisessa ketjussa että **silmiään tiuhasti räpyttelevä mies** voi tarkoittaa ihastunutta miestä (Suomi24)

Esimerkistä 33 on mahdotonta tietää, tarkoitetaanko, että mies räpyttelee melko usein silmiään (toistuvuuden tiheys) vai onko räpyttely tapahtuessaan nopeaa (tapa).

Temporaalisen toistuvuuden tiheys ja temporaalissävyinen tiheästi frekventatiivinen tapa ovat monesti lähellä toisiaan, ja joskus niiden erottaminen on vaikeaa; kyseessä on itse asiassa hahmotuksellinen ja kuvauksellinen mittakaava- tai resoluutioero. Ajatusta voidaan havainnollistaa kognitiivisen kielentutkimuksen konstruoinnin ja mielikuvaisuuden avulla. Konstruointiin vertauskuvallisena katsomisena kuuluu Langackerin (1987: 99–182; 2008: 55–89) kuvauksessa erilaisia ulottuvuuksia. Eräs näistä on spesifisyys–skemaattisuus-jatkumo, jota Langacker kuvaa myös granulariteetin ja resoluution käsitteiden avulla. Kun tarkastellaan kohdetta, kuva voi olla joko hyvin yleinen ja summittainen eli skemaattinen, tai huomio voidaan kohdistaa yhä pienempiin yksityiskohtiin, jolloin kuva on spesifi. Temporaalisen tapahtumisen toistumisen tiheyden ja frekventatiivisen, teonlaadunsävyisen tavan välillä on juuri tällainen mittakaava- tai resoluutioero: kyse on pohjimmiltaan samasta ilmiöstä, mutta eri mittakaavassa. Kun käytetään esimerkiksi adverbialia *tiuhasti*, voidaan erilaisen resoluution asteella tarkastella joko jaksojen sijoittumista laajemmalle aikajanelle – vaikkapa sadalle vuodelle – tai voidaan tutkia prosessin sisältä, ikään kuin katsoisimme mikroskoopilla. Kun siis sanotaan, että *välillä* [koira] *läähättää tiuhasti* (esimerkki 32) ei tarkoiteta, että välillä koira läähättäisi 'usein' – toinen temporaalinen adverbiali *välillä* tekee tämän tulkinnan mahdottomaksi – vaan koira läähättää siten, että läähättäminen on prosessin koostumuksen kannalta nopeatahtista. Ero on siis mittakaavassa: tarkasteltavana on teonlaadun ja tavan kohdalla huomattavan lyhyt aikajakso, kenties muutama sekunti, kun taas toistuvuudessa tarkasteltava jakso voi olla tunti, viikko, vuosi tai sata vuotta. Kun zoomataan muutaman sekunnin jakson lähikuvasta yhä pitempiin ajanjaksoihin, jossain kohtaa frekventatiivinen teonlaatu ei ole enää fokuksessa ja voidaan havaita esimerkiksi samanlaisten tapahtumakertojen toistuminen. Tätä voidaan verrata ihmisen tiedonkäsittelyyn ja hahmontunnistamiseen: Jossakin kohtaa havaintojärjestelmässämme on kynnyskohta, jolloin yksittäiseksi, toistuvaksi läpsäykseksi tulkittava hahmo tulee niin lähelle toisia läpsäyksiä, että ne hahmottuvatkin yhdeksi, sisäisesti tiheäksi jaksoksi läpsäyksiä. Jossain kohtaa tulee vielä kynnys, jonka jälkeen erilliset läpsäykset eivät ollenkaan erotu, vaan havainto on vain yhdestä kontinuaatiivisesta äänestä (tai liikkeestä). (Ks. Sheft 2010; Darwin 2010 äänten hahmottamisesta.)

Mittakaava liittyy siis prosessin sisäisen jäsentymisen ja toistumisen tiheyden erottamiseen. Mittakaava voi kuitenkin vaihdella silloinkin, kun puhutaan toistumisen tiheydestä. Tekemisen laadusta ja normin sijoittumisesta asteikolle riippuu, koska jotakin tapahtuu esimerkiksi *tiheästi* tai *harvoin*: toisinaan harvaan tahtiin on noin kerran viikossa (esim. 27), toisinaan harvoin on kolme kertaa vuosikymmenessä (esim. 31).

4.3 Toistuvuus ja määrän ilmaiseminen: olioiden ja tapahtumien kvantifiointi

Monissa tämän aineiston spatiaalista tai temporaalista tiheyttä ilmaisevissa esimerkeissä välittyy myös määrän ilmaiseminen. Tämän tutkimuksen aineistossa myös eräät ensisijaisesti spatiaalista tai temporaalista levittyneisyyttä ilmaisevat eri

adverbiaalimuodot (sekä *sti-* että illatiivimuodot) voivat olla kvantitatiivisesti värityneitä¹³, kuten seuraavissakin esimerkeissä:

- (34) Pörssin hyvä meno on tehnyt optiopelistä yrityksissä jo **taajasti** johdon uuden tuloksellisen palkitsemisjärjestelmän. (Kaleva 1998–1999)
- (35) Sanokaapa, miten noita neukkulaan repsahtaneita änkyröitä riittää **taajasti** kepussa ja jopa johtotehtävissä? (Suomi24)
- (36) Ovi on aukeillut keväällä Joensuussa Työtorilla niin **tiuhasti**, että saranat olisivat jo voitelun tarpeessa. (Karjalainen 1995)

Näistä 34:ssä adverbiaali *taajasti* on sijoittumisen levittyneisyyttä ilmaiseva, mutta ilmaisee myös määrää: tällaisia yrityksiä on taajassa, runsaasti. Kenties optiopeli on peräti *tavallista*; jo aikaisemmin huomattiin toistuvuuden, geneerisyyden ja tavanomaisuuden yhteys. Esimerkissä 35 *taajasti* voi olla yhtä hyvin spatiaalinen kuin temporaalinen – *änkyröitä* voi esiintyä yhtä hyvin samanaikaisesti kuin temporaalisesti peräkkäin, ja kumpi on kyseessä, ei esimerkistä ilmene – mutta tässäkin esimerkissä sillä ilmaistaan myös suurta määrää. Esimerkissä 36 *tiuhasti* ilmaisee ensisijaisesti temporaalista tiheyttä. Sekin saa myös määrän kuvaamisen vivahdetta: ovi on aukeillut paljon.

Määrän merkitys voi siis syntyä paitsi spatiaalisen tiheyden myös temporaalisen toistumisen runsauden kautta. Voidaan laskea yhtä hyvin olioita kuin prosessien tapahtumakertoja, ja on myös temporaalista runsautta, joka on merkitykseltään lähellä multiplikaatiivisuutta, kertojen määrän ilmaisemista. Määrän ilmaisemisen merkitys seuraa luontevasti jo adjektiivien *tiheä*, *taaja* ja *tiuha* kollektiivisesta merkityksestä – osia on oltava suhteellisen paljon, jotta ne voivat muodostaa *tiheän*, *taajan* tai *tiuhan* vaikutelman.

Alaluvussa 3.2 todettiin, että *usea*-adjektiivin muodot *useasti*, *usein* ja myös muoto *monesti* ilmaisevat paitsi toistumista myös määrää; tämän motivoi jo *usea-* ja *moni-*sanojen indefiniittistä, kohtalaista tai suurta lukumäärää ilmaiseva merkitys. *Usea* ei itsessään olekaan temporaalinen vaan juuri moneutta ilmaiseva, ja temporaalinen merkitys kuuluu vain sen tietyille muodoille (*usein*, *useasti*, *useaan*). Määrän ilmaiseminen kuuluu samoin jo lähtökohtaisesti *harva*-sanon pronomini-merkitykseen (esim. *Kun niin harvaan ihmiseen voi luottaa täällä*), ja NS antaakin *harvan* pronomini-merkitykselle määrään viittavan selityksen 'ei moni, muutama, jokunen'. Sen sijaan *harva*-adjektiivin spatiaalinen tiheyden merkitys ei ole ensisijaisesti määrää kuvaava (kuten ilmauksissa *harva aita*, *harvaan asuttu*).¹⁴

13. Määrän ilmaisemisen sävy liittyy yleisemminkin *sti*-muotoihin. Sävy ei kuitenkaan johdu tilan ja ajan kuvauksissa vain *sti*-muodosta. Eräiden *sti*-muotojen tavallinen merkitys on kuvata määrää ja intensiteettiä (esim. *hirveästi*, *reilusti*, *pirusti*) (ks. ISK § 373–374; Jääskeläinen 2023b: 374–377). Määrää ilmaisevat myös tapahtumakertoja kuvaavat multiplikaatiiviset muodot, joissa *-sti* liittyy numeraaliin tai määrää ilmaisevaan pronominiin (esim. *kolmesti*, *sadasti*, *muutamasti*, *useasti*). Jo aikaisemmin on huomattu, että toisinaan *sti*-muoto tai muu tavanilmaus saattaa saada määrän ilmaisemisen vivahdetta silloinkin, kun se ensisijaisesti ilmaisee adverbiaalina esimerkiksi tapaa. Piitulainen (1982: 79) kuvailee näitä adverbiaaleja ”kvantitatiivisesti värityneiksi”.

14. Näihinkin ilmauksiin vähäisen määrän merkitys kuuluu kuitenkin epäsuorasti, sillä jos jokin on

Alaluvussa 3.3 kuvattiin, miten adverbien *harvoin* käyttöön kuuluu monessa tapauksessa määrän kuvaamisen vivahde. Adverbiaaleilla *harvasti* ja *harvaan* määrän kuvaamisen merkitys on vähemmän ilmeinen eikä aina ole luennassa oleellinen. Kuitenkin konteksteissaan myös spatiaaliset ja temporaaliset *harvasti* ja *harvaan* kuvaavat toisinaan määrän asteikon negatiivista päätä eli vähyyttä. Kertoja tai esiintymiä on vain vähän:

- (37) Ilveksiä on Venäjällä **runsaasti** Ilomantsin kohdalla mutta vain **harvasti** Suomen puolella. Kymen läänissä on **hyvin** karhuja, mutta **vähemmän** muualla. Rajan toisella puolella niitä on **runsain mitoin**. (Karjalainen 1994)
- (38) Uuteen elämään on totuttava; adjutantti ei avaa ovia ja puhelin soi **harvaan**. (Aamulehti 1999)

Esimerkissä 37 rinnastetaan määrän ilmauksia: esimerkiksi ilveksiä on toisaalla *runsaasti*, mutta toisaalla *harvasti*. Tässä *harvasti* motivoituu spatiaalisen harvuuden kautta; kun ilveksiä on spatiaalisesti harvassa, niitä on vähän. Esimerkissä 38 määrän vähyyks motivoituu puolestaan temporaalisen harvuuden kautta: puhelin ei soi usein, se soi vain vähän. Myös määrän vähyyden kuvaamisen vivahteeseen voidaan siis päästä molempia reittejä: sekä spatiaalisen harvuuden että temporaalisen harvuuden kautta.

5 Miten ajallisen tiheyden kuvaukset motivoituvat? Ajan kuvaaminen ja metaforisuus

Edellä on kuvattu temporaalisen tiheyden ilmauksia ja kuvattu niiden avulla ilmaistuja eri merkityksiä, joita olivat spatiaalinen tiheys, teonlaadunsävyinen tapa, temporaalisen toistumisen tiheys sekä määrän ilmaiseminen. Eräitä käytetään yleistämisen välineinä. Tässä jaksossa pohdin sitä, miten ajan temporaalisen tiheyden kuvaukset motivoituvat.

Mitä aika on? Kysymykseen voidaan tuskin kielentutkimuksen aseina vastata. Varsin erilaisia vastauksia saadaan esimerkiksi fysiikan, filosofian tai uskontotieteen lähtökohdistakin (esim. Lehti 2000; Vilko 2000; Kamppinen 1999). Koska ihminen hahmottaa aikaa epäsuorasti – mikään aisti ei sitä suoraan mittaa, vaan vihjeinä käytetään esimerkiksi kuljettua matkaa tai kuultuja ääniä –, myös ajan kuvaamiseen käytetään epäsuoria keinoja. Aikaa kuvataan eri kielissä erilaisin metaforin. Metaforatutkimuksen perususkomus on ollut, että kuvallinen merkitys perustuu konkreettisemmalle, peruslaatuisemmalle merkitykselle, näin myös ajan kuvaamisessa (esim. Lakoff & Johnson 1990; Johnson 1987; Radden 1996; Moore 2014).

Klassisessa metaforakirjassaan *Metaphors we live by* Lakoff ja Johnson (1980: 7–9) kuvaavat ajalle muutamia keskenään erilaisia käsitteistyksiä. Länsimainen kielenkäyttö heijastelee esimerkiksi metaforia AIKA ON RAHAA, AIKA ON RAJALLINEN VARA ja AIKA ON ARVOKAS HYÖDYKE; puhumme siis ajasta kuin jostakin sellaista, mikä on arvokasta, mitä on niukasti ja mitä pitää säästää. Näiden lisäksi aika käsitteistetään monessa kie-

harva tai jotakin *harvassa*, sen osia on oltava melko vähän (tai ainakin osat ovat kaukana toisistaan).

lessä liikkeen kuvaamisen tapaan: ajan kuvaukset jakavat mallinsa spatiaalisen sijoittumisen ja spatiaalisen, suuntaisen liikkumisen kuvauksien kanssa. Ajan kulumista esimerkiksi ilmaistaan samoilla verbeillä kuin liikettä, ja ajan kulu on *menemistä* tai *tulemistä* (*Joulu tulee, Kesä meni jo, Kuljemme kohti joulua*). Yhteistä ajan liikemetaforille on, että niissä ajan malliksi otetaan suuntainen liike skemaattisen LÄHTEEN ja MAALIN välillä. Aikaan sijoittuminen on puolestaan samankaltaista kuin paikassa oleminen, ja esimerkiksi ajallista suuntautumista ilmaistaan spatiaalisten grammien avulla (*Olemme jo joulussa, Joulu on edessä*). (Esim. Moore 2014; Lakoff & Johnson 1980: 41–45; Leino 1990; Radden 1996; Lakoff & Johnson 1999; Huumo 2024.)

Ajan liikemetaforille voidaan kuitenkin esittää varaus: voitaisiin ajatella, että silloin kun esimerkiksi sekä ajankulua että spatiaalista liikettä kuvataan verbeillä *tulla* ja *mennä* tai kun sekä spatiaalista että temporaalista sijoittumista kuvataan grammeilla *takana*, *edessä* tai *edellä*, kyseessä on yksinkertaisesti polysemia. Sanoilla on eri merkityksiä, jotka ovat täysin vakiintuneita. Konkreettisen liike- tai sijaintimerkityksen ei tarvitse olla lainkaan mukana, kun polyseemisen sanan muuta merkitystä käytetään. Yksittäisen kielenkäyttötilanteen kohdalla tämä on varmasti totta, eikä pelkän kielitieteen keinoin päästä tarkastelemaan puhujan tapaa hahmottaa asioita. Näin ajattelun jäisi kuitenkin huomioimatta yleisempiä motivaatiosuuntia: polysemialla on jokin lähtökohta. Silloin kun kielessä esiintyy polyseemisyttä, konkreettisemmat merkitykset ovat yleensäkin vanhempia (konkreettisia merkityksiä voidaan seurata kauemmas etymologisesti). Abstraktimmat merkitykset eivät synny itsestään, vaan niihin johtaa jokin kuvattavissa oleva motivaatiosuunta; muuten kyseessä ei ole polysemia vaan homonymia. Lisäksi kyse ei useinkaan ole yksittäisen sanan tai ilmauksen piirteestä vaan usein merkitysryhmien piirteestä. Esimerkiksi suomessa vain yksi tiheyden adjektiivi ei toimi niin, että sillä kuvattaisiin sekä spatiaalista ja temporaalista tiheyttä, vaan moni merkityskerheen jäsen toimii samalla tavalla.

Radden (1996) ja Moore (2014) esittävät, että abstraktin liikkeen kuvauksen mallina toimii spatiaalisen liikkeen kuvaus ja että yleensäkin kuvallisten käyttöjen taustalla on konkreettisempi, kehollisempi merkitys. Tutkimusta spatiaalisen liikkeen ensisijaisuudesta temporaaliseen ja muuhun abstraktiin sekä fiktiiviseen liikkeeseen nähden on tehty jo paljonkin (mm. Ramscar, Matlock & Boroditsky 2010; Matlock 2004; yhteenvetoa Gijssels ja Casasanto 2017). Spatiaalisen ajan liikkeen metafora on myös ”todellinen” siinä mielessä, että kyseessä ei ole pelkästään kielellinen ilmiö vaan myös käsitteellinen ilmiö. Psykologisissa tutkimuksissa on havaittu, että ajan hahmottamisen apuna todella käytetään spatiaalisia vihjeitä, silloinkin, kun hahmottaminen ei ole kieleen sidottua (mm. Matlock 2004; Casasanto & Boroditsky 2008; Gijssels & Casasanto 2017).

Tässä artikkelissa olen tarkastellut ilmauksia, joilla voidaan kuvata joko spatiaalista tai temporaalista tiheyttä. Voisiko olla, että myös tiheyden adverbiaalien temporaalisen käytön taustalla olisi spatiaalinen liike, kuten esitetään yleisesti ajan metaforien kohdalla (esim. Moore 2014) ja muunkinlaisen abstraktin liikkeen kohdalla (esim. Radden 1996; Leino 1990)? Jos näin olisi, olisi luultavasti löydettävissä sellaisia nimenomaan spatiaalista liikettä ilmaisevia tiheyden kuvauksen tapauksia, jotka voitaisiin nähdä luontevina temporaalisen käytön malleina. Tällaista mallia kannattaisi etsiä niistä

lauseista, joissa sekä spatiaalinen että temporaalinen tiheys esiintyvät liikkeen kanssa melko erottamattomasti, kuten aikaisemmissa esimerkeissä *Sateella voi olla suurikin merkitys, jos vesipisaroita tipahtelee asvaltille taajaan* ja *Hirviä liikkuu tiheästi näillä tienoilla*. Tämä olisi yksi mahdollinen motivaatiosuunta: pelkästään temporaalisen tiheyden kuvausten mallina voivat olla sellaiset reaalimaailman liiketapahtumat, jossa spatiaalinen ja temporaalinen tiheys ovat yhtäaikaista ja yhtä prominentteja. Tällaisia ovat esimerkiksi juuri tiheä sataminen ja tiheä liikuskelu.

Tiheän liikuskelun kuvauksia aineistossa on jonkin verran. Näistä tapauksista on kuitenkin vaikea nähdä aivan luontevaa siltaa vain temporaalisen tiheyden kuvauksiin. Toinen mahdollinen malli olisivat kenties sellaiset virkkeet, jotka eivät ole välttämättä yhtä aikaa spatiaalisia ja temporaalisia mutta ovat luontevasti tulkittavissa joko spatiaalisesti tai temporaalisesti. Alla näistä muutamia:

- (39) Lauttasaarelaiset ovat valitelleet **tiuhasti** kulkevien seutubussien melua ja saasteita. (Helsingin Sanomat 1995)
- (40) Pietilän 13-henkinen asiantuntijaryhmä on kiertänyt **tiheästi** Liettuaa ja erilaisia puhdistuskokeiluja on vireillä. (Aamulehti 1999)
- (41) Suomessa esimerkiksi seulotaan papaa **tiuhasti**, jotta mahdolliset solumuutokset saataisiin seurattavaksi ja välttyttäisiin kohdunkaulansyöviltä. (Suomi24)
- (42) Pelättävä voisi joinakin kellonlyöminä terrorismille potentiaalisilla alueilla, joissa kokoontuu **tiheään** paljon ihmisiä. (Suomi24)

Kun luemme lauseen (40) *Pietilän 13-henkinen asiantuntijaryhmä on kiertänyt tiheästi Liettuaa* tai (41) *Suomessa esimerkiksi seulotaan papaa tiuhasti*, onko niin, että *Liettuaa on kierretty* ja että *Suomessa papaa seulotaan* maantieteellisesti tai muuten kattavasti, vai että näin tehdään toistuvasti lyhyin aikavälein eli temporaalisesti *tiheästi*?

Näissä esimerkeissä sekä spatiaalinen että temporaalinen tulkinta ovat mahdollisia siksi, että niissä on tasaisesti viitteitä sekä spatiaalisesta että temporaalisesta alueesta. Kognitiivisessa kielentutkimuksessa merkitys nähdään kontekstuaalisena ja ensyklopedisenä. Langacker (1987, 2008) puhuu merkityksen kuvauksessaan alueista (engl. *domains*), jotka ovat semanttisen yksikön kuvaamisen konteksteja (Langacker 1987: 147). Langackerin (mp.) mukaan alueet ”ovat kognitiivisia entiteettejä: mentaalisia kokemuksia, representaatioiden tiloja, käsitteitä tai käsittekomplekseja”. Aistein tavoitettavia perusalueita ovat muun muassa tilan, ajan, näön, värin, hajun, lämpötilan, paineen, kivun ja kinesteettisen tuntemuksen alueet, mutta oikeastaan mikä tahansa käsitteistyksen kulttuurinen tai sosiaalinen tausta voi toimia sen alueena (Langacker 1987: 147–182; Leino 1993: 74–76, 44–48). Ilmauksen merkitys koostuu sen osumista eri alueilla, eli merkitys kokoa yhteen arvoja vaihtelevilta alueilta. Polyseemisellä ilmauksella on (potentiaalisia) osumakohtia eri alueilla; käyttökonteksti nostaa tietyt alueet selvemmin esille, jolloin toiset alueet painuvat enemmän taustalle. Polyseemisillä tiheyden

adjektiiveilla ja adverbiaalimuodoilla on osumakohtia esimerkiksi spatiaalisen tilan ja ajan alueilla. Yllä olevien kaltaisissa kaksitulkintaisissa lauseissa esiintyy yleensä konkreettisia liikeverbejä tai muita verbejä, jotka ovat sekä spatiaalisia että temporaalisia luonteeltaan, eli ne eivät anna ratkaisevaa vihjettä adverbiaalin laadusta. Liikkeeseen kuuluu luontaisesti myös aika, ja esimerkiksi verbin *kokoontua* (esimerkissä 42) merkitykseen kuuluu vähintäänkin kehystietona myös se, että kokoontuminen sijoittuu paitsi johonkin paikkaan myös johonkin aikaan. Spatiaaliset paikanmääreet, kuten yllä vaikkapa *näillä tienoilla*, *Liettua* ja *Suomi*, vetävät tulkintaa puolestaan spatiaaliseen suuntaan. Rajaamattomat tempukset (perfekti, preesens), verbiprosessien rajaamattomuus ja monesti myös lauseen ”tekijänä” toimivan joukon rajaamattomuus mahdollistavat temporaaლის luennan. Myös maailmantieto ohjaa lukemista omaan suuntaansa; tiedetään, miten asiat yleensä ovat ja minkä kuvaaminen on tavallista ja luontevaa.

Itse asiassa voi nopeasti havaita, että suuntainen liike – jolle ajan spatiaaliset liike-metaforat perustuvat – on kyllä mukana eräissä lauseissa, mutta se ei ole oleellista tiheyden ilmauksen kannalta. Esimerkkilauseissa (esim. *Lauttasaarelaiset ovat valitelleet tiuhasti kulkevien seutubussien melua, asiantuntijaryhmä on kiertänyt tiheästi Liettuaa*) kuvataan liikettä, mutta spatiaalinen ja temporaalinen tiheys eivät lainkaan vaadi suuntaista tai muutama liikettä tullakseen havaituiksi. Molemmat hahmottuvat havaitun lähekkäisyyden kautta: spatiaalisessa tiheydessä tarkastellut entiteetit joko sijoittuvat lähelle toisiaan ja hahmo voidaan todeta visuaalisesti tiheäksi tai olion liike mahdollistaa sellaisen skannauksen, että liike antaa tiheän vaikutelman, kun taas temporaalisessa tiheydessä toistuvat entiteetit sijoittuvat ajallisesti peräkkäin ja tarpeeksi lähekkäin, jotta niiden antama vaikutelma voidaan havaita ”tiheäksi”. Temporaaლის tiheyden tapauksessa esiintymät eivät siis välttämättä ole olemassa missään vaiheessa yhtä aikaa, ja niiden tarkastelu on aikariippuvaista ja ajassa muuttuvaa, mutta liikettä se ei vaadi. Niin peruslaatuista kuin spatiaalinen, suuntainen liike onkin, sekään ei siis selitä kaikkea ajan spatiaalisperäistä kuvallisuutta.

Osaselitys tiheyden ilmausten temporaaliselle käytölle on tiheyden havainnon ja temporaalisuuden yhteys, joka voi toimia metonymisenä askeleena myös kohti toistuvuuden kuvauksen merkitystä. Tämä yhteys voi syntyä joko reaali maailman liike-tapahtumista, joissa temporaalinen ja spatiaalinen tiheys ovat yhtä prominentteja (niin kuin *tiheä sade* tai *sadepisaroiden tipahtelu taajaan*) tai pelkästään hahmon havaitun tiheyden kautta. Metaforisuus ja metonymia eivät itse asiassa ole täysin erillisiä. Metaforan ja metonymian peruserona on pidetty sitä, että metafora rinnastaa kaksi erillistä aluetta – esimerkiksi spatiaalisen ja temporaalisen tai spatiaalisen ja eksistentiaalisen – ja kuvaa niistä abstraktimpaa konkreettisemmän avulla. Metonymiassa puolestaan ei ole erillisten alueiden ylitystä, vaan kuvattavan kuvaaminen tapahtuu jonkin samalle alueelle sijoittuvan entiteetin avulla. Esimerkiksi Moore (2014) esittää, että eräissä ajan liikemetaforissa ilmenee metonymian ja metaforisuuden jatkumo; suuntaiseen spatiaaliseen liikkeeseen liittyy nimittäin ajankulu, joka ei ole irrallista liikkeestä. Eräisiin ajan liikemetaforiin liittyy siis myös metonymiaa, joka toimii käsitteellisen siirtymän mahdollistavana siltana. (Moore 2014, mm. 95–104 ja siinä mainitut lähteet.)

Perusmerkityksessään adjektiivit *taaja*, *tiheä*, *tiuha* ja *harva* ovat konkreettisia: ne kuvaavat entiteettien ominaisuuksia, jotka havaitaan eri aistien avulla. Tiheyden

adjektiivit ilmaisevat, että tietty entiteetti on kollektiivisesti osista koostunut, runsas ja sen osat sijoittuvat johonkin normiin nähden lähekkäin; *harva* ilmaisee päinvastaista. Tämän tutkimuksen adjektiiveilla ja niistä johdetuilla tai taivutetuilla adverbialleina käytetyillä muodoilla tiheys voi olla joko visuospatiaalisesti hahmottuvaa (*harva metsä*), visuospatiaalis-temporaalisesti hahmottuvaa (*taajat valonvälähdykset*), akustis-temporaalisesti hahmottuvaa (*tiheä rummutus*), visuaalis-kinesteettis-kehollis-temporaalisesti hahmottuvaa (*soutaa taajaan, juoksu on taajaa töpötystä*) tai temporaalisesti hahmottuvaa (*tiuha vessassa käyminen*). Näistä neljässä ensimmäisessä havaitseminen on peruslaatuista hahmon tunnistamista: esimerkiksi *tiheä aita* tai *harva metsä* voidaan havaita ja tunnistaa katsomalla staattista kuvaa – havaitaan entiteetit ja niiden sijoittuminen toisiinsa nähden spatiaalisessa avaruudessa (aidassa on lautoja lähekkäin, metsässä puut ovat kaukana toisistaan). Visuospatiaalis-temporaalinen ja visuaalis-kinesteettis-kehollis-temporaalinen hahmontunnistus tuovat mukanaan lisäksi ajan. Esimerkiksi havainnoitava kohde *taajat valonvälähdykset* vaatii myös ajassa tapahtuvaa muuttumista: yhdellä hetkellä valo nähdään, toisella se on poissa, mutta näky toistuu niin usein, että se antaa taajan vaikutelman. Esimerkin *soutaa taajaan* hahmontunnistukseen liittyvät tapauksesta riippuen visuaalinen, temporaalinen ja kinesteettis-kehollinen havainto: taajaan soutaminen on ajassa tapahtuvaa, frekventtiivista liikettä, joka voidaan nähdä tai tuntea.¹⁵ (Hahmontunnistuksesta esim. Pomerantz & Portillo 2010; Schirillo 2010.) Akustis-temporaalisessa tiheyden havaitsemisessa aikajänne on samoin mukana, niin kuin kuullun havaitsemisessa muutenkin aina (ks. esim. Sheft 2010). Nämä neljä hahmottamistapahtumaa lienevät kognitiivisesti yhdenveroisia. Akustis-temporaalinen hahmontunnistus (esim. *tiheä rummutus*) ei ole normaaliaistiselle ihmiselle sen vaivalloisempaa kuin visuospatiaalinen tai visuospatiaalis-temporaalinen tai visuaalis-kinesteettis-kehollis-temporaalinen hahmontunnistus. Myös pelkästään tuntoaisti voi olla sekä spatiaalisen että rytmisen hahmon, temporaalisen tiheyden havaitsemisen väline. Paikallinen tai ajallinen lähekkäisyys tulee hahmon ominaisuudeksi, ja sitä ilmaistaan samalla sanalla.

Tiheä vessassa käyminen on toisenlainen. *Vessassa käyminen* on entiteettinä mutkikkaamman hahmottamisen ja esineistämisen tulos. Puhtaasti temporaalinen tiheys onkin hahmontunnistuksen ja prosessoinnin kannalta vaativinta: havaitseminen ei perustu perusaisteille ja yksinkertaiselle hahmontunnistukselle, vaan tarvitaan esiintymien tunnistamista samanlaisiksi jollakin aikavälillä ja myös muistia, jotta voidaan havaita, että toistuva tapaus on jollakin tavalla samanlainen kuin aikaisemmin tapahtunut. Niinpä voidaan arvioida, että teonlaadunsävyisen tavan havaitseminen on itse asiassa peruslaatusempaa kuin ajallisen toistumisen tiheyden havaitseminen, sillä ensin mainittu perustuu kognitiiviselle prosessoinnille, jonka ei tarvitse olla tietoista tai muistiin sidottua.

Jo aikaisemmin todettiin, että temporaalissävyyisen tavan ja ajallisen toistumisen tiheyden välillä on pikemmin mittakaavaero kuin mikään ratkaiseva konstruoinnin ero.

15. Vaikka *taajaan soutaminen* tai *tiheä juoksu* vain nähtäisiinkin, ne tunnettaisiin silti omaan kehoon syntyneiden skeemojen avulla, joita Zlatev (2005, 2008) kuvaa nimityksellä mimeettiset skeemat. Zlatevin (2005, 2008) mimeettiset skeemat ovat keholliselle jäljittelylle perustuvia kategorisoiteja tavallisista (liike)prosesseista ja niihin liittyvistä tuntemuksista, joita voidaan yleensä myös kuvata kielellisesti.

Kuitenkin jos tarkastellaan temporaalisen toistumisen tiheyden kuvauksia, kuten esimerkiksi *Kun 104-vuotias Kerstin Björnström katsoo pitkää elämänsä taaksepäin, hän hymyilee taajaan*, vaikutelma on, että temporaalisen toistumisen tiheys on jollakin tapaa kuvallisempaa tai abstraktimpaa kuin jokin selvästi spatiaalinen esimerkki, kuten *Aikaisemmin muurin päälle oli sementtiin upotettu taajaan lasinsirpaleita*.¹⁶ Temporaalisen toistumisen ilmaiseminen on siis kuitenkin erilaista kuin spatiaalisen tiheyden tai temporaalissävyyisen tavan ilmaiseminen: tämä johtuu siitä, että kyseessä ei ole yksi hahmo, jota kuvataan, vaan useamman hahmon tunnistaminen samankaltaiseksi. Myös metafora on samankaltaisuuden tunnistamista. Kenties paras selitys temporaalisen tiheyden ilmaisemisen kuvallisuudelle lienee metonymian vahvistama metaforisuus. Motivaation lähtökohtana voivat olla sekä ajattomat spatiaaliset tiheyden kuvaukset että myös visuospatiaalis-temporaalinen, (visuaalis)-kinesteettis-kehollis-temporaalinen, akustis-temporaalinen tai muu aikaan sidottu tiheyden vaikutelma, joissa ajan kokemus on jo mukana. Kun mittakaavaa laajennetaan pitemmälle aikajänteelle, tällaista varsinaista – aikaan sidottua tai muuta – tiheyttä ei voida enää havaita, sillä tiheyden vaikutelman antavia entiteettejä ei voida enää havaita yhtä aikaa, ja tapahtuminen alkaa olla kuvallisemmin ikään kuin tiheää. Lisäksi teonlaadunsävyyisen tavan kuvauksia käytetään myös temporaalisen toistuvuuden kuvauksina. Esimerkiksi toistuva fraasi *tiuhaan/tiheään tahtiin* kuvaa itsessään teonlaadunsävyyistä tapaa (*tahti on tiheä*). Kuitenkin lauseissa adverbiaalina se saattaa hyvin olla kuvallisempi temporaalisen toistuvuuden ilmaus. Varmastikaan näiden tapausten välillä ei ole jyrkkää eroa, vaan ero on jatkumomainen, kuten jo todettiin (4.2). Ero on kuitenkin olemassa.

Entäpä toiset tarkastellut ajallisen toistumisen ilmaukset *usein, useaan, useasti ja monesti*, joiden taustalla on indefiniittinen pronomini *usea* tai *moni*? Niiden motivaatio on melko selväpiirteinen: motivaatio näyttää perustuvan vain pronominiin ilmaisemalle moneudelle. Kun jotakin tapahtuu *monta kertaa* tai *useita kertoja*, se voi myös tapahtua ajallisesti *usein*, mikäli huomio kohdistetaan toistuvuuteen aikajanalla. Instruktiivimuotoiset adverbit *usein* ja *harvoin* ovat leksikaalistuneet ilmaisemaan ensisijaisesti nimenomaan temporaalista merkitystä. Silti, kuten esitin, esimerkiksi tulkintojen 'monta kertaa' ja 'temporaalisesti usein' välillä on monesti vain sävyero. Sävyero on myös varsinaisen temporaalisen käytön ja geneeriseksi tulkittavan käytön välillä, kuten kuvattiin esimerkiksi *harvoin*-adverbiaalini kohdalla. Konteksti voi joko nostaa esiin temporaalisuutta tai häivyttää sitä, myös silloin, kun käytetään varsinaisesti temporaalista adverbia, jollaisia ovat *usein* ja *harvoin*. Todelliset kokemuksemme sijoittuvat väistämättä tapahtuma-aikaan, mutta nimenomaan geneerisyys, se mikä on tavallista ja toistuvaa tai aina vallitsevaa, onnistuu häivyttämään ajan. Ajallisuutta häivyttää myös näiden ilmausten määrän ilmaisemisen vivahde – vaikka puhumme tapahtumakerroista, temporaalisuuden yli tulkinnessa saattaa käytännössä nousta se, että puhutaan suuresta tai pienestä määrästä.

Tutkimieni ilmausten tarkastelu antaa kiinnostavaa lisätietoa abstraktimpien ilmausten motivaatiosta ja ajan kuvaamisesta yleensä: ajan kuvaamisen perusta voi

16. Esimerkissä *Kun 104-vuotias Kerstin Björnström katsoo pitkää elämänsä taaksepäin, hän hymyilee taajaan* on myös muunlaista ajan metaforista kuvausta: menneisyys kuvataan takana olevaksi.

olla konkreettinen ja kehollinen, mutta ei aina liikkuva. Aikaisemmin metaforatutkimuksessa on keskitytty etenkin spatiaalisen liikkeen motivoivaan vaikutukseen, mutta kuitenkin kaikki ajan kuvaamisen metaforisuus ja muu kuvallisuus ei synny juuri spatiaalisen, suuntaisen liikkeen mallin mukaan. Motivaatiosuuntia voi olla muitakin, kuten on havaittu temporaalisen tiheyden adverbiaalien tarkastelusta. Niissä ajallisen tiheyden kuvauksen taustalla ei ole liike, vaan motivaationa voi olla peruslaatuinen, moniaistinen hahmontunnistus, jonka siirtäminen pelkästään temporaaliseen kuvaukseen on melko lyhyt, metonymian pohjustama metaforinen askel. Toisaalta *usea-* ja *moni-*pohjaisten ajanilmausten taustalla näkyy yksinkertaisesti *moneus*. Lisäksi havaittiin, että ajanilmauksilla kuvataan usein myös ei-ajallisia ilmiöitä, kuten geneerisyyttä ja kvantiteettia. Kiinnostavaa onkin, että ajan kuvauksissakaan aika ei aina ole kovin prominentti, vaan ajallisuus saattaa myös painua taka-alalle. Ajallisuuden esille nousemiseen tai taustalle painumiseen vaikuttaa hyvin moni asia kontekstissa, viime kädessä se, millaista viestinnällistä tarvetta ilmaus laajemmassa kontekstissaan palvelee.

Lähteet

Tutkimusaineisto

- Aller Media Oy 2014. *Suomi 24 virkkeet -korpus (2016H2)*. Kielipankki. <http://urn.fi/urn:nbn:fi:lb-2017021505>
- CSC – Tieteen tietotekniikan keskus 1998. *Suomen kielen tekstikokoelman Helsinki-Korp-versio*. Kielipankki. <http://urn.fi/urn:nbn:fi:lb-2016050207>.

Kirjallisuus

- CASASANTO, DANIEL – BORODITSKY, LERA 2008: Time in the mind. Using space to think about time. – *Cognition* 106 s. 579–593.
- DARWIN, CHRIS 2010: Auditory scene analysis. – Bruce E. Goldstein (toim.), *Encyclopedia of perception. Volume 1* s. 186–191. Los Angeles: Sage.
- GIJSSELS, TOM – CASASANTO, DANIEL 2017: Conceptualizing time in terms of space. Experimental evidence. – Dancygier B. (toim.), *Cambridge handbook of cognitive linguistics* s. 651–668. Cambridge: Cambridge University Press. <http://www.casasanto.com/papers.html> (24.1.2019).
- HUUMO, TUOMAS 1997: *Lokatiivit lauseen semanttisessa tulkinnassa. Ajan, omistajan, paikan ja tilan adverbiaalien keskinäiset suhteet suomen kielessä*. Turun yliopiston suomalaisen ja yleisen kielitieteen laitoksen julkaisuja 55. Turku: Turun yliopisto.
- 2016: Objektia kvantifioivien paljous- ja lukumääräkvanttorien syntaksia ja semantiikkaa. – *Virittäjä* 110 (4) s. 516–551.
- 2024: Ajan poluilla. Miten väylillä liikutaan paikassa ja ajassa – *Virittäjä* 128 (2) s. 157–181.
- ISK = HAKULINEN, AULI – VILKUNA, MARIA – KORHONEN, RIITTA – KOIVISTO, VESA – HEINONEN, TARJA RIITTA – ALHO, IRJA 2004: *Iso suomen kielioppi*. Helsinki: Suomalaisen Kirjallisuuden Seura.

- JOHNSON, MARK 1987: *The body in the mind. The bodily basis of meaning, imagination, and reason*. Chicago: The University of Chicago Press.
- JÄÄSKELÄINEN, ANNI 2012: Sehän menee että suhahtaa. Tulemisen ja menemisen äänet. – Ilona Herlin & Lari Kotilainen (toim.), *Verbit ja konstruktiot* s. 62–103. Helsinki: Suomalaisen Kirjallisuuden Seura.
- 2013: *Todisteena äänen kuva. Suomen kielen imitatiivikonstruktiot*. Helsingin yliopisto. <http://urn.fi/URN:ISBN:978-952-10-8860-5>.
- 2023a: Adjektiivien polysemiaa konstruktioissa. Miten tiheyden adjektiivien merkitykset ilmenevät? – *Virittäjä* 127 (3) s. 316–344. <https://doi.org/10.23982/vir.84893>.
- 2023b: The Finnish *-sti*: case ending or derivational suffix? – Jaakola, Minna & Tiina Onikki-Rantajääskö (toim.), *The Finnish case system. Cognitive linguistics perspectives*. Studia Fennica Linguistica 23. Helsinki: Suomalaisen Kirjallisuuden Seura, s. 353–381.
- KAMPPIINEN, MATTI 1999: *Enkelten aika. Aikakäsityksistä ja elämän tarkoituksesta*. Helsinki: Loki-kirjat.
- KANGASMAA-MINN, EEVA 1978: Verbien sisäisestä aspektista. – *Sananjalka* s. 17–28. *Kielitoimiston sanakirja*. Kotimaisten kielten keskuksen verkkojulkaisuja 35. Helsinki: Kotimaisten kielten keskus 2022. <https://www.kielitoimistonanakirja.fi> (5.1.2024).
- KÖNIG, EKKEHARD 1995: The meaning of converb constructions. – Martin Haspelmath & Ekkehard König (toim.), *Converbs in cross-linguistic perspective* s. 57–95. Berlin: Mouton de Gruyter.
- LAKOFF, GEORGE – JOHNSON, MARK 1980: *Metaphors we live by*. Chicago: The University of Chicago Press.
- 1999: *Philosophy in the flesh. The embodied mind and its challenge to Western thought*. Chicago: University of Chicago Press.
- LANGACKER, RONALD W. 1987: *Foundations of Cognitive Grammar. Volume 1. Theoretical prerequisites*. Stanford: Stanford University Press.
- 2008: *Cognitive Grammar. A basic introduction*. Oxford: Oxford University Press.
- LEHTI, RAIMO 2000: Aika suhteellisuusteoriassa ja kosmologiassa. – Sami Pihlström, Arto Siitonen & Risto Vilkkö (toim.), *Aika* s. 82–116. Helsinki: Gaudeamus.
- LEINO, PENTTI 1990: Mikä siellä liikkuu? Liike- ja muutosverbien subjekti. – *Virittäjä* 94 (3) s. 400–418.
- 1993: *Suomen kielen kognitiivista kielioppia 1. Polysemia - kielen moniselitteisyys*. Kieli 7. Helsingin yliopiston suomen kielen laitos.
- MATLOCK, TEENIE 2004: Fictive motion as cognitive simulation. – *Memory & Cognition* 32 (8) s. 1389–1400.
- MOORE, KEVIN EZRA 2014: *The spatial language of time. Metaphor, metonymy, and frames of reference*. Human Cognitive Processing 42. Amsterdam: John Benjamins.
- NS = *Nykysuomen sanakirja*. Päätoimittaja Matti Sadeniemi. Valtion toimeksiannosta teettänyt Suomalaisen Kirjallisuuden Seura. Helsinki: WSOY 1966.
- PIITULAINEN, MARJA-LEENA 1982: Suomen kielen rakenteesta (subjekti + *olla* +) adjektiivi + III inf. illatiivi) ja sen saksankielisistä vastineista. – Orpana, Terttu (toim.), *Kuusi artikkelia*. Folia Fennistica & Linguistica. Tampereen yliopiston suomen kielen ja yleisen kielitieteen laitoksen julkaisuja 8. Tampere: Tampereen yliopisto.
- POMERANTZ, JAMES R. – PORTILLO, MARY C. 2010: Perceptual organization. Vision. – Bruce E. Goldstein (toim.), *Encyclopedia of perception. Volume 1* s. 186–191. Los Angeles: Sage.
- RADDEN, GÜNTER 1996: Motion metaphorized. The case on *coming* and *going*. – Eugene H.

- Casad (toim.), *Cognitive linguistics in the Redwoods. The expansion of a new paradigm in linguistics* s. 423–458. Cognitive Linguistics Research 6. Berlin: Mouton de Gruyter.
- RAMSCAR, MICHAEL – MATLOCK, TEENIE – BORODITSKY, LERA 2010: Time, motion and meaning. The experiential basis of abstract thought. – Kelly S. Mix, Linda B. Smith & Michael Gasser (toim.), *The spatial foundations of language and cognition* s. 67–82. Oxford: Oxford University Press.
- SSA = *Suomen sanojen alkuperä. Etymologinen sanakirja*. Suomalaisen kirjallisuuden seuran toimituksia 556, Kotimaisten kielten tutkimuskeskuksen julkaisuja 62. Päätoimittaja Erkki Itkonen (osa 1) ja Ulla-Maija Kulonen (osat 2–3). Helsinki: Kotimaisten kielten tutkimuskeskus ja Suomalaisen Kirjallisuuden Seura 1992.
- SCHIRILLO, JAMES A. 2010: Gestalt approach. – Bruce E. Goldstein (toim.), *Encyclopedia of perception. Volume 1* s. 469–472. Los Angeles: Sage.
- SHEFT, STANLEY 2010: Audition: temporary factors. – Bruce E. Goldstein (toim.), *Encyclopedia of perception, Volume 1* s. 154–157. Los Angeles: Sage.
- Tieteen termipankki*. <https://tieteentermipankki.fi> (5.1.2024).
- VILKKO, RISTO 2000: Trendelenburg ja herbartilainen metafysiikka. – Sami Pihlström, Arto Siitonen & Risto Vilkkö (toim.), *Aika* s. 64–72. Helsinki: Gaudeamus.
- ZLATEV, JORDAN 2005: What's in a schema? Bodily mimesis and the grounding of language. – Beate Hampe (toim.), *From perception to meaning. Image schemas in cognitive linguistics* s. 313–342. Berlin: Mouton de Gruyter.
- 2008: The co-evolution of intersubjectivity and bodily mimesis. – Jordan Zlatev, Timothy P. Racine, Chris Sinha & Esa Itkonen (toim.), *The shared mind. Perspectives on intersubjectivity*. Amsterdam: John Benjamins Publishing Company.

Expressions of temporal recurrence and frequency and their motivation

The article deals with certain Finnish adverbials of frequency and temporal recurrence, *tiheästi, tiuhasti, taajasti* (respectively, ‘densely; frequently; a lot’); *useasti, monesti* (‘many times; often’); *tiheään, tiuhaan, taajaan* (‘densely; frequently; a lot’); *usein* (‘often’); *harvaan, harvasti* (‘sparsely; infrequently, rarely; not a lot’) and *harvoin* (‘rarely, infrequently’), analysing their meaning, uses, and the motivation of their meanings. The meanings of these expressions do not translate to English very well, as the equivalent English adjectives of density or its opposite (e.g. *dense, thick; sparse*) and pronouns of indefinite plurality (e.g. *many; few*) do not have the same meanings, uses, and metaphoricality as their Finnish counterparts.

The article examines the different meanings of these expressions using a corpus of 1044 example sentences. The meanings found in this sample are spatial density or sparseness (something is thick or dense or scarce or scattered), temporal frequency and infrequency, as well as temporal recurrence, but meanings of quantity, generalisation and genericity can be seen too. Context can either highlight the temporality of an expression or attenuate it. The temporal meanings found are more closely divided into two meanings. One is more manner-like and is associated with lexical aspect, while the other is indicative of temporal recurrence. The article discusses the difference between these nuances of meaning.

In the past, metaphor research has tended to focus on the motivational effect of spatial motion, but not all metaphoric aspects of describing time are motivated by spatial, directional motion: in the adverbials of frequency and temporal recurrence, the motivation is multisensory pattern recognition, whose transfer to temporal expressions exhibits both metonymy and metaphoricality. The expressions of time and recurrence that are based on the pronouns *usea* and *moni* are motivated by the meanings of collective plurality. In addition, the article observes that non-temporal phenomena such as genericity and quantity are also often described by these expressions of time. An interesting observation is that, in descriptions of time, temporal meaning is not always very prominent, but the temporal meaning may also give way to other contextual meanings that assume more significance.

Ajallisen toistuvuuden tiheyden kuvaukset ja niiden motivaatio

Artikkeli käsittelee ajallisen tiheyden tai vain toistumisen kuvauksina käytettävien adverbiaalien *tiheästi*, *tiuhasti*, *taajasti*, *useasti*, *monesti*, *tiheään*, *tiuhaan*, *taajaan*, *usein*, *harvaan*, *harvasti* ja *harvoin* eri merkityksiä ja käyttöjä sekä merkitysten motivaatiota.

Artikkelissa tarkastellaan näiden ilmausten eri merkityksiä 1044 esimerkikilauseen aineistossa. Merkityksistä esille nousevat spatiaalinen ja temporaalinen tiheys tai harvuus ja toistuminen, mutta myös esimerkiksi kvantiteetin ilmaiseminen sekä yleistäminen ja geneerisyys. Konteksti voi joko nostaa esiin ilmausten temporaalisuutta tai häivyttää sitä. Temporaalinen merkitys jakautuu tarkemmin kahteen merkitykseen, joista toinen on enemmän tapaan limittyvä ja teonlaatumainen, kun taas toinen on selvemmin temporaalista toistumista kuvaava. Artikkelissa pohditaan näiden merkitysvahteiden keskinäistä eroa.

Aikaisemmin metaforatutkimuksessa on keskitytty etenkin spatiaalisen liikkeen motivoivaan vaikutukseen, mutta kaikki ajan kuvaamisen metaforisuus ja muu kuvallisuus ei synny juuri spatiaalisen, suuntaisen liikkeen mallin mukaan: ajallisen toistuvuuden tiheyden adverbiaaleissa metaforisuuden taustalla ei ole liike, vaan motivaationa on moniaistinen hahmontunnistus, jonka siirtämisessä temporaaliseen kuvaukseen ilmenee sekä metonymiaa että metaforisuutta. *Usea-* ja *moni-*pohjaisten ajanilmausten ja muiden merkitysten taustalla näkyy niiden merkitykseen liittyvä moneus. Lisäksi havaittiin, että ajanilmauksilla kuvataan usein myös ei-ajallisia ilmiöitä, kuten geneerisyyttä ja kvantiteettia. Tutkimuksessa käykin ilmi, että ajan kuvauksissa aika ei aina olekaan kovin prominentti, vaan ajallisuus saattaa antaa tilaa myös muulle, kontekstissa tärkeämmäksi nousevalle merkitykselle.

Artikkeli tuo uutta tietoa ajan kuvauksesta ja ajan adverbiaaleista. Se myös kyseenalaistaa ajan metaforiikan universaaleja; ajan kuvauksen taustalla voi olla paljon muitakin kuin liikettä, vaikka liike on yleensä saanut tutkimuksissa päähuomion.

Kirjoittajan yhteystiedot:
etunimi.m.sukunimi@helsinki.fi

Kirjoittaja on suomen kielen dosentti Helsingin yliopistossa.

Spatiaalisperäisten ajanilmausten käsitteellisestä perustasta



TAPANI MÖTTÖNEN

1 Johdanto

Ajan ilmaiseminen paikan ilmauksin on semanttis-kieliopillinen universaali, joka ilmenee keskenään niinkin kaukaisissa kielissä kuin suomi, hopi (Malotki 1983), japani ja wolof (Moore 2011). Spatiaalisten ilmausten kehittyminen temporaaliseen käyttöön on puolestaan yksi keskeisistä kieliopillistumisen muodoista (Heine, Claudi & Hünemeyer 1991: 41–45). Kognitiivisen kielentutkimuksen piirissä on pyritty antamaan ajan ja tilan semanttiselle suhteelle erilaisia käsitteellisiin prosesseihin tai havaintokokemukseen nojavia selityksiä. Todennäköisesti parhaiten tunnettu on George Lakoffin ja Mark Johnsonin (Lakoff & Johnson 1980, 1999; Lakoff 1987) luoma käsittemetaforateoria. Johnsonin ja Lakoffin teoriassa spatiaaliset ilmaukset (kuten liikeverbti, adpositiot, paikallissijat ja näiden varaan rakentuvat paikan ja liikkeen kuvaukset) tarjoavat käsitteellisiä rakenteita, joiden avulla kielenpuhuja voi jäsentää aikakokemustaan eri tavoin.

Myöhempi kognitiiviseen kielentutkimukseen liittyvä tutkimus on tuottanut tuloksia, jotka yhtäällä tukevat ja toisaalla haastavat Lakoffin ja Johnsonin käsittemetaforateoriaa. Niin tilaa koskevan visuaalisen informaation kuin kielispesifien aikametaforien on havaittu vaikuttavan aikakokemukseen ja aikaa koskeviin päättelytehtäviin (esim. Casasanto, Boroditsky, Phillips, Greene, Goswami, Bocanegra-Thiel, Santiago-Diaz, Fotokopoulu, Pita & Gil 2004; Casasanto & Boroditsky 2008). Vähimmillään nämä tutkimukset kertovat ajan ja paikan jonkinasteisesta yhteen kietoutumisesta paitsi kielessä myös kognitiossa. Sen sijaan tulokset eivät yksiselitteisesti vahvista käsittemetaforateoriaan toisinaan liitettyä vahvaa olettamaa metaforasta aikakokemusta määrittelevänä tai jopa luovana (ks. esim. Lakoff & Johnson 1999: 158) tekijänä.

Lakoffin ja Johnsonin käsittemetaforateorian ohella spatiaalisperäisiä ajanilmauksia on pyritty kielitieteessä selittämään myös käsitteellisen metonymian kautta. Käsitteellistä metonymiaa on itse asiassa esitetty metaforan ohella yhdeksi keskeisistä kieltä ja kognitiota strukturoivista ajattelun tyypeistä (ks. esim. Radden & Kövecses 1999; Barcelona 2000; Radden 2002; Onikki-Rantajääskö 2006; Panther & Thornburg 2007, 2017). Siinä missä käsittemetaforateoreettinen selitys nojaa spatiaalisten käsitteiden aikaa strukturoivaan voimaan, käsitteellinen metonymia ottaa lähtökohdaksi ajan ja paikan kielestä riippumattoman yhteyden: spatiaalinen suhdeilmaus, kuten adpositio tai

adverbi, voi valikoitua tai kehittyä ajanilmaukseksi, koska sen ilmaisemaan spatiaaliiseen relaatioon liittyy temporaalinen elementti. Niinpä esimerkiksi postpositio *edellä* voi ilmaista paitsi kahden liikkujan spatiaalista konstellatiota (suhteessa määrän-päähän) myös saapumisaikojen suhdetta: *Tyypillisesti koneen edellä kohteisiin lentää useita rahtikoneita – –*.¹

Tässä artikkelissa vertailen spatiaalisperäisten ajanilmausten metafora- ja metonymiaperustaisten selitysmallien kuvausvoimaa. Analysoin näiden selitysmallien teoreettista perustaa ja mallien osana esitettyjä kriteerejä, joilla ilmauksia kategorisoidaan metaforiksi tai metonymioiksi. Hypoteesini on, että metonymia selittää myös sellaisia spatiaalisperäisiä ajanilmauksia, jotka käsittemetaforateoria katsoo käsite-metaforan kielellisiksi ilmentymiksi. Hypoteesi koskee erityisesti dynaamisia liike-tapahtuman käsitteistyksiä, joiden kirjaimellisen käytön voidaan itsessään nähdä sisältävän myös temporaalista merkitystä – mitä puolestaan voidaan pitää metonymiaselityksen välttämättömänä ehtona.

Käsittelytapa on teoreettinen, ja tarkasteltava kielenaines on siten rajattu tiukasti: valittuja kuvausmalleja sovelletaan suomen kielen spatiaalisperäisiin ajan adpositioihin, joilla on esimerkiksi paikallissijaisiin ajan ja paikan adverbiaaleihin (esim. *illalla* vs. *kiskalla*) nähden verrattain rajautunut ja tarkka merkitys. Esimerkiksi adpositio *vastaan* kuvaa temporaalisessa käytössään sen, miten tulevaisuudessa oleva ajankohta ja koettu nykyhetki ajan kuluessa lopulta risteävät: esimerkiksi ilmauksessa *kesä tuli vastaan* kesän kuvataan muuttuneen tulevaisuudesta nykyisyydeksi. Adpositioiden kautta tarkastelen nimenomaisesti kokemusperäisiä ja kokijakeskeisiä aikasuhteita eli ilmauksia, jotka nojaavat koettuun nykyhetkeen temporaalisena origona. Esimerkiksi käy liiketapahtuma *Menemme kohti – –*, joka kuvaa tulevaisuudessa häämöttävän temporaalisen ajankohdan ja nykyhetken vähenevää temporaalista eroa. Sikäli kuin aika käsitteistyksen kohteena on ennen kaikkea inhimillisen kokemusmaailman ominaisuus, kokijakeskeisiä aikasuhteita voidaan pitää primaareina suhteissa niistä abstrahoituneisiin kompleksisempiin käsitejärjestelmiin, kuten kalentereihin, kelloihin ja tietyin osin myös metaforiin.

Hypoteesi spatiaalisperäisten ajanilmausten metonymisesta perustasta kyseenalaistuu sikäli, että käsitteelliseen metonymiaan perustuvat ajanilmaukset osoittautuvat Raddenin ja Kövecsesin (1999) määritelmään nojaten hyvin suppeaksi joukoksi. Määritelmän sisältämien kriteerien perusteella esimerkiksi staattista sijaintia ilmaisevien lokatiivien ja adpositioiden temporaalinen käyttö ei ole metonymistä. Dynaamisille väyläadpositioille, kuten *vastaan*, *yli* ja *läpi*, voidaan kuitenkin osoittaa potentiaalinen kokonaisuus-osa-metonymiaa muistuttava merkityssiirtymä. Tällainen merkityssiirtymä voidaan palauttaa ekonomisesti väyläadpositioiden dynaamiseen perusmerkitykseen ja toisaalta kuvata verrattain suoraviivaisesti adposition sisäisenä hahmo-kehys-muunnoksena (Langacker 2008: 66–67).

Artikkeli jakaantuu seuraaviin osioihin. Luvussa 2 vertaan käsittemetaforateoriaan ja käsitteelliseen metonymiaan nojaavia ajanilmausten kuvauksia. Luvussa 3 tarkastelen aikakokemuksen kognitiivista perustaa ja tämän implikaatioita spatiaalis-

1. MTV-Uutiset (2023). Ks. Mooren (2014: 96) analyysi englannin *ahead*-prepositiosta.

peräisten ajanilmausten selittämiseksi. Keskeinen implikaatio on dynaamisten väyläilmaisujen soveltuminen ajan ilmaisuun suoraviivaisen merkityssiirtymän kautta. Luvussa 4 tarkastellaan syvemmin tämän merkityssiirtymän motivaatiota, mahdollista mekanismia ja yhteyttä spatiaaliseen aikametaforaan. Luku 5 liittyy teoreettisen käsittelyn viimeaikaiseen psykolingvistiseen tutkimukseen metaforan vaikutuksesta ajan käsitteistämiseen.

2 Spatiaalisperäiset ajanilmaukset: metafora ja metonymia näkökulmina

Kognitiivinen kielentutkimus, johon käsittemetaforateoria ja tähän tukeutuva käsitteellisen metonymian tutkimus nojaavat, lähestyy kielellistä merkitystä käsitteistyksenä eli merkityksen aktivaationa kielenpuhujalle. Tästä näkökulmasta spatiaaliset eli avaruudelliset ilmaukset, kuten esimerkiksi paikallissijalausekkeet ja liikeverbilauseet, ovat ajan ilmauksina erityisen mielenkiintoisia: ne heijastavat oletusarvoisesti jonkinlaista käsitteellistä linkkiä ajan ja paikan välillä. Keskeinen kysymys koskeekin käsitteistämisen mekanismia: mikä on lingvistisen ja psykologisen evidenssin valossa vakuuttavin kuvaus spatiaalisperäisiin ajanilmauksiin liittyvästä käsitteistyksestä?

Tarkastelen tässä artikkelissa suomen kielen ajan adpositioita eli suhdeseanoja, jotka ilmaisevat ajankohtaa tai tämän muutosta jonkin ajallisen koordinaatin avulla. En pyri luomaan kattavaa kuvaa kaikkien suomen kielen adpositioiden temporaalisesta käytöstä, vaan rajaan huomion muutamaani edustaviin esimerkkeihin, joita puolestaan tarkastelen valituista teoreettisista näkökulmista. Metafora- ja metonymia-perustaisten selitysmallien vertailun kannalta olennainen distinktio adpositioiden spatiaalisessa perusmerkityksessä on dynaaminen (liike) / staattinen (sijainti), jolla näyttäisi olevan systemaattinen vastine temporaalisessa käytössä: dynaamisilla väylän osaa ilmaisevilla adpositioilla ilmaistaan ajankohdan muutosta, kun taas staattisilla sijainnin ilmauksilla ilmaistaan ajankohtaa sinänsä. Niinpä olen valinnut tarkasteltaviksi muutaman adposition molemmista ryhmistä, liikeväylän osaa ilmaisevat adpositiot *yli*, *läpi* ja *vastaan* ja staattista sijaintia ilmaisevat *lähellä* ja *puolivälissä*.

Perusmerkitykseltään spatiaalisten ajan adpositioiden lisäksi on luonnollisesti joukko perusmerkitykseltään temporaalisia adpositioita. Yhdistävä tekijä näiden kahden joukon välillä on, että adpositio määritelmällisesti edellyttää jo olemassa olevaa ajanilmausta, kuten viikonpäivää tai tapahtuman ilmausta. Adposition genetiivi- tai partitiivisijaisena täydennyksenä tällainen ilmaus tarjoaa ajallisen ”suhteutuskohdan” (ISK § 687), johon adpositio jonkin toisen tapahtuman tai muun ajoitettavan asian suhteuttaa. Esimerkissä 1 adpositio *ennen* suhteuttaa verbin ilmaiseman toiminnan viikonpäivään. Vastaavasti esimerkiksi 2 adpositio *yli* ilmaisee ajanjakson eli vapaan keston suhteessa ajankohtaan, jota edustaa juhannus.

- (1) Kuolisinpä ennen tiistaita.

(2) Vapaa meni juhannuksen yli.²

Koska adpositioiden avulla voidaan ilmaista tapahtumien ja ajallisten koordinaattien järjestystä (ja tämän muutosta), täydentävät ne sellaisia ajan adverbjeja (esim. *tänään*) ja paikallissijojen temporaalisia käyttöjä (*illa-lla*), joissa suhteutuskohdan ja tapahtuman ajankohta on osin tai kokonaan päällekkäinen tai yhtenevä. Olennaista tämän artikkelin kannalta on kuitenkin se, miten selittää nimenomaisesti peruserkitykseltään spatiaalisten adpositioiden, kuten esimerkin 2 *yli*, temporaalinen käyttö. Käsittemetaforateoria esittää, että kyseisen kaltaiset kielikuvat perustuvat yhden käsitteellisen alueen jäsentämiseen toisen avulla (Kövecses 2010: 4). Spatiaalisperäisten ajanilmausten tapauksessa spatiaalisen käsitteen (esim. *yli* liikeradan osana) tarjoama skemaattinen käsiterakenne (suhteen muutos) heijastetaan kahden ajallisen entiteetin ('vapaa', 'juhannus') väliseen suhteeseen. Metonymia-perustainen selitys puolestaan nojaa oletukseen, että alkuperäiseen spatiaaliseen merkitykseen itseensä sisältyy temporaalinen komponentti, joka tietyissä käyttökonteksteissa nousee ilmauksen ensisijaiseksi merkitykseksi – ja voi lopulta vakiintua merkitysvariantiksi alkuperäisen spatiaalisen ilmauksen rinnalle. Tässä artikkelissa pyrin selvittämään, onko jompikumpi näistä kahdesta selitystavasta toista vakuuttavampi niin kyseisen mallin sisäisen koherenssin kuin muun ajan ilmaisun kognitiivista perustaa koskevan tutkimuksen valossa.

2.1 Käsittemetaforateoreettinen näkökulma spatiaalisperäisiin ajanilmauksiin

Lakoffin ja Johnsonin käsittemetaforateorian perustava ajatus on, että konkreettiset kielelliset metaforat heijastelevat kognition itsensä metaforisuutta (esim. Lakoff & Johnson 1980: 3–4). Yksinkertaisimmillaan käsittemetaphora voidaan kuvata niin, että ihminen kokemuksessaan tai ajattelussaan muodostaa yhteyden kahden käsitteellisen alueen välille. Yhteys tarkoittaa, että konkreettisempaa käsitteellistä kokonaisuutta eli niin kutsuttua lähdealuetta hyödynnetään vähemmän konkreettisen käsitteellisen alueen eli kohdealueen jäsentämiseen (esim. Lakoff 1990: 65). Yksi jo perinteinen esimerkki on metafora RAKKAUS ON MATKA. Tässä käsittemetaforassa siis MATKAN lähdealuetta käytetään RAKKAUDEN jäsentämiseen eli käytännössä rakkautta koskevien metaforisten ilmausten tuottamiseen.³ Niin lähde- kuin kohdealuekin ovat itsessään käsitteitä (Kövecses 2010: 7). Termillä (käsitteellinen) alue kuitenkin korostetaan lähde- ja kohdealueen sekä metaforan itsensä jäsenyneyttä: lähes mikä tahansa lähde- tai kohdealueena toimiva käsite on jäsennettävissä erilaisiksi osiksi ja ominaisuuksiksi. Käsittemetaforan ydin eli yhteys lähde- ja kohdealueen välillä jäsenyykin vastaavuuksiksi juuri tällaisten osien ja ominaisuuksien välillä.

2. Kaikki sisennetyt ja numeroidut esimerkit on poimittu netin keskustelupalstoilta (suomi24.fi ja vauva.fi) joko kokonaisina virkerakenteina tai näiden osina. Virkkeen alku- tai loppuosa on voitu poistaa, mutta itse katkelmat on toistettu sellaisinaan mitään välistä poistamatta tai väliin lisäämättä.

3. Lakoff (1990: 47–48) esittelee useita englanninkielisiä ilmauksia, jotka hän palauttaa samaan käsittemetaforaan. Yksi suomenkielinen esimerkki voi olla verbi *erota*, joka hahmottaa parisuhteen päättymisen spatiaalisena erkaantumisena.

Kuten termi *vastaavuus* (engl. *correspondence*, esim. Lakoff 1980: 48) vihjaa, käsitte-metafora perustuu havaittuun samankaltaisuuksiin lähde- ja kohdealueen välillä. Käsitteellisesti ja kommunikatiivisesti metafora mahdollistaa kyseisen samankaltaisuuden hyödyntämisen heijastamalla (engl. *to map*, mp.) kohdealueeseen lähdealueen sisältämän käsitteellisen rakenteen, niin kutsutun mielikuvaskaeman (ks. esim. Johnson 1987: xiv–xvi, 19–21). Mielikuvaskaemat ovat dynaamisia, toistuviin kehollisiin (eli aistillisiin ja motorisiin) kokemuksiin perustuvia käsitteellisiä malleja, jotka muun muassa toimivat spatiaalisten suhdeilmausten kognitiivisina merkityksinä. Näiden skeemojen metaforinen käyttö puolestaan mahdollistaa konkreettisesta havaintokokemuksesta johdetun logiikan ulottamisen abstrakteille käsitteistämisen alueille. Tyypiesimerkin tällaisesta konkreettisen lähdealueen ja abstraktin kohdealueen yhdistelmästä tarjoavat juuri spatiaaliset aikametaforat.⁴

Lakoff ja Johnson esittävät spatiaaliseen aikametaforaan sisältyvät vastaavuudet ryhmiteltyinä joukkoihin, joista ensimmäistä voidaan kutsua aikaorientaatioksi (*time orientation metaphor*, Lakoff & Johnson 1999: 140):

Käsitteistäjän sijainti	→	nykyhetki
Käsitteistäjän etuala	→	tulevaisuus
Käsitteistäjän taka-ala	→	menneisyys

Nimensä mukaisesti tämä metaforan osa-alue juontuu ilmauksista, joissa ajan koki-jalla on orientaatio, jonka mukaan tapahtumia voidaan ”sijoittaa”: *Onneksi joulun on jo takanapäin!* Orientaation lisäksi aikametaforat kuitenkin nojaavat myös suurelta osin liikkeeseen, joka puolestaan voidaan esittää kahdella eri tavalla. Ensimmäisessä tapauksessa aika liikkuu suhteessa käsitteistäjään. Lakoff ja Johnson kutsuvat tätä vastaavuuk-sien joukkoa nimellä liikkuva aika (*moving time metaphor*, Lakoff & Johnson 1999: 141).

Entiteetit	→	ajankohdat, tapahtumat
Entiteettien liike	→	ajan kuluminen

Yksinkertaisimmillaan tätä metaforaa ilmentävät liikeverbit, kuten *mennä*, joita käytetään tapahtumaa tai ajankohtaa merkitsevien subjektien yhteydessä: *Joululoma meni*

4. Tässä ominaisuudessa aikametaforat voidaan liittää nk. primaareihin metaforiin (Grady 1997). Primaari metafora on käsittemetafora, jossa primaari eli muihin käsitteisiin redusoimaton ja inhimillistä kokemusta perustavalla tavalla jäsentävä lähdekäsite strukturoi toista primaaria kohdekäsitettä. Lähde- ja kohdekäsitteiden valintaa motivoi niiden toisistaan eroava jaettuus: primaari lähdekäsite liittyy aistitikokemukseen kun taas kohdekäsite sisäiseen subjektiiviseen kokemukseen. Gradyn primaarit metaforat ovat verrattain rajattuja, spesifeihin koettuihin tilanteisiin ja näissä esiintyviin korrelaatioihin perustuvia käsitteistyksiä, kuten TÄSSÄ ON NYT (HERE IS NOW, ks. Grady 1997: alaluku 4.3). Lakoff ja Johnson (1999) puolestaan yhtäältä käsittelevät tila-aikametaforaa yhtenä kyseisten käsitteellisten alueitten välisenä kokonaisuutena, toisaalta jakavat sen erillisiin metaforiin. Tila-aikametaforien jakautumista osametaforiin tai yhdistymistä produktiivisiksi kokonaisuuksiksi voidaan pitää käsittemetaforateorian kestokysymyksenä. Tämän artikkelin teeman kannalta ei olennaista, palautuvatko kielellä ilmenevät ilmaukset yhteen vai useampaan käsittemetaforaan, mutta on syytä huomata, että tällä erottelulla on merkitystä sen kannalta, missä määrin tilan ja ajan väliset käsitteistysuhteet voidaan tulkita kielestä riippumattomiksi semanttisiksi universaaleiksi.

yhdessä hujauksessa. Toisessa tapauksessa liikeverbejä voidaan käyttää ajanilmauksissa, joissa subjekti viittaa kokijaan. Tässä liikkuvaksi kokijaksi (*moving observer metaphor*, Lakoff & Johnson 1999: 146) nimetyssä osajoukossa kokijan liike viittaa ajan kulumiseen, kun taas entiteetit toimivat kiintopisteinä, joihin kokijan liike suhteutetaan.

Sijainnit kokijan liikeradalla	→	ajankohdat
Kokijan liike	→	ajan kuluminen
Liikuttu etäisyys	→	kuluneen ajan määrä

Kielellinen esimerkki metaforan näistä vastaavuuksista on vaikkapa *Me olemme menossa kohti uutta taantumaa*. Olennaista lauseessa on juuri liikeverbin, perusmerkitykseltään spatiaalisen väyläadposition ja adposition täydennyksenä toimivan ei-spatiaalisen substantiivin yhteispeli. Liike- ja tilamerkityksessään verbi ja adpositio ilmaisisivat liikettä kohti kiintopistettä ja siten kokijan ja kiintopisteen välisen etäisyyden vähenemistä. Esimerkin *taantumaa* hahmottaa kuitenkin abstraktin taloutta koskevan asiantilan, minkä vuoksi tulkinnassa etualaistuu koetun nykyhetken ja tulevaisuudessa mahdollisesti toteutuvan asiantilan temporaalinen suhde. Koska koettu nykyhetki on jatkuvassa muutoksessa suhteessa temporaalisiin koordinaatteihin, *olemme menossa kohti* hahmottuu nykyhetken ja koordinaatin välisen temporaalisen eron vähenemisenä.

Vastaavuudet ajan ja paikan välillä ilmenevät edelleen eri kielissä lukuisina erilaistuksina. On myös huomautettu, että maailman kielissä esiintyy poikkeamia yleisestä kokijan orientaatiosta, jossa tulevaisuus on edessäpäin ja menneisyys takana (esim. aimara, ks. Núñez & Sweetser 2006). Nämä esimerkit eivät nähdäkseni haasta Lakoffin ja Johnsonin mallia, joka on pikemminkin aikametaforan sisäisen logiikan kuin kieliopillisen normin kuvaus. Aikaorientaation yleisestä suunnasta poikkeavat esimerkit yksinkertaisesti osoittavat, että metafora on joustava sen suhteen, mitkä kielenkäyttäjien kokemuksessa esiintyvät tilasuhteet ja liikeprosessit valikoituvat metaforan kielellisiksi toteutumiksi.

Kuten edellä on käynyt ilmi, metaforateoriaan sisältyy oletus käsittemetaforan ajattelua mahdollistavasta luonteesta. Lähdealue tarjoaa käsitteellisen rakenteen, jonka avulla on mahdollista jäsentää kohdealuetta ja jopa tehdä sitä koskevia päätelmiä. Tätä lähtökohtaa Lakoff ja Johnson korostavat erityisen vahvasti juuri spatiaalisen aikametaforan kohdalla. Lakoffille ja Johnsonille (1999: 138–139) inhimillinen eli koettu ja käsitteistetty aika on sekundääri suhteessa tapahtumiin: ajallinen suhde voi syntyä vain kahden tai useamman tapahtuman vertaamisesta. Yhtäältä vertailu voi olla tietoista eli käsitteellis-kokemuksellista: kokija havaitsee eri ulkoisten tapahtumien asettuvan keskenään johonkin aikasuhteeseen. Toisaalta Lakoff ja Johnson venyttävät vertailun käsitettä ja ulottavat sen koskemaan perustaltaan neuronaalista nykyhetken kokemusta. Neuraalisen oskillaation eli eri aivoalueita yhdistävän, nopeampaisen rytmisen aktivoitumisen uskotaan olevan vastuussa eri aistien tarjoaman informaation integraatiosta koetuiksi temporaaliseksi hetkiksi: nämä tuottavat aikakokemuksen vertaamalla toisiinsa aktivaatiotasonsa suhteen. Vertailun muodosta riippumatta aika on Lakoffille ja Johnsonille erilaisten tapahtumien sekundääri, suhteellinen ominaisuus;

tämän vuoksi tarvitaan jokin toissijainen kielellis-käsitteellinen keino tapahtumien suhteuttamiseksi toisiinsa (mts. 151). Tämä on Lakoffin ja Johnsonin selitys sille, miksi käsitteistäminen niin kielellisesti kuin kielestä riippumatta on ”käytännössä mahdollonta” ilman metaforaa (mts. 139).⁵

Niinpä Lakoff ja Johnson keskittyvät tila-aikametaforan tarkemmassa teoreettisessa selityksessä erityisesti tapahtumien väliseen vertailuun. Selitys olettaa, että ajallisen koordinaation tai käsitteistämisen kohteena olevia tapahtumia verrataan niin kutsuttuihin aikaa määrittäviin tapahtumiin (engl. *time defining events*, Lakoff & Johnson 1999: 151). Aikaa määrittävät tapahtumat voivat olla sisäisiä, eli rytmisiä oskillaatioita, tai ulkoisia, eli sovinnaiten aikakoordinaattien käyttöä (kellot, kalenterit, luonnon sykli). Yhteistä aikaa määrittäville tapahtumille on toimiminen koordinaatteina, joihin nähden erilaiset huomion ja käsitteistämisen kohteena olevat kokemukset pyritään temporaalisesti hahmottamaan. Niinpä esimerkiksi jonkin ulkoisen tapahtuman kesto määrittyy kokemuksellisesti neuronaalisen oskillaation tuottamista sisäisistä hetkistä tai kellon tuottamista ulkoisista temporaalisista intervaleista.⁶

Käsittemetaphora kytkeytyy ajalliseen vertailuun kahdella toisiinsa liittyvällä tavalla. Ensinnäkin sisäiset aikaa määrittävät tapahtumat korreloivat väistämättä minkä tahansa aistikokemuksessa esiintyvän tapahtuman kanssa. Niinpä periaatteessa mitkä tahansa ulkoiset tapahtumat sopivat temporaalisiksi koordinaateiksi. Temporaalisen konjunktion, kuten suomen *kun*-konjunktion, keskeisenä funktiona voidaankin pitää tällaisten ulkoisten temporaalisten koordinaattien muodostamista. Toiseksi spatiaaliset (ja liikedynaamiset) käsitteet muodostavat kattavan, jäsentyneen ja kokemuksellisesti keskeisen käsitejärjestelmän. Tämä on mahdollinen selitys sille, miksi juuri tila-aikametaphora näyttää muodostuvan niin Suomessa kuin muissakin maailman kielissä keskeisimmäksi tai ainakin monipuolisimmaksi ajan käsittemetaphoraksi. Erilaiset spatiaaliset tapahtumat ja suhteet ihmisen kokemusmaailmassa tarjoavat rikkaan, jatkuvasti tarjolla olevan perustan vertailulle.

Tämän yleisen tason osalta Lakoffin ja Johnsonin selitysmalli on suoraan hyväksyttävissä: ensinnäkin koska tila- ja aikasuhteet korreloivat kokemuksellisesti, on odotuksenmukaista, että tilakäsitteet valikoituvat verrattain todennäköisesti ajan ilmaismain keinoiksi; toiseksi tilakäsitteet muodostavat semanttisesti pitkälle järjestyneen systeemin, jonka ohella erillinen temporaalinen käsitejärjestelmä olisi redundantti ja kognitiivisesti epäekonominen. Toisaalta näissä kahdessa lähtökohdassa sinänsä mikään ei ole käsittemetaphoraa ensisijaiseksi merkityssuhteeksi tila- ja aikakäsitteiden välillä. Tämä käy ilmeiseksi, kun tarkastellaan käsitteellistä metonymiaa vaihtoehdoisena selitysmallina spatiaalisperäisille ajanilmauksille.

5. Tässä olennaista on muistaa, että Lakoffin ja Johnsonin selitys operoi sekä kielellisellä että kognitiivisella tasolla, mutta argumentaatio perustuu vain ensimmäiseen: on nähtävästi mahdollonta *puhua* ajasta ilman metaforia.

6. On kuitenkin nähdäkseni selvää, että ulkoisten aikakoordinaattien hyödyntäminen on alisteista sisäisille aikaa määrittäville tapahtumille. Esimerkiksi kalenterijärjestelmä edellyttää vähintäänkin jonkinlaista aikaorientaation käsitettä (menneisyys–nykyhetki–tulevaisuus), joka puolestaan edellyttää kykyä suhteuttaa tapahtumia toisiinsa ilman kanonisoidun aikajärjestelmän apua. Tällä puolestaan on olennaista merkitystä ajanilmausten metaphora- ja metonymiaperusteisten selitysmallien vakuuttavuudelle.

2.2 Metonymia ja spatiaalisperäiset ajanilmaukset

Käsittemetaforan ohella kognitiivinen lingvistiikka on käsitellyt myös metonymiaa keskeisenä ajattelua ja kieltä strukturoivana merkityssiirtymän tyyppinä. Otan tässä keskustelun pohjaksi Raddenin ja Kövecsesin (1999) kognitiivis-lingvistisen mallin käsitteelliselle metonymialle. Raddenin ja Kövecsesin malli perustuu Lakoffin ja Johnsonin (1980) sekä Lakoffin ja Turnerin (1989) aikaisemmalle analyysille metonymiasta käsitteistämisen muotona. Toisin kuin samankaltaisuuteen nojaava metafora, metonymia perustuu tilanteiseen assosiaatioon lähde- ja kohdekäsitteen välillä: niinpä metaforaan verrattuna metonymiassa korostuu referentiaalinen funktio tarkoitteen kuvailun kustannuksella (esim. Lakoff & Johnson 1980: 35–46). Ajanilmausten kannalta keskeinen ero metonymian ja metaforan välillä on kuitenkin se, että metonymia perustuu assosiaatioon saman kognitiivisen alueen sisällä eikä kahden eri alueen välillä. Ilmeisen esimerkin tarjoavat osa-kokonaisuusmetonymiat, kuten *Projektissa tarvitaan hyviä päitä* (ks. Lakoff & Johnson 1980: 36), jossa viittaussuhteen kehonosan ja kokonaisen ihmisen välillä mahdollistaa kehonosan sisältyminen kokonaisuutta vastaavaan kognitiiviseen alueeseen.

Lakoffin ja Johnsonin (1980) sekä Lakoffin & Turnerin (1989) alkuperäisten analyysien pohjalta Radden ja Kövecses (1999: 21) tarjoavat suoraviivaisen kognitiivisen määritelmän käsitteelliselle metonymialle: metonymia on kognitiivinen prosessi, jossa lähdekäsite (engl. *source*) muodostaa yhteyden tai assosiaation⁷ kohdekäsitteeseen (engl. *target*), kun molemmat kuuluvat samaan *idealisoituun käsitteelliseen malliin*⁸ eli väljästi ottaen käsitteelliseen kokonaisuuteen tai rakenteeseen.

Raddenin ja Kövecsesin määritelmässä voidaan ensiksi tarkastella sen dynaamista käsitteellistä luonnetta. Määritelmä ei salli metonymian kuvaamista puhtaasti muodollisena ilmiönä, jossa lähdekäsitteen merkitys *korvautuu* täydellisesti kohdekäsitteen vastaavalla, vaan lähde- ja kohdekäsitteen on oltava samanaikaisesti merkitystulkinnalle relevantteja. Esimerkiksi käy metonymia, jossa säveltäjän tuotantoon viitataan säveltäjän nimellä. Metonymian *Pidän Mozartista* (puhuja pitää Mozartin säveltämästä musiikista) olennainen piirre on se, että lähdekäsitteen (henkilö) ja kohdekäsitteen (musiikki) on molempien oltava aktiivisia, välttämättömiä osia koko ilmauksen tulkinnassa. Puhuja toisin sanoen tarkoittaa viitata säveltäjän kautta kyseisen säveltäjän tuotantoon. Mikäli merkitys 'Mozartin sävellykset' ei ole tulkinnassa läsnä, kokonaistulkinta on luonnollisesti se, että puhuja pitää Mozartista henkilönä; mikäli 'Mozart säveltäjänä' ei ole läsnä, kyseessä on sikäli kuollut metonymia, että merkitys 'Mozartin sävellykset' on erkaantunut omaksi itsenäiseksi merkitykseksen: metonymista linkkiä kahden merkityksen välillä ei siis ole. Tällainen jälkimmäinen skenaario on toki puhtaasti teoreettinen, sillä taiteilijoiden ja taiteen välillä metonymiaa pitää hengissä lähtökohtainen ymmärrys taiteesta tiettyjen henkilöiden toiminnan tuloksena.

7. Radden ja Kövecses käyttävät systemaattisesti käsitettä *access*, joka vastaa suorimmiten suomenkielistä termiä *pääsy*. Käytän itse kuitenkin joko yhdessä tai vaihdellen suomenkielisiä lähisynonymeja *yhteys* ja *assosiaatio*, sillä ne nähdäkseni kuvaavat konkreettisemmin merkityssiirtymää saman käsitteellisen rakenteen sisällä.

8. Engl. *Idealized Cognitive Model (ICM)*. Termin Radden ja Kövecses omaksuvat Lakoffilta & Johnsonilta (1980).

Toiseksi Raddenin ja Kövecsesin määritelmälle onkin olennaista se, että merkityssiirtymä tapahtuu kahden samaan käsitteelliseen kokonaisuuteen kuuluvan elementin välillä. Siten esimerkiksi säveltäjän henkilö ja säveltäjän musiikillinen tuotanto voivat toimia metonymian lähde- ja kohdekäsitteinä sikäli kuin ne yhdistyvät toisiinsa laajemmassa käsitteellisessä kokonaisuudessa. Tällaisen kokonaisuuden Mozart-esimerkissä muodostaa Mozartin historiallinen henkilö laajemmassa mielessä, johon sisältyvät paitsi sävellykset ja henkilö myös tieto siitä, että kyseinen henkilö todella sävelsi kyseiset teokset.

Raddenin ja Kövecsesin määritelmää soveltaen spatiaalisperäinen ajanilmaus voidaan kuvata metonymiana sikäli kuin spatiaalinen lähdekäsite on välttämätön osa temporaalisen kohdekäsitteen käsitteistämistä. Tämän osamääritelmän metonymialle täytävät esimerkiksi seuraavan kaltaiset lokatiiviperustaiset ajanilmaukset:

- (3) Kotona mieleen tuli, että näitä laseja voisi käyttää myös morsiusparin häälaseina.

Essiivimuotoinen *Kotona* ilmaisee ensisijaisesti sijaintia jonakin hetkenä. Esimerkin 3 blogista poimitussa tapahtumakuvauksessa ilmaus näyttää kuitenkin viittaavan kotonaoloaikaan, mitä perustelee etenkin tekstin kertova luonne: ensin ollaan ostoksilla, sitten kotona⁹. Esimerkin 3 olennainen piirre onkin, että se *voi* ilmaista ajan-kohtaa, mikäli lokatiivia käytetään rajaamaan osa jostakin tapahtumaketjusta. Tällöin ilmaus täyttää käsittemetonymialle asetetun dynaamisuuden vaatimuksen sikäli, että spatiaalinen tilasuhde (lokaatiossa oleminen) ei yksinomaaisesti korvautu temporaalisella merkityksellä vaan nimenomaisesti määrittelee temporaaliselle merkitykselle skemaattiset rajat (lokaatiossa olemisen aika).

Olennainen kysymys on, kuinka laajalle metonymiaselitystä voidaan ulottaa. Tämän kysymyksen ratkaisemiseksi on syytä tarkastella Raddenin ja Kövecsesin (1999) esittämää kahta pääkategoriaa, joihin käsitteelliset metonymiat sijoittuvat:

- 1) metonymiat, jotka vallitsevat käsitteellisen rakenteen kokonaisuuden ja osan välillä
- 2) metonymiat, jotka vallitsevat käsitteellisen rakenteen eri osien välillä.

Spatiaalisperäisen aikametonymian luokittelu Raddenin ja Kövecsesiä seuraten perustuu toisin sanoen siihen, katsotaanko tila- ja aikakäsitteistä jommankumman olevan alisteinen toiselle vai yhdessä alisteisia jollekin laajemmalle käsitteelliselle kokonaisuudelle. Tällainen laajempi kokonaisuus voisi esimerkiksi olla liiketapahtuma, jossa niin spatiaalinen muutos kuin muutoksen aikajänne ovat välttämättömiä mutta yksinään riittämättömiä kokonaisuuden osia. Esimerkissä 3 ei ole kyse liiketapahtuman konstruimisesta, mutta sikäli kuin metonyminen tulkinta on mahdollinen, se perus-

9. Huomo (1997) osoittaa, että sellaisten temporaalistajien kuin *jo* ja *vasta* (mts. 255) ohella kon-teksti ja lauseenalkuisten kehysadverbiaalien järjestys voivat johtaa spatiaalisen adverbiaalisen temporaaliseen tulkintaan (mts. 265).

tuu (eriävien) ajankohtien ja sijaintien korrelaatioon: jokin tapahtui, kun oltiin kotona. On syytä myös huomioida adverbiaalinen *kotona* merkityksen jäsentyminen sen kehystämistä, predikaattiverbin *tuli* ilmaisemasta tapahtumasta käsin. Adverbiaalinen spatiaalinen luenta olisi perusteltu, mikäli tapahtuma itsessään rajautuisi spatiaalisesti (esim. *kotona oli kauhea siivo*); tämä ei kuitenkaan ole luonteva luenta kirjoittajan omaan mieleen ”sijoittuvasta” ajatustoiminnasta.¹⁰

Lokatiivinen merkityssuhde näyttää siis kykenevän muodostamaan assosiaation temporaaliseen ajankohdan merkitykseen laajemman spatiotemporaalisen suhteen eli lokaatioissa olemisen kautta. Tällaisessa assosiaatiossa lähde- ja kohdekäsite ovat toisin sanoen osia laajemmassa käsitteellisessä rakenteessa Raddenin ja Kövecsesin kategorian 2 mukaisesti. Esimerkin 3 narratiivin aikajatkumosta riippuvaista lokatiivista metonymiaa vastaavat vaikkapa ilmaukset, jossa lokaatio vastaa ajankohtaa liike-tapahtuman (esim. automatkan) taustaa vasten: *Päänsärky alkoi vähän ennen Hyrynsalmea*. Huomionarvoista tällaisessa ajanilmauksen ja paikannimen (tai muun spatiaalisen kiintopisteen) yhdistävässä ilmauksessa on se, että merkityssiirtymä edellyttää jos ei varsinaisesti jaettua tietoa niin jonkinlaisen oletuksen tilan ja ajan yhdistävästä liikeprosessista ilmauksen taustalla. Verrattuna säveltäjän ja sävellykset yhdistävään, historialliseen tietoon perustuvaan metonymiatyyppiin tiettyyn liiketapahtumaan nojaava metonymia tai metonymiatyyppi on korostetun tilanteinen. Molemmissa tapauksissa ilmauksen tulkinta kuitenkin yhdistää kielellistä (1) ja kielenulkoista (2) tietoa: 1) aikoihin ja paikkoihin kuten myös säveltäjiin ja sävellyksiin viitataan yleisesti risteävästi ja 2) tieto puhujan toiminnasta tai vuorovaikutuksen sisällöistä laajemmin voivat perustella metonymian merkityssiirtymän silloinkin kun Mozart henkilönä tai Hyrynsalmi paikkana on vieras.

Käsitteellisessä metonymiassa siis yhdistyvät jossain määrin vakiintuneet merkityssiirtymän tyypit (esimerkiksi paikka → aika tai säveltäjä → sävellys) ja sinänsä kielestä riippumaton tieto, jonka perusteella siirtymä on mahdollinen. Tässä mielessä käsitteellinen metonymia asettuu ilmiönä semantiikan ja pragmatiikan raja-alueelle. Käsittemetaforateoria puolestaan kuvaa kieleen vakiintuneita metaforia, joissa lähdekäsite strukturoi kohdekäsitettä riippumatta siitä, onko lähdekäsitteen referentti tai tapahtuma puhetilanteessa läsnä vai ei. Voidaanko metonymiaselitystä ulottaa vastavasti käsittämään konventionaalisia spatiaalisperäisiä ajanilmauksia? Kysymys koskee siis muun muassa esimerkin 4 postposition *vastaan*¹¹ kaltaisia ilmauksia, joiden temporaalinen käyttö on täysin konventionaalistunutta.

- (4) Kesä tuli vastaan eikä lomakausi ole rahankeräyksen kannalta hyvää aikaa

Käsittemetaforateorian terminologian mukaan adpositio *vastaan* ja liikeverbi yhdessä ilmaisevat VÄYLÄ-skeemaa, mielikuvaskaematyyppiä, joka hahmottaa muut-

10. Lokatiivien temporaalisen merkityksen kytkeytymisestä subjektin toimintaan ks. esim. Huomo 1999: 393–394.

11. Analysoin ilmauksen elliptisenä postpositiorakenteena, jossa partitiivimuotoinen kiintopiste voidaan jättää deiktisyytensä vuoksi mainitsematta: käytännössä kyseessä on joko puhuja (*minua vastaan*) tai kontekstista ilmeinen kokija (esim. *häntä vastaan*).

tujan liikkeen suhteessa johonkin kiintopisteeseen (ks. esim. Lakoff 1987: 275). Temporaalisessa käytössä väyläskeema, tässä saapuminen kokijan läheisyyteen, heijastuu ajan kohdekäsitteeseen ja saa tulkinnan ajanjakson ajoittumisesta koettuun nykyhetkeen. Toisin kuin esimerkiksi Warrenin (1999) käsittelemässä taiteilija–tuotantometonymiassa, *vastaan*-adposition alkuperäinen tarkoite (tilasuhde) ei näyttäisi olevan millään tavalla läsnä temporaalisessa käytössä. Adposition *vastaan* temporaalinen käyttö olisi siis luontevammin selitettävissä käsittemetaforana, jossa abstrakti samankaltaisuus – kahden entiteetin vähenevä eroavaisuus jollakin suurella tarkasteltuna – motivoi spatiaalisen ilmaisen käyttöä aikasuhteesta.

Käsittemetaforatulkinna adposition *vastaan* kohdalla kuitenkin osin haastaa lähde- ja kohdekäsitteen välinen suhde. Vakiintuneessa spatiaalisessa käytössään *vastaan* nimittäin hahmottaa ajan ja paikan resultatiivisen ykseyden eli kahden entiteetin päätyminen samaan lokaatioon – samaan aikaan. Adpositio *vastaan* toisin sanoen kuvaa tilanteen, jossa kaksi entiteettiä kohtaavat tietynä hetkenä, eli esimerkiksi puhuja ja naapuri saapuvat samaan lokaatioon *kun* naapuri tulee vastaan. Tämä väyläskeeman laajemmasta tapahtumasta rajaama ajankohta vastaa sitä, miten *vastaan* toimii temporaalisessa käytössään. Lähtökohtaisesti koetulla nykyhetkellä ja (toistaiseksi) tulevaisuudessa sijaitsevalla vuodenaajalla (tämän seuraavalla toteutumalla) on jatkuvasti vähenevä ajallinen ero samaan tapaan kuin liiketapahtumassa koetulla nykyhetkellä ja (toistaiseksi) tulevaisuudessa sijaitsevalla väyläskeeman rajaamalla osalla, jossa entiteetit kohtaavat. Niinpä adpositio *vastaan* rajaa temporaalisessa käytössään ajanjakson, jossa koetun nykyhetken ja ajanjakson eli *kesän* välinen temporaalinen ero häviää yksinkertaisesti ajan kulumisen eli koetun nykyhetken jatkuvan muutoksen seurauksena. Koska tämä sinänsä yksinkertainen temporaalinen muutos on välttämätön osa väyläskeeman hahmottamaa spatiaalista dynamiikkaa, on merkityssiirtymä selvästi saman käsitteellisen alueen sisäinen eikä kahden toisistaan erillisen alueen välinen. Merkityssiirtymä muistuttaa olennaisesti kokonaisuus–osa-metonymiaa, jossa konteksti sallii ilmauksen käytön sen peruserkityksen kannalta toissijaisesta ominaisuudesta tai osatekijästä.¹²

Raddenin ja Kövecsesin määritelmän täyttävä metonymia on kuitenkin luonteeltaan produktiivinen pragmaattinen käsitteistys. Tilasuhteen ilmaisevaan paikallissijaiseen ilmaukseen sisältyvä sekundääri aikasuhte voi nousta kontekstuaalisesti ilmauksen primaariksi merkitykseksi, mutta myös spatiaalisuuden pitäisi olla käsitteistyksessä ja sen kontekstissa läsnä. Pragmaattinen määritelmä näyttäisi jättävän ainakin joukon spatiaalisperäisiä ajanilmauksia limboon.

Yhtäältä jotkut adpositiot, kuten *vastaan* yllä, toimivat selvästi ilman spatiaalista kontekstia. Ne vaikuttavat intuitiivisesti aidosti kuvallisilta sikäli, etteivät ne vaikuta ajanilmauksina täysin eriytyneen kokemuksellisesta perustastaan, mutta käsitteellisen metonymian edellyttämää lähdekäsitettä vastaavaa spatiaalista merkitystä, kuten liiketapahtumaa, ei ole. Toisaalta tällaisten ilmausten metaforaperustainen selitys vaikuttaa redundantilta, koska adposition temporaalinen käyttö vaikuttaa motivoituvan jo spa-

12. Esimerkiksi tällaisesta metonymiasta käyvät esimerkiksi ilmaukset, joissa instituution nimellä viitataan sitä edustavien ihmisten osajoukkoon: *Pelastuslaitos on paikalla*.

tiaaliseen käyttöön sisältyvästä ajallisuudesta käsin. Tällöin ei voida puhua sen enempää käsittemetaforalle ominaisesta lähdekäsitteen kohdekäsitettä strukturoivasta funktiosta kuin käsittemetaforan tuottamasta uudesta merkityksestäkään. Sen sijaan realistisemmalta vaikuttaa jonkinlainen niin metonymialta kuin metaforalta piirteitä lainaava merkityssiirtymä. Merkityssiirtymän käsitteellisen luonteen täsmentämiseksi tarkempi kuva ajasta kokemuksellisenä tarkoitteena on tarpeen.

3 Spatiaalisten ajanilmausten kokemuksellinen perusta

Käsittemetaforateoria korostaa metaforan aikakäsitystä ja -käsitteistystä konstituovaa roolia. On kuitenkin havainto- ja kehityspsykologisen (esim. Droit-Volet 2013) ja etologisen (esim. Stubbs 1968) evidenssin valossa kiistatonta, että niin lapsilla kieltä edeltävässä kehitysvaiheessa kuin useilla eläinlajeillakin on kyky ajalliseen arviointiin, mikä puolestaan viittaa aikakokemuksen neuronaaliseen, esikäsitteelliseen perustaan. Metaforisesti tai metonymisesti ilmaistut aikasuhteet voivat siten palautua esikäsitteellisiin kokemuksellisiin primitiiveihin sekä näitä vastaaviin primaareihin aikakäsitteisiin (Grady 1997). Toiseksi perustaltaan neuronaalinen subjektiivinen aika ei esiinny tietoisuudessa ensisijaisesti erillisenä objektina vaan kokemusta jäsentävänä kategorisena ominaisuutena, johon lapset kognitiivisen kehityksen eri vaiheissa oppivat suuntaamaan huomionsa ja viittaamaan symbolisesti eri tavoin. Spatiaalisperäisten ajanilmausten merkitystä ei voida redusoida näihin aikakokemuksen esikielellisiin ulottuvuuksiin, mutta ajanilmausten neuro- ja kehityspsykologinen tausta on otettava huomioon arvioitaessa ajanilmausten kognitiivis-lingvististen selitysmallien uskottavuutta.

3.1 Aikakokemuksen subjektiivinen perusta

Evans (2004, 2013) ottaa käsittemetaforateorian kriittiseen tarkasteluun perustellakseen omaa leksikalistista lähestymistapaansa spatiaalisperäisten ajanilmausten kuvaukseen. Evans pyrkii osoittamaan, että yksittäisen käsitteen sijaan aika jäsentyy ihmisen kognitiossa useammaksi toisiinsa liittyväksi käsitteeksi, jotka kukin viittaavat aikakokemuksen puoliin. Näitä käsitteitä taas ilmaistaan eri kielissä erilaisin spatiaalisin metaforin. Evansin käsittemetaforateorian kritiikki on epäjohdonmukaista (ks. alalukua 3.2), mutta kuvaus aikametaforan kokemuksellisesta ja kognitiivisesta perustasta on uskottavaa.

Pyrkiessään osoittamaan erillisten aikakäsitteiden olemassaolon ja kielestä riippumattoman perustan Evans tuo yhteen joukon havainto- ja neuropsykologista sekä kielitieteellistä tutkimusta. Evans lähtee analyysissaan liikkeelle Ornsteinin ja Flahertyn samansuuntaisista havaintopsykologisista tutkimuksista, jotka keskittyvät aikakokemuksen subjektiiviseen variaatioon (Evans 2004: 17–21; Ornstein 1986 [1969]; Flaherty 1999). Ornsteinin (1986 [1969]: 135–137) tulokset viittaavat siihen, että koettu ajan kulumisen nopeus korreloi havaitsijan kognitiivisen kuorman kanssa. Kokemus ajan kulumisesta syntyy takautuvasti siten, että kognitiivisesti kuormittavat jaksot

tuottavat kognition tehostuneen toiminnan kautta sisältörikkaan muistijäljen, joka vastaa subjektiivisesti arvioituna pidempää mutta vähemmän intensiivistä ajanjaksoa. Flahertyn (1999) tutkimus puolestaan laajentaa Ornsteinin teoriaa kognitiivisen kuorman vaikutuksesta ajan kokemukseen. Niin sanottujen kokemuksellisesti ”täysien” intervallien ohella kognition kuormitusta voivat aiheuttaa ”tyhjät” eli poikkeuksellisen ärsykeettömät ajanjaksot (esim. eristysvankeus). Flaherty selittää tällaisten ajanjaksojen kuormittavuuden eräänlaisella poikkeuksellisella ulospäinkääntyneellä ärsykkeen etsimisellä (Flaherty 1999: 96–97).¹³

Evans (2004: 21) katsoo Ornsteinin ja Flahertyn tutkimusten jo itsessään osoittavan aikakokemuksella olevan synnynnäinen, esikäsitteellinen ja tietoisuuden perusolemuksen palautuva luonne. Ulkoiset tapahtumat vaikuttavat aikakokemukseen, mutta tämä tapahtuu jo esikäsitteellisellä, tietoisuuden kokemuksen tuottavan neuronaalisen aktivaation ja informaation prosessoinnin tasolla. Evansin keskeinen johtopäätös on, että havainnot ulkoisen maailman tapahtumista (jotka Lakoffille ja Johnsonille ovat perusta aikakokemuksen synnylle) ovat ylipäättään havaittavissa ja käsitteistettävissä vain siksi, että aivojen toiminta on dynaamisesti temporaalista. Tätä voidaan havainnollistaa tunnetun neurologisen ongelman, niin sanotun ”binding-probleeman” kautta.

Binding-probleema (esim. Feldman 2013) viittaa tunnettuun ristiriitaan tietoisuuden kokemuksen ja sen tuottavan neuronaalisen toiminnan välillä. Tietoiselle kokemukseksi ominaista terveillä aikuisilla on koherenssi. Aisti-informaatio ympäröivistä olosuhteista ja tapahtumista jäsenyy jatkumoksi; tapahtumien ja entiteettien ominaisuudet puolestaan hahmottuvat kokonaisuusosiksi. Tätä yhdistelevyyttä ei ole voitu osoittaa minkään tietyn aivojen osan tehtäväksi. Binding-probleema on siten olennaisesti kysymys siitä, minkä mekanismin kautta eri aistien tarjoama syöte tietystä ulkoisesta kohteesta muodostuu yhtenäiseksi kokonaisuudeksi, joka puolestaan on käsitteellistettävissä.

Evans pyrkii ratkaisemaan binding-probleeman havaintohetken (engl. *perceptual moment*, Evans 2004: 22) käsitteellä. Evans pohjaa käsitteen havaintoon neuronien synkronisesta oskillaatiosta, jonka arvioidaan toistuvan 20–80 hertsin frekvenssillä. Evans esittää, että havaintohetkeä edeltävä ja seuraava hiljainen intervalli rajaavat kognitiivista informaatiota ja tuottavat näin tulkinnan havaintosyötteen tai autonomisen käsitteellisen syötteen yhteenkuuluvuudesta. Havaintohetkien rajaamat informaatiokimput puolestaan tuottavat kokemuksen nykyhetkestä niiden asteittain vähenevän aktivaatiotason perusteella (Evans 2004: 29). Aktivaatiotason Evans kuvaa suhteessa Chafen (1994: 29–30) tekemään erotteluun keskeis- ja perifeerisen tajunnan välillä. Kielenkäyttäjät voi kunakin hetken keskittyä vain rajattuun määrään informaatiota; uusi informaatio syrjäyttää havaintohetkittäin vanhan, joka puolestaan siirtyy keskeisestä perifeeriseen tajuntaan.

Evans esittää ajan käsitteistämisen perustuvan subjektiiviseen aikakokemukseen, jolla on yhtäältä neuronaalinen perusta ja joka toisaalta on havaintokokemuksen ja yleensä tietoisuuden erottamaton ja perustava ominaisuus (Evans 2004: luku 2). Sub-

13. Syntyvä ajan hidastumisen (tai toisissa tilanteissa nopeutumisen) vaikutelma on mahdollinen vain jonkinlaista standardikokemusta vasten, jota Flaherty (1999: 99) kutsuu synkroniteetiksi.

jektiivinen aikakokemus on siten lähin vastine jonkinlaiselle kirjaimelliselle eli metaforista tai muista käsitteistämisen muodoista riippumattomalle ajalle, jonka eri puoliin voidaan viitata metaforisesti, metonymyisesti tai ”suoraan” ei-kuvainnollisin aikakäsittein. Esimerkiksi ilmauksilla *kauan*, *nyt* tai *nopeasti* voidaan viitata puhujan välittömästä kokemuksesta riippumattomiin eli objektiivisiksi koettuihin aikasuhteisiin, mutta niiden perustaksi on syytä olettaa yksilön kyky suunnata huomionsa oman tietoisuutensa temporaalisiin piirteisiin. Koska neuronaaliseen toimintaan palautuva subjektiivinen aika on väitetysti kokemuksen kategorinen ominaisuus, se on oletettavasti kielellistä merkitystä kauttaaltaan luonnehtiva tekijä: ilman eri syytä ajallisuudelle voidaan olettaa jokin rooli minkä tahansa merkityksen ilmenemisessä kielenpuhujalle.¹⁴

3.2 Koettu aika merkitystekijänä ja tarkoitteena

Edellä on käsitelty väyläskeemaa ilmaisevan adposition *vastaa*n temporaalista käyttöä, joka osoittautui ongelmalliseksi niin metonymia- kuin metaforapohjaisienkin selitystavan kannalta. Seuraavassa tarkastelen sitä, miten spatiaalisperäisten ajanilmausten analyysia voidaan tarkentaa Evansin esittämästä subjektiivisesta aikakokemuksesta käsin.

Evans (2004, 2013) perustaa temporaalisen merkityksen käsittelynsä vahvasti kokemuserustaiseen eli eksperientiaaliseen semantiikkaan, jossa merkitykset yhtäältä nousevat koetuista tarkoitteista ja toisaalta määräytyvät ilmausten käytön perusteella. Evansin esittämän subjektiivisen aikakokemuksen pohjalta voidaan olettaa, että kokemukselliset tarkoitteet eli asiat, tilat ja tapahtumat ovat lähtökohtaisesti kategorisesti temporaalisia; ainoastaan temporaalisuuden rooli ja keskeisyys kunkin tarkoitteen kohdalla vaihtelee.¹⁵ Koetut temporaaliset suhteet jakautuvat muutamiin keskeisiin tyyppeihin, kuten ’kesto’, ’ajankohta’, ’nyt’, ja nämä edustuvat kognitiossa niin kutsuttuina primaareina aikakäsitteinä, joita eri kielet ilmaisevat hieman eri tavoin (Evans 2004: 120). Eri kielelliset aikametaforat puolestaan strukturoivat eri primareja aikakäsitteitä, minkä perusteella Evans hylkää Lakoffin ja Johnsonin esittämän AIKAORIENTAATIO-metaforan yhtenäisenä tilan ja ajan välisenä käsitteistyksen mallina.

Evans kehittelee primaarien aikakäsitteiden analyysiin omaa systemaattisen polysemian (engl. *principled polysemy*, Evans 2004: 79–04) mallia. Malli on sinänsä toimiva, mutta samalla se on suoraviivainen toisinto Langackerin (ks. esim. Langacker 1987: luvut 10.1–10.2; 2008: 215–227) leksikaalisen semantiikan mallista. Molemmissa polysemia on luonnollinen seuraus kielen yksiköiden käytöstä. Samalla käyttöperustaisuus johtaa molemmissa malleissa kunkin yksikön merkityksen strukturoituneisuuteen: eri merkityselementit ovat eri tavoin keskeisiä kullekin yksikölle, ja erot monimerkityksisen yksikön eri merkitysvarianttien välillä voivat palautua juuri eroihin merkityselementtien keskinäisessä hierarkiassa. Langackerin mallilla on kuitenkin ajanilmauksille implikaatioita, joita Evans ei käsittele.

14. Tälle oletukselle keskeinen analogia löytyy Langackerin kognitiivisesta kieliopista, jossa merkityksen prosessoinnin aikaulottuvuus omaksutaan keskeisten kieliopillisten distinktioiden perustaksi (Langacker 2008: luvut 4.2.3–4.3.2).

15. Ei-temporaalisina käsitteinä voitaneen lähtökohtaisesti pitää korostetun ei-kokemuksellisia käsitteitä, kuten loogisia suhteita.

Langackerin kognitiivinen kielioppi kuvaa käsitteiden sisäisen merkitysjäsennyksen hahmopsykologiasta sovelletun hahmo–kehys-jaottelun kautta (Langacker 2008: 66–70). Kognitiivisessa kieliopissa ilmauksen hahmo on se käsitteistyksen osa, joka vastaa ilmaisun tarkoittamaa asiaa tai relaatiota. Ilmaisun taustaan puolestaan kuuluu ilmauksen koherentin tulkinnan kannalta välttämätön muu sisältö. (Mts. 66.) Niinpä usein esimerkkinä hyödynnetyissä sukulaistermeissä *eno* hahmottaa henkilön eli osarakenteen tai solmun sukulaissuhteiden muodostamassa verkostossa. Tämä verkosto puolestaan muodostaa käsitteen välttämättömän kehyksen: ilman vanhemmuus- ja sisarusuhteiden muodostamaa verkkoa ei käsitteen hahmo itsessään olisi mahdollinen. Toiseksi hahmo–kehys-jaottelulla voidaan johdonmukaisesti kuvata tietynlaisia semanttisia distinktioita. Esimerkiksi sukulaiskäsitteet *eno* ja *siskontytär* tai *siskonpoika*¹⁶ eivät ero varsinaisesti sisällöltään (sukulaissuuhde) vaan siinä, miten ne profiloivat saman sisällön eri elementtejä.

Huomionarvoista Evansin esittämissä subjektiiviseen aikakokemukseen perustuvissa primaareissa aikakäsitteissä on, että ne voidaan osoittaa sukulaistermien tapaan samaa sisältöä eri tavoin jäsentäviksi hahmo–kehys-konstellatioiksi. Evans toisin sanoen jättää hyödyntämättä havaintohetken ja primaarien aikakäsitteiden ilmeisen yhteyden kognitiivisen kieliopin peruskäsitteisiin. Ensinnäkin havaintohetkestä suoraviivaisesti johtuva käsite ’ajankohta’ voidaan kuvata niin, että tietty deiktiseen nykyhetken tai aikakoordinaatistoon (esim. kalenteri) suhteutettu ajankohta toimii hahmona, kun taas kehyksen arvatenkin muodostaa se, mihin ajankohta suhteutetaan. Vastaavasti käsitteen ’kesto’ hahmo on useamman havaintohetken muodostama joukko, kun taas kyseisen joukon muodostavat yksittäiset havaintohetket ovat sellaisenaan osa käsitteen taustaa. Näin eri aikakäsitteiden voidaan ajatella eroavan sisälltönsä sijaan siinä, miten ne jäsentävät itsessään ainakin jossakin määrin moniulotteista aikakokemusta sen eri puolia etualaistaen.

Ajan metaforisen tai metonymisen ilmaisun kannalta ongelmallinen puute Evansin mallissa puolestaan on se, ettei se huomioi primaarien aikakäsitteitä vastaavien temporaalisten merkitysten sisältymistä muihin, päämerkitykseltään ei-temporaalisiin käsitteisiin.¹⁷ Primaarien aikakäsitteiden tarkoittamia aikasuhteita (kestoja, ajankohtia ja tapahtumajärjestystä) voidaan ainakin pitää tapahtumia ilmaisevien verbien ja näitä täsmäntävien määritteiden toissijaisina sisältöinä. Esimerkiksi adposition *vastaan* hahmottama väyläskeema yhdistyy liikeverbien tarkoittamaan liikeprosessiin. Kognitiivisen kieliopin näkökulmasta finiittisessä muodossa käytetty verbi hahmottaa prosessin siten, että sillä on niin kutsuttu positiivinen temporaalinen hahmo eli finiittinen muoto nimenomaisesti hahmottaa useammasta toinen toistaan ajallisesti seuraavasta

16. *Siskontytär* ja *siskonpoika* eroavat toki sisällöltään siinä, että niiden hahmoon liittyy sukupuolen spesifikaatio, kun taas *eno* hahmottaa osana kehystään siskonlapsen, jonka sukupuoli ei ole spesifi.

17. Evansin myöhempi (2013) LCCM-teoria (*lexical concepts and cognitive models*) pyrkii selittämään spatiaalisten ilmausten temporaalista käyttöä *affordanssin* käsitteen avulla (esim. Evans 2013: 216–218). Pyrkimyksenä on selittää, miten ajallinen viittauskehys (*temporal Frame of Reference, t-For*, mts. 3) mahdollistaa spatiaaliseen ilmaukseen liittyvän ajallisen tulkinnan. Evansin esitys on sikäli samansuuntainen tässä kehiteltävän näkemyksen kanssa, että *affordanssilla* Evans viittaa kiinteästi leksikaaliseen käsitteeseen liittyvään päätelmään. Malli ei kuitenkaan edelleenkaan huomioi temporaalisen merkityksen sisältymistä dynaamisiin spatiaalisiin käsitteisiin.

komponenttitilasta muodostuvan jatkumon (Langacker 2008: 109–112). Väyläskeeman elaboroiva ilmaus kuten *vastaan* puolestaan profiloit paitsi osan prosessiin kuuluvasta liikeradasta myös sitä vastaavan osan prosessin ajallisesta ulottuvuudesta: ajankohdan, *jolloin* joku tai jokin tulee vastaan.

Itse hahmo–kehys-jaottelun tapaan komponenttitiloja voidaan pitää minkä tahansa verbin merkityksen välttämättöminä tekijöinä, joita ilman sen enempää muutosta kuin muuttamattomuuttakaan ei voida hahmottaa. Liikeverbien kohdalla prosessi väistämättä sisältää jonkin tai jonkun sijainnin muutoksen, mikä puolestaan edellyttää eri aikoina toteutuvia, toisistaan poikkeavia mutta vertailukelpoisia sijainteja. Ajallinen muutos on siis prosessin kuvaaman spatiaalisen muutoksen taka-alainen mutta välttämätön korrelaatti. Olennainen kysymys on se, missä määrin tällainen liikeprosessiin liittyvä ajallinen ulottuvuus toimii perustana väyläskeemaa ilmaisevien adpositioiden temporaalistumiselle ja missä määrin adposition voidaan ajatella kantavan omaa temporaalista merkitystään, joka tietyissä konteksteissa voidaan nostaa etualalle verbin merkityksestä riippumatta.

3.3 Temporaalisen käytön riippuvuus liikkeestä

Adposition *vastaan* peruskäytössä sen käsitteellinen hahmo on kiistatta ensisijaisesti spatiaalinen, mutta samalla riippuvainen liikeprosessin muodostamasta kokonaisuudesta. Prosessin konstituovien komponenttitilojen välinen suhde on temporaalinen, eli käsitteistetty prosessin hahmottama lokaation muutos yhdistyy joukkoon vaihtuvia spatiaalisia konstellatioita, joilla kullakin on oma temporaalinen arvonsa. Tämä tilan ja ajan korrelaatio merkitsee sitä, että prosessia elaboroivalla (Langacker 2008: 198–199) eli sen tietyn osamerkityksen täsmäntävällä adpositiolla on verrattain spesifi temporaalinen rakenne. Kun prosessi ja sen edellyttämä aika etenee, (koetun tai fokalisoitun) nykyhetken ja adposition rajaaman prosessin osan temporaalinen ero vähenee ja on lopulta nolla.

Adposition *vastaan* spatiaalisessa peruskäytössään tuottama temporaalinen rajaus vastaa siten adposition temporaalisen käytön hahmoa. Tämä ei kuitenkaan tarkoita, että temporaalinen käyttö perustuisi yksinomaisesti adposition sisäiseen merkityssiirtymään. Ilmeistä ensinnäkin on, että adposition *vastaan* temporaaliseen käyttöön liittyy välttämättä liikeverbi. Toiseksi liikeverbin välttämättömyys jo itsessään pois sulkee sen vaihtoehdon, että adposition temporaalisessa käytössä olisi kyse yksinomaan leksikaalisesta merkitysmuutoksesta: kyseisessä käytössä kokonainen liike-tapahtuma omaksuu temporaalisen merkityksen.

Molempien varausten kannalta olennainen on Huumon (2017) tekemä, Talmy (2000: 100) perustuva eronteko veridikaaliajan ja metaforisissa ilmauksissa esiintyvän väyläajan välillä. Veridikaaliajalla Huumo tarkoittaa käsitteistykseen sisältyvää ei-kuvaannollista aikaa, jonka kulumisen esimerkiksi käsitteistetty liikeprosessi edellyttää. Väyläaika on puolestaan ajan liikemetaforiin kuuluva profiloitu ajallinen suhde. Huumon käyttämässä esimerkissä *Joulu lähes-tyy* veridikaaliaika on karkeasti ottaen lauseen tarkoittaman muutoksen temporaalinen tausta eli esimerkiksi puhetilanteeseen liittyvä ajankulu, jonka aikana joulu lähes-tyy. Väyläaika on puolestaan profiloidun metaforisen liikeprosessin aikaulottuvuus,

eli muuttujan ja esimerkiksi implisiittisen kiintopisteen (ego) välinen muuttuva aikasuhte: joulun ajankohdan ja egon nykyhetken välinen ero vähenee.

Veridikaaliajan ja väyläajan erottelua voidaan pitää loogisesti välttämättömänä osana spatiaalisperäisen ajanilmauksen käsitteellistä kuvausta. Tällainen ilmaus yhtäältä juurtaa ajallisen merkityksen puhehetkeen tai johonkin toiseen koettuun hetkeen, mutta samanaikaisesti hahmottaa jonkin toisen aikasuhteen. Kun koettu tai käsitteistetty nykyhetki ja nykyhetkessä vielä ei-faktuaalinen entiteetti suhteutetaan toisiinsa, ne konstruoidaan veridikaaliajassa ikään kuin samanaikaisesti olemassa olevina: ilmauksessa *maanantai tulee pian* ajankohta *maanantai* hahmottuu nykyhetkessä puhujaa lähestyvänä asiana. Liikeverbi tai liikeverbi yhdessä väyläilmauksen kanssa puolestaan hahmottaa – suhteessa veridikaaliaikaan – väyläajan eli erillisen temporaalisen elementin eli esimerkiksi puhehetken ja tulevan ajankohdan välisen muuttuvan aikasuhteen. Edellä esitetty adposition *vastaan* sisäinen merkitysmuutos voi puolestaan selittää tämän kaksitasoisen temporaalisen käsitteistyksen vain osin: se vastaa Huumon ja Talmyn väyläaikaa. Lausetason ajanilmaus, kuten *Kesä tuli vastaan* – –, kuitenkin sisältää myös veridikaaliajan eli lauseen kokonaiskäsitteistykseen liittyvän ajankulun, jota vasten adposition elaboroima väyläaika (nykyhetken ja kesän eron katoaminen) hahmottuu.

Adposition *vastaan* temporaalinen käyttö on siten myös käsitteellisesti riippuvaista kuvainnollisesta liikeprosessista, ja liikeverbin käyttöä ajankulun ilmaisuun voidaan pitää lähtökohtaisesti metaforisena. On kuitenkin huomattava, että myös itse liikeverbin metaforiseen käyttöön voidaan liittää metonyminen motivaatio. Yksinkertaisimmillaan liikeverbi hahmottaa joukon eri ajankohtien kanssa korreloivia sijainteja, minkä perusteella olisi luontevaa selittää liikeverbien käyttö ajankulun kuvaukseen metonymian kaltaisen merkitysmuutoksen kautta: kun jokin liikkuu, tiettyyn sijaintiin saapumisen hetki lähestyy.

4 Kokonaisuus–osa-siirtymä ajanilmausten perustana

Edeltävän analyysin perusteella väyläskeemaa elaboroivien adpositioiden temporaalinen käyttö on selitettävissä ainakin osin tai joidenkin adpositioiden kohdalla merkityssiirtymänä väyläskeemasta skeeman itsensä sisältämään temporaaliseen merkitykseen. Selitys koskee kuitenkin vain merkitysmuutoksen mekanismia eli adposition merkitysisällön uudelleenjäsentymistä: temporaalisen merkityksen etualaistumista spatiaalisen kustannuksella. Vaikka mekanismi olisikin uskottava, se ei sellaisenaan vastaa Raddenin ja Kövecsesin edellä esiteltyä käsitteellisen metonymian määritelmää, joka edellyttää lähdekäsitteen sisältymistä kokonaiskäsitteistykseen aktiivisena merkitystekijänä. On myös huomattava, että sisäinen merkityssiirtymä ei ainakaan yksin riitä selittämään kaikkea spatiaalisten adpositioiden temporaalista käyttöä, vaan monet adpositiot edellyttävät lisäksi liikeverbin kuvallista käyttöä, siis esimerkiksi sitä, että jokin ajankohta *tulee* vastaan. Tässä artikkelissa ei voida syventyä yksityiskohtaisesti liikeverbin ja väyläadposition yhteispeleihin ajan ilmaisemisessa. Erilaiset valintarajoitteet tai kollokaatiot liikeverbin ja adposition välillä joka tapauksessa kertovat siitä, että

jopa dynaamisten liiketapahtumien ilmausten kohdalla adposition sisäinen merkityssiirtymä on vain osa ilmauksen kuvallista käyttöä selittävää mekaniikkaa.

Suomen kielessä on kuitenkin joukko väyläadpositioita, joita voidaan käyttää ajan ilmaisemiseen ilman liikeverbiä. Yhtäältä tällainen riippumattomuus liikeverbistä kertoo ajanilmaisun konventionaalistumisesta ja siten viime kädessä siitä, ettei Raddenin ja Kövecsesin tarkoittamaa käyttötilanteessa aktiivista merkityssiirtymää spatiaalisen ja temporaalisen välillä ole. Ilmaisut eivät siis tässä mielessä ole metonymisiä. Toisaalta riippumattomuus liikeverbistä kertoo, että etualaistumisilmiö on todellinen ja voi osaltaan selittää myös tapauksia, joissa liikeverbi on syystä tai toisesta edelleen välttämätön. Tässä osiossa pyrin väyläadpositioita *yli*, *läpi*, *puolivälissä* ja *lähellä* analysoimalla hahmottamaan tarkemmin, millä tavalla väyläadpositioiden temporaalinen käyttö voi eriytyä. Keskeiset tekijät tässä eriytymisessä näyttävät olevan adpositioiden ilmaisema muutos sinänsä ja toisaalta kontekstin tulkintaa ohjaava vaikutus. Johtopäätös on se, että väyläadpositioiden temporaalista käyttöä voi selittää vaihtelevasti niin metafora (samankaltaisuus) kuin metonymiakin (käsitteellinen yhteys).

4.1 Dynaamisuus merkityssiirtymän lähtökohtana

Tarkastellaan tarkemmin adpositioita *yli* ja *läpi*. Nämä adpositiot ovat spatiaaliselta merkitykseltään vertailukelpoisia väylän ilmauksia, joiden erottava tekijä on lähinnä se, voidaanko kiintopiste ylittää (esim. *kynnys* tai *mäki*) tai läpäistä (aukot, kuten *ovi* ja *ikkuna*, tai tietynlaiset alueet, kuten *metsä*).¹⁸ Muuten kummankin adposition kiintopisteet vaihtelevat siten, että *yli* tai *läpi* kulkeminen voi olla hetkellistä (*astui kynnyksen yli*) tai pitkäkestoista (*vaelsi vuoriston yli*).

- (5) Sipoolaisten vedenkeittopakko jatkuu viikonlopun yli
- (6) Linnanmäellä työskentelee läpi vuoden noin 70 hupimestaria

Esimerkit 5 ja 6 havainnollistavat adpositioiden temporaalista käyttöä. Esimerkissä 5 adposition *yli* ilmaisee asiantilan ajallista kestoa suhteessa kiintopisteeseen *viikon-*

18. Adposition *läpi* spatiaalisesta ja metaforisesta käytöstä ks. Leino 1993: 216–220, adposition *yli* spatiaalisesta ja metaforisesta käytöstä ks. Salmi 1994. Niin Leino kuin Salmi kiinnittävät huomiota adpositioiden pre- ja postpositiokäyttöjen eriytymiseen, johon näyttää liittyvän kiintopistettä koskeva hahmotusero: Siinä missä postpositio, kuten *Suomen kautta*, hahmottaa kiintopisteen kaksiolotteisena väylänä, prepositio, kuten *kautta Suomen*, hahmottaa kiintopisteen tilana. Ero näyttää olevan merkityksellinen adpositioiden metaforisen käytön kannalta. Huumo (2010) erittelee kattavasti ”kaksikasvoisten” (mas. 533) adpositioiden prepositio- ja postpositiokäyttöjen merkityseroja ja merkityskontekstin vaikutusta. Yleistäen prepositiokäyttöön liittyvä kehymäisyys, kyky kattaa koko verbin ilmaisema tapahtuma, tekee prepositiokäytöstä myös luontevamman temporaalisuuden ilmaisuun, sillä aika on itsessään tapahtumia kehystävä ja tapahtumista itsestään riippumaton ominaisuus (mas. 552). Esimerkiksi lauseessa *Hän kasvoi nopeasti läpi yläasteen* temporaalisena kiintopisteenä hahmotuva *yläasteen* on sinänsä kasvusta riippumaton ajanjakso subjektin elämässä (mas. 554). Temporaalinen postpositio käyttö on kuitenkin mahdollisesta muuan muassa siksi, että jotkin tapahtumat ovat tahdonalaisesti uudelleen ajoitettavissa, kuten esimerkiksi *Siirsimme kokouksen viikonlopun yli* (mas. 552). Yleisesti ottaen adposition sanajärjestysvalinta näyttää siis heijastavan toiminnan ja adposition tarkoittaman väylän suhdetta laajemmin, ajallisuudesta ja paikallisuudesta sinänsä riippumatta.

lopun – vedenkeittopakko on ei ole vain viikonloppua pidempi vaan alkaa ennen ja päättyy jälkeen tietyn viikonloppun. Esimerkissä 6 kuvattu toiminta (työskentelee) puolestaan kestää koko kiintopisteen *vuoden* ilmaiseman ajan. Ilmaus on tässä tapauksessa yleistävä eli koskee nykytilannetta eikä tiettyä kalenterivuotta, mutta olennainen merkityspiirre on toiminnan ja ajanjakson yhtämittaisuus: kyseinen määrä hupimestareita on töissä vuodenaajasta riippumatta.

Kuten yllä tarkasteltu adpositio *vastaan*, adpositiot *yli* ja *läpi* elaboroivat spatiaalisessa käytössään ensisijaisesti osan liikeradasta. Siten adpositiot rajaavat toissijaisesti osan tapahtumasta, jossa entiteetin muuttuva sijainti korreloi muuttuvan nykyhetken kanssa. Samalla kun adpositio hahmottaa liikeradan osan, se hahmottaa siihen liittyvän muuttujan liikkeen kautta kunkin sijaintitilan temporaalisen suhteen kokonaisliiketapahtumaan. Kun subjektin elaboroima muuttuja liikkuu vaikkapa *metsän läpi*, muuttuvat sijainnit merkitsevät adposition kehykseen kuuluvassa temporaalisessa alueessa joukon muuttuvia, toisiaan seuraavia ajankohtia, jotka puolestaan yhdessä muodostavat adposition elaboroiman liikeprosessin osan kokonaiskeston. Niinpä adpositio hahmottaa muuttujan ja kiintopisteen suhteen temporaaalisesti siten, että kun adposition kiintopiste on muuttujan spatiaalisesti läpäisemä tai ylittämä, adposition rajaama liikeprosessin osa on muuttunut menneisyydeksi suhteessa koettuun nykyhetkeen. Tämä vastaa täydellisesti adpositioiden temporaalista käyttöä, kun kiintopisteeksi valitaan ajanjaksoa merkitsevä käsite.

Koska juuri esitetty analyysi nojaa suoraan liiketapahtumaan adposition semanttisena kehyksenä, analyysi implikoi, että staattinen spatiaalinen suhdeilmaus, kuten adpositio *välissä* (esim. *saunan ja kylpyhuoneen välissä*) ei voi muuttua temporaaliseksi ilmaukseksi pelkän hahmo–kehys-vaihdoksen kautta. Muuttumattomuuden vuoksi staattisen lokatiivin merkityssisältöön ei kuulu dynaamisille suhdeilmauksille ominaista spatiotemporaalista korrelaatiota, jossa sijainti erottelisi eri ajankohtien välillä. Tämä puolestaan tarkoittaa, että adpositio sen enempiä kuin sitä kehystävä ilmaus ei millään tavalla täsmennä muuttujan ja kiintopisteen välistä temporaalista suhdetta. Toisin sanoen siinä missä lause *kävellään suon yli* hahmottaa suon ylittämisen futuurisena tapahtumana, ja jossa väylä merkitsee tietyn ajanjakson, lauseessa *meidän edessä on suo* spatiaalinen konstellaatio ei itsessään merkitse mitään tiettyä ajanjaksoa tai ajankohtaa.

Staattinen suhde onkin lähtökohtaisesti ristiriidassa kokijakeskeisiin temporaaliisiin suhteisiin kuuluvan dynaamisuuden kanssa. On siten yllättävää, että myös staattisia tilanilmauksia voidaan käyttää kokijakeskeisten aikasuhteitten ilmaisuun ja vieläpä Raddenin ja Kövecsesin metonymiamäärittelmää vastaavalla tavalla. Esimerkiksi *puolivälissä* lauseessa *olla*an *Kuopion ja Iisalmen puolivälissä* on luonteva objektiivisesti muuttuvan sijainnin ilmaus, kun puhuja on automatkalla Kuopiosta pohjoiseen. Tällainen niin kutsuttu fiktiivinen liikkumattomuus on läpinäkyvää, kun taustalla oleva liikeprosessi on puhujien jaettua tietoa, ja sillä on selvä temporaalinen implikaatio: ilman lisätäsmennystä sijainnin ilmaus merkitsee kuvatun sijainnin ohella sijainnissa olemisen ajankohdan suhdetta matkan kokonaiskeston.

Liikeprosessin kehyksessä staattinen sijainnin ilmaus voi siis epäsuorasti merkitä myös ajankohtaa suhteen prosessin kokonaiskeston. Matkan *puolivälissä* olemisen

tarkoittaa siis spatiotemporaalista puolivälissä olemista ja *lähellä* päätepistettä tai etap-pia oleminen spatiotemporaalista läheisyyttä kiintopisteen kanssa. Käytölle löytyy suorat temporaaliset vastaavuudet:

- (7) Juhannuksen ja joulun puolivälissä siis ollaan
- (8) Pari vuotta sitten lähellä joulua sain hienon kokemuksen

Esimerkkien 7 ja 8 luontevuus voidaan selittää adpositioiden kehyksen ja puhetilanteen kontekstin synteessä. Adpositioiden hahmo on väyläskeemaa elaboroivassa käytössä staattinen kontekstista riippumatta sikäli, että se hahmottaa nimenomaisesti sijainnin eikä väylän osaa. Jos kontekstiksi nyt oletetaan keskustelu kesken matkanteon, lauseessa *Ollaan Kuopion ja Iisalmen välissä* adposition kehys on edelleen ensisijaisesti spatiaalinen mutta kompleksisempi: se koostuu nyt sekä maantieteellisestä staattisesta suhteesta että liikeprosessista, joista jälkimmäinen puolestaan sisältää aikapaikkaisten sijaintien muodostaman liikeradan. Tässä kompleksisessä taustassa voidaan siis erottaa niin staattinen kuin dynaaminenkin elementti, joiden suhteellinen keskeisyys määräytyy lähinnä pragmaattisesti.¹⁹

Myös staattisilla tilanilmauksilla näyttää toisin sanoen olevan suora vastaavuus temporaalisen käytön kanssa sikäli kuin tilanilmaus on sovitettavissa dynaamiseen liikeprosessin kehykseen. Näyttää siis siltä, että mikäli spatiaalisperäinen ajanilmaus on selitettävissä jonkinlaisena merkityssiirtymänä tai ylipäänsä kokemuksellisesti motivoituna yhteytenä tilan ja ajan välillä, liittyy merkityssiirtymään liikeprosessi joko ilmauksen konventionaalisen (dynaamiset väyläskeemaa elaboroivat adpositiot) tai kontekstuaalisen (staattiset sijaintia ilmaisevat adpositiot) kehyksen tasolla. Tämä ero on myös kriittinen sen kannalta, kuinka laajalle spatiaalisperäisten ajanilmausten kentässä kokonaisuus-osa-siirtymään perustuva selitys voidaan ulottaa.

Staattisten sijaintia ilmaisevien adpositioiden temporaalinen käyttö dynaamisista aikasuhteista voitaisiin periaatteessa selittää siten, että temporaalinen käyttö on syntynyt erillisen, dynaamisen merkitysvariantin (kuten *Ollaan Kuopion ja Iisalmen välissä*) sisäisenä merkityssiirtymänä, joka on analoginen väyläadpositioille esitetyn siirtymän kanssa. Tämä selitys vaikuttaa kuitenkin epätydyttävältä merkityssiirtymän motivoinnin kannalta. On kyseenalaista, voidaanko sijaintia ilmaisevien adpositioiden käyttöä dynaamisessa kehyksessä pitää käsitteellisesti niin eriytyneenä, että voidaan puhua erillisestä merkitysvariantista. Kyseessä on avoin empiirinen kysymys, mutta vaikuttaa todennäköiseltä, että sijaintia ilmaisevan adposition temporaalinen käyttö on käsitteellisesti riippuvaista adposition staattisesta peruserkityksestä: ilmauksen funktio on nimenomaisesti hahmottaa tietty aikapaikkainen piste, jonka perusteella keskustelutilanteen kannalta olennaista pragmaattista tietoa voidaan johtaa. Tämä puolestaan viittaa siihen, että sijaintia ilmaisevien adpositioiden temporaalinen käyttö edellyttää

19. Toisin sanoen siinä missä adposition spatiaalisen käytön kannalta temporaalinen ero puhe- tai kuvatushetken ja kiintopisteen sijainnissa olemisen välillä on lähinnä pragmaattinen implikaatio, fiktiivisen liikkumattomuuden ilmaisussa kyseinen ero on osa ilmaisun kehystä.

erillistä tulkintakehystä, jossa adposition sinänsä ilmaiseman tilasuhteen lisäksi vallitsee jatkuva liike – kohti tulevaisuutta ja poispäin menneisyydestä.

Voidaan sanoa, että sikäli kuin ilmauksen konventionaalinen spatiaalinen merkitys ei spesifioi temporaalista merkitystä, jokin spesifioi kyseisen temporaa-lisen merkityksen adposition ulkopuolelta. Tällä ulkoisella tekijällä on vähintäänkin kaksi seuraavaa ominaisuutta. Ensinnäkin se tuottaa adposition luennalle temporaa-lisen rakenteen, joka noudattaa samanlaista tilan ja ajan korrelaation perustuvaa logiikkaa kuin mikä edellä on esitetty dynaamisten väyläadpositioiden analyysin perustaksi. Toiseksi, sikäli kuin tämä ulkoinen tekijä on yksittäisen spatiaalisen ilmauksen sisäisestä temporaa-lisesta merkityksestä riippumaton ja samalla selittää useamman spatiaalisen ilmauksen temporaa-lisen käytön, kyseistä tekijää ei määritelmällisesti voida redusoida ilmauskohtaisiksi semanttisiksi ekstensioiksi. Staattisten sijainnin ilmausten käyttö dynaamisista temporaa-lisista suhteista toisin sanoen viittaa spatiaalisperäisiä ilmauksia yleisesti motivoivaan elaborointisuhteeseen tilan ja ajan käsitteellisten alueitten välillä, mikä luontevimmin on kuvattavissa Lakoffin ja Johnsonin esittämien aikaorientaation, liikkuvan egon ja liikkuvan ajan kaltaisena käsittemetaforana (Lakoff & Johnson 1999; ks. alalukua 2.1 yllä).

4.2 Metaforan ja metonymian yhteisvaikutus

Edeltävän analyysin perusteella voidaan siis alustavasti osoittaa kaksi käsitteelliseltä perustaltaan eroavaa spatiaalisperäisten ajanilmausten tyyppiä:

- 1) dynaamiset väyläskemaat elaboroivat ilmaukset, joiden temporaa-linen käyttö voidaan selittää käsitteen merkityssisällön kokonaisuus–osa-metonymiaa muistuttavana uudelleen hahmotuksena
- 2) staattiset sijaintia ilmaisevat ilmaukset, joiden temporaa-lisen käytön selittäminen edellyttää metaforan kaltaista ilmauksesta itsestään riippumatonta käsitteisyssuhdetta tilan ja ajan välillä.

Mikään edeltävässä analyysissä ei poissulje näiden kahden tyyppin olemassaoloa rinnakkaisina semanttisina kategorioina. Tämä vaihtoehto vaikuttaa kuitenkin kognitiivisen kielentutkimuksen merkityskäsityksen näkökulmasta epätodennäköiseltä. Muun muassa Langackerin kognitiivisen kieliopin edustamasta käyttöperustaisesta kielinäkemuksesta käsin toisiinsa kokemuksellisesti liittyvät käsitteet muodostavat käyttönsä myötä monimutkaisia mutta säännönmukaisia keskinäisiä suhteita (ks. esim. Langacker 2008: luku 8.1.3). Tästä näkökulmasta jo se, että spatiaalisperäiset ajanilmaukset kytkeytyvät toisiinsa ajan ja tilan kaltaisten kokemuksellisesti perustavien käsitteellisten kategorioiden välillä, merkitsee, että niiden elaboroimat merkitykset muodostavat jonkinlaisen keskinäisten merkityssuhteiden muodostaman kokonaisuuden.²⁰

20. Ks. primaarit aikakäsitteet: s. 215 (4. alaviite), 224–225.

Ilmaustyyppien keskinäisen suhteen kannalta keskeisimmältä seikalta vaikuttaa niitä yhdistävä, liiketapahtumiin kytkeytyvä ajan ja paikan kokemuksellinen korrelaatio. Mikäli Evansin (2004) esittämä subjektiivinen aikakokemus oletetaan paikansa pitäväksi, niin ajallisuutta kuin ajan ja paikan korrelaatiota voidaan pitää todennäköisenä dynaamisten väyläskeemojen ja niitä elaboroivien adpositioiden merkityspiirteinä. Ajan ja paikan korrelaatioon perustuvaa merkityssiirtymää voidaan tämän vuoksi pitää kognitiivisesti ekonomisena käsitteistystapana ja teoreettisesti ekonomisena selitystapana joukolle ajanilmauksia. Näissä tapauksissa spatiaalisperäisen adposition temporaalinen käyttö voidaan kontekstisidonnaisen metonymian tapaan palauttaa assosiaatioon lähde- ja kohdekäsitteen välillä – mikäli aika on lähtökohtaisesti vuorovaikutuksessa temaattisesti korostunut, voi konteksti riittää spatiaalisen tulkinnan ohittamiseen. Tämä puolestaan tekee ilmaustyyppistä 1 todennäköisen käsitteellisen edeltäjän aikaa strukturoivalle spatiaaliselle käsittemetaforalle. Ilmauskohtaisista merkityssiirtymistä käsittemetaphoraan etenevä käsitteistämistapojen muodostuminen on paitsi loogisesti perusteltu myös linjassa lapsen käsitteellistä kehitystä ja kielen omaksumista koskevan tutkimuksen kanssa.

Aikaviitteisyys ilmenee lapsen kielellisessä kehityksessä tempusten eriytymisen kautta jo ennen 1,5 vuoden ikää, mutta kyky liikkeen käsitteistämiseen on kognitiivisena kykyä vielä varhaisempi. Muun muassa Mandlerin (1992, 1998; Mandler & McDonough 1993; ks. myös Mandler 2005; Laalo 2011) tutkimukset viittaavat liiketapahtumien ei-kielellisiin mentaalisiin representaatioihin jo alle vuoden ikäisillä lapsilla. Metonymian ja metaforan käsitteellisen suhteen kannalta saattaakin olla merkityksellistä, että metaforinen kieli ja ajan ilmaiseminen ilmenevät lapsen kehityksessä huomattavasti myöhemmin. Jo 5-vuotiaat lapset kylläkin ymmärtävät tapahtumia ilmaiseviin lähdekäsitteisiin perustuvia metaforia (Özçalışkan 2006; Stites & Özçalışkan 2012). Aikaorientaation kaltaisten, useisiin osavastaavuuksiin perustuvien käsittemetaforien täysi käsitteellinen ja kielellinen hallinta kehittyy kuitenkin useiden vuosien kuluessa aina teini-ikään saakka (Özçalışkan 2012: 487–488).

Varhaisimmat metaforisiksi tulkittavat ajanilmaukset ovat tyypillisesti perustaltaan deiktisiä suuntailmauksia, joita esim. Surakan (2019: 163–164, 172) aineisto osoittaa lasten käyttävän semanttisesti johdonmukaisesti ennen kuin ilmaukset ovat syntaktisesti konventiomukaisia. Viisivuotias saattaa viitata toissa päivään seuraavasti: *Kaks tonne taaksepäin päivää* (Surakka 2019: 163). Deiktisiä suuntailmauksia voidaan pitää mahdollisina ensimmäisinä dynaamiseen väyläskeemaan perustuvina merkityssiirtyminä, jotka luovat perustaa liikkeen ja ajan kokonaisvaltaisen korrelaation ja siten myös tähän korrelaation perustuvan metaforiikan omaksumiselle. Deiktisten suuntailmausten dynaamisuus ja yhteys välittömään aistikokemukseen voi tarkoittaa, että (mallioppimisen ohella) niiden temporaalista käyttöä motivoi metonymian kaltainen ajan ja paikan yhteys: spatiaalisesti taakse jäänyt liittyy menneeseen kokemukseen. Useampien tällaisten yhteyksien toistuminen arkikokemuksessa voi siten johtaa vähitellen kohti laajempaa ja produktiivisempaa ajan käsitteistämistä kohti – siis kohti käsittemetaphora, jossa abstraktit vastaavuudet lähde- ja kohdealueen välillä motivoivat yksittäisiä ilmaustyyppisiä.

Ajan adpositiot ovat puolestaan merkitysjäsennyksen kannalta deiktisiä suuntailmauksia kompleksisempia. Kyseisten adpositioiden temporaalisen käytön omaksumi-

sesta ei ole tutkimusta, mutta on syytä olettaa, että tämä käyttö on sujuvaa huomattavasti deiktisiä ilmauksia myöhemmin.²¹ Ei ole siten mahdollista tehdä sitä johtopäätöstä, että spatiaalisperäisten ajanilmausten omaksumisessa vallitsisi lineaarinen kehityskulku tyyppin 1 käsittekohtaisista merkityssiirtymistä tyyppin 2 edustamaan käsittemetaforaan, vaan näiden suhde on väistämättä monimutkaisempi. Ensinnäkään edellä mainittu spatiaalisperäisten ajanilmausten liittyminen yhteen käsitteellisellä tasolla ei tarkoita, etteivätkö kokonaisuus-osa-metonymiaa muistuttavat ilmauskohtaiset merkityssiirtymät ja käsittemetaphora voisi myötävaikuttaa rinnakkaisina strategioina (käyttäjälle) uusien kielellisten metaforien omaksumisessa tai (kieliyhteisölle) uusien kielellisten metaforien tuottamisessa. On lisäksi mahdollista, että suuressa osassa spatiaalisperäisiä ajanilmauksia näiden kahden tavan vaikutus syntyvään merkitykseen on siksi yhdenmukainen, ettei erottelua ei ole mielekäästä tai menetelmällisesti mahdollista tehdä.

5 Lopuksi: tila-aika ja kielellinen suhteellisuus

Viime vuosina tilan ja ajan välistä suhdetta koskeva kokeellinen psykologinen tutkimus on lisääntynyt huomattavasti. Ensinnäkin joukossa tutkimuksia on havaittu eleiden ja kehollisen orientaation korreloivan koehenkilöiden käyttämien tai heidän äidinkieleensä kuuluvien spatiotemporaalisten metaforien kanssa (esim. Cooperrider & Núñez 2009; Miles, Nind & Macrae 2010). Toiseksi on vahvoja viitteitä siitä, että spatiaaliset representaatiot tukevat temporaalisen tiedon prosessointia, kun taas vastakkaista vaikutussuhdetta ei näytä olevan (Boroditsky 2000; Casasanto & Boroditsky 2008; Casasanto, Fotakopoulou & Boroditsky 2010). Kolmanneksi kielelliset metaforat vaikuttavat joissakin tapauksissa määrävästi siihen, millä tavoin aikasuhteita käsitteistetään, ja tässä kielellisessä vaikutuksessa on havaittavia kielikohtaisia eroja (Boroditsky 2001; Casasanto ym. 2004).

Casasanton ja kumppaneiden tulokset asymmetriasta tilan ja ajan prosessoinnissa antavat ymmärtää, että spatiaaliset representaatiot mahdollistavat tai nopeuttavat pääsyä temporaaliseen informaatioon, mutta tämä ei sinänsä tarkoita, että spatiaalisia käsitteitä hyödynnettäisiin aikakäsitteiden tai yleensä merkityksen tuottamiseen. Sen sijaan temporaalinen informaatio voi aktivoitua spatiaalisen representaation osana, kun taas temporaalinen representaatio ei millään muotoa automaattisesti sisällä spatiaalista informaatiota. Spatiaalisen ja temporaalisen alueen välinen epäsymmetria ja spatiaalisten käsitteiden aika-ajattelua koskeva vaikutus voidaan lukea siten yhtä hyvin käsittekohtaisten hahmo-kehys-siirtymien kuin metaforankin syyksi.

Edellä kuvattu hahmo-kehys-siirtymä on teoreettisesti ekonominen ja perusteltu kognitiivisen kielentutkimuksen merkityskäsityksestä ja lapsen aikakäsitteiden omaksumista koskevan tiedon näkökulmasta. Se on siksi syytä olettaa yhdeksi keskeiseksi mekanismiksi, jolla spatiaalisperäiset ajanilmaukset voivat syntyä, vakiintua ja tulla

21. Ks. jälleen Surakan (2019: 95) aineistoa, jossa perusmerkitykseltään temporaalisia adpositioita esiintyy 4 vuoden iästä alkaen; käytön suhteellinen osuus lasten käyttämistä ajanilmauksista saavuttaa huippunsa kuitenkin vasta 8 vuoden iässä.

omaksutuksi. Samalla se on potentiaalinen tila-aikametaforan käsitteellinen edeltäjä. Koska metaforinen ja hahmo–kehys-siirtymään perustuva merkityksenmuodostuksen strategia voivat motivoida samaa spatiaalisperäistä ajanilmaisua, niiden vaikutusta ei voida erottaa yksittäisten ilmausten kohdalla toisistaan pelkän kielenaineksen itsensä perusteella. Metonymian kaltaisen merkityssiirtymän ja käsittemetaforan välistä työnjakoa voidaan avata vain spatiaalisperäisten ajanilmausten ja niiden omaksumisen psykologivistisen tutkimuksen kautta.

Lähteet

- BARCELONA, ANTONIO 2000: On the plausibility of claiming metonymic motivation for conceptual metaphor. – Antonio Barcelona (toim.), *Metaphor and metonymy at the crossroads. A cognitive perspective* s. 22–58. Berliini: Mouton de Gruyter.
- BORODITSKY, LERA 2000: Metaphoric structuring. Understanding time through spatial metaphors. – *Cognition* 75 (1) s. 1–28.
- 2001: Does language shape thought? Mandarin and English speakers' conceptions of time. – *Cognitive Psychology* 43 (1) s. 1–22.
- CASASANTO, DANIEL – BORODITSKY, LERA – PHILLIPS, WEBB – GREENE, JESSE – GOSWAMI, SHIMA – BOCANEGRA-THIEL, SIMON – SANTIAGO-DIAZ, ILIA – FOTOKOPOULU, OLGA – PITA, RIA – GIL, DAVID 2004: How deep are effects of language on thought? Time estimation in speakers of English, Indonesian, Greek, and Spanish. – *Proceedings of the 26th Annual Conference Cognitive Science Society* s. 575–580.
- CASASANTO, DANIEL – BORODITSKY, LERA 2008: Time in the mind. Using space to think about time. – *Cognition* 106 s. 579–93.
- CASASANTO, DANIEL – FOTAKOPOULOU, OLGA – BORODITSKY, LERA 2010: Space and time in the child's mind. Evidence for a cross-dimensional asymmetry. – *Cognitive Science* 34 (3) s. 387–405.
- CHAFE, WALLACE 1994: *Discourse, consciousness, and time. The flow and displacement of conscious experience in speaking and writing*. Chicago: University of Chicago Press.
- COOPERRIDER, KENSY – NÚÑEZ, RAFAEL 2009: Across time, across the body. Transversal temporal gestures. – *Gesture* 9 (2) s. 181–206.
- DROIT-VOLET, SYLVIE 2013: Time perception in children. A neurodevelopmental approach. – *Neuropsychologia*. 51 (2) s. 220–34.
- FELDMAN, JEROME 2013: The neural binding problem(s). – *Cognitive Neurodynamics*. 7 (1) s. 1–11.
- FLAHERTY, MICHAEL G. 1999: *A watched pot. How we experience time*. New York: New York University Press.
- GRADY, JOSEPH 1997: *Foundations of meaning. Primary metaphors and primary scenes*. Berkeley: UCLA.
- EVANS, VYVYAN 2004: *The structure of time. Language, meaning and temporal cognition*. Philadelphia: John Benjamins Publishing Company.
- 2013: *Language and time*. Cambridge: Cambridge University Press.
- HEINE, BERND – CLAUDI, ULRIKE – HÜNNEMEYER, FRIEDERIKE 1991: *Grammaticalization*. Chicago: University of Chicago Press.
- HUUMO, TUOMAS 1997: *Lokatiivit lauseen semanttisessa tulkinmassa. Ajan, omistajan, paikan*

- ja tilan adverbiaalien keskinäiset suhteet suomen kielessä.* Turun yliopiston suomalaisen ja yleisen kielitieteen laitoksen julkaisuja. Turku: Turun yliopisto.
- 1999: Space as time. Temporalization and other special functions of locational-setting adverbials. – *Linguistics* 37 (3) s. 389–430.
- 2010: Suomen väyläadpositioiden prepositio- ja postpositiokäyttöjen merkityseroista. – *Virittäjä* 114 (4) s. 531–561.
- 2017: The grammar of temporal motion. A Cognitive Grammar account of motion metaphors of time. – *Cognitive Linguistics* 28 (1) s. 1–43.
- ISK = HAKULINEN, AULI – VILKUNA, MARIA – KORHONEN, RIITTA – KOIVISTO, VESA – HEINONEN, TARJA RIITTA – ALHO, IRJA 2004: *Iso suomen kielioppi*. Helsinki: Suomalaisen Kirjallisuuden Seura.
- JOHNSON, MARK 1987: *The body in the mind. The bodily basis of meaning, imagination and reason*. Chicago: University of Chicago Press.
- KÖVECSES, ZOLTÁN 2010. *Metaphor. A practical introduction*. 2. painos. Oxford: Oxford University Press.
- LAALO, KLAUS 2011: *Lapsen varhaiskielioppi ja miniparadigmat*. Helsinki: Suomalaisen Kirjallisuuden Seura.
- LAKOFF, GEORGE 1987: *Women, fire, and dangerous things. What categories reveal about the mind*. Chicago: University of Chicago Press.
- 1990: The Invariance Hypothesis. Is abstract reason based on image-schemas? – *Cognitive Linguistics* 1 (1) s. 39–74.
- LAKOFF, GEORGE – JOHNSON, MARK 1980: *Metaphors we live by*. Chicago: University of Chicago Press.
- 1999: *Philosophy in the flesh. The embodied mind and its challenge to western thought*. New York: Basic Books.
- LAKOFF, GEORGE – TURNER, MARK 1989: *More than a cool reason. A field guide to poetic metaphor*. Chicago: Chicago University Press.
- LANGACKER, RONALD W. 1987: *Foundations of Cognitive Grammar. Vol. I. Theoretical prerequisites*. Redwood: Stanford University Press.
- 2008: *Cognitive Grammar. A basic introduction*. Oxford: Oxford University Press.
- LEINO, PENTTI 1993: *Polysemia – kielen moniselitteisyys. Suomen kielen kognitiivista kielioppia* 1. Kieli 7. Helsinki: Helsingin yliopiston suomen kielen laitos.
- MANDLER, JEAN 1992: How to build a baby. II. Conceptual primitives. – *Psychological Review* 99 (4) s. 587–604.
- 1998: Representation. – William Damon (toim.), *Handbook of child psychology. Vol. 2. Cognition, perception, and language* s. 255–308. New York: Wiley.
- 2005: How to build a baby. III. Image schemas and the transition to verbal thought. – Beate Hampe (toim.), *Image schemas in cognitive linguistics* s. 137–163. Amsterdam: John Benjamins.
- MANDLER, JEAN – MCDONOUGH, LARAINÉ 1993: Concept formation in infancy. – *Cognitive Development* 8 (3) s. 291–318.
- MALOTKI, EKKEHART 1983: *Hopi time. A linguistic analysis of the temporal concepts in the Hopi language*. Trends in Linguistics. Studies and Monographs 20. New York: Mouton de Gruyter.
- MILES, LYNDEN – NIND, LOUISE – MACRAE, NEIL 2010: Moving through time. – *Psychological Science* 21 (2) s. 222–223.
- MOORE, KEVIN EZRA 2011: Ego-perspective and field-based frames of reference. Temporal

- meanings of FRONT in Japanese, Wolof, and Aymara. – *Journal of Pragmatics* 43 s. 759–776.
- 2014: *The spatial language of time. Metaphor, metonymy, and frames of reference*. Philadelphia: John Benjamins.
- NÚÑEZ, RAFAEL – SWEETSER, EVE 2006: With the future behind them. Convergent evidence from Aymara language and gesture in the crosslinguistic comparison of spatial construals of time. – *Cognitive Science* 30 s. 401–450.
- ONIKKI-RANTAJÄÄSKÖ, TIINA 2006: Metonymy in the locatives of state. – Marja-Liisa Helasvuo & Lyle Campbell (toim.), *Grammar from the human perspective. Case, space and person in Finnish* s. 67–100. Amsterdam: John Benjamins
- ORNSTEIN, ROBERT E. 1986 [1969]: *The psychology of consciousness*. 4., uudistettu painos. Lontoo: Penguin Books.
- PANTHER, KLAUS-UWE – THORNBURG, LINDA 2007: Metonymy. – Dirk Geeraerts & Hubert Cuyckens (toim.), *The Oxford handbook of cognitive linguistics* s. 236–263. Oxford: Oxford University Press.
- 2017: Metaphor and metonymy in language and thought. A cognitive linguistic approach. – *Synthesis Philosophica* 64 (2) s. 271–294.
- RADDEN, GUNTER 2002: How metonymic are metaphors? – René Dirven & Ralph Pörings (toim.), *Metaphor and metonymy in comparison and contrast* 407–434. Berliini: Mouton de Gruyter.
- RADDEN, GUNTER – KÖVECSES, ZOLTÁN 1999: Towards a theory of metonymy. – Klaus-Uwe Panther & Gunter Radden (toim.), *Metonymy in language and thought* s. 17–59. Amsterdam: John Benjamins.
- SALMI, TIINA 1994: Spatiaalinen ja metaforinen yli. – Pentti Leino & Tiina Onikki (toim.), *Näkökulmia polysemiaan. Suomen kielen kognitiivista kielioppia* 2 s. 164–188. Kieli 8. Helsinki: Helsingin yliopiston suomen kielen laitos.
- STITES, LAUREN – ÖZÇALIŞKAN, ŞEYDA 2012: Developmental changes in children’s comprehension and explanation of spatial metaphors for time. – *Journal of Child Language* 40 (5) s. 1–15.
- STUBBS, ALAN 1968: The discrimination of stimulus duration by pigeons. – *Journal of the Experimental Analysis of Behavior* 11 (3) s. 223–238.
- SURAKKA, MAIJA 2019: *Ajan paikka. Ajanilmausten kehityspolkuja lasten kielessä*. Itä-Suomen yliopisto. <http://urn.fi/URN:ISBN:978-952-61-2973-0>.
- TALMY, LEONARD 2000: *Toward a cognitive semantics. Volume 1. Concept structuring systems*. Cambridge: The MIT Press.
- WARREN, BEATRICE 1999: Aspects of referential metonymy. – Klaus-Uwe Panther & Gunter Radden (toim.), *Metonymy in language and thought* s. 121–135. Amsterdam: John Benjamins.
- ÖZÇALIŞKAN, ŞEYDA 2006: Metaphors we move by. Children’s developing understanding of metaphorical motion in typologically distinct languages. – *Metaphor and Symbol* 22 (2) s. 147–168.
- 2012: Metaphor, acquisition of. – Patrick Hogan (toim.), *Cambridge encyclopedia of language sciences* s. 486–488. Cambridge: Cambridge University Press.

On the conceptual foundations of spatial expressions of time

The expression of time in terms of space is a promising candidate for a universal conceptual metaphor. In Cognitive Linguistics in general, and in Conceptual Metaphor Theory in particular, the expression of time by locatives, adpositions and motion verbs is typically explained by a metaphoric mapping between two domains. The approach is justified by the experiential correlation between time and space, and by cognitive economy. The relatively well-structured conceptual domain of space lends its structure to space, which itself is perceptually and conceptually less tangible. In so doing, the spatial metaphor is in some cases even posited as a conceptual precursor of some aspects of time as a conceptual and perceptual domain.

The general weakness of CMT as an account of spatially grounded expressions of time is that it over-emphasises the role of space in the conceptualisation and experience of time. Developmental and ethological evidence shows unambiguously that the experience and conceptualisation of time precedes its linguistic (and metaphorical) expression. Further, temporality can be plausibly associated with the basic structure of consciousness. Experiential semantics of time should therefore explore metonymy as a potential source of space-time mappings. At least for dynamic conceptualisations of space, temporality can be plausibly posited as a secondary semantic component, which is then contextually foregrounded in suitable communicative contexts.

This theoretical study assesses the relative plausibility of CMT and conceptual metonymy as a basis for the explanation of spatial expressions of time. CMT and conceptual metonymy are assessed in terms of their theoretical coherence vis-à-vis a) the psychology of time perception and b) the usage-based grounding of Cognitive Linguistics. Theoretical treatment of the two approaches is fleshed out in an analysis of the Finnish spatial adpositions *vastaan* ('against'), *läpi* ('through') and *yli* ('over'). The temporal use of these adpositions is plausibly described in terms of internal semantic adjustments, i.e. the foregrounding of the pre-existing temporal elements of these expressions. Such internal adjustment seems to be dependent on a dynamic semantic frame. In other words, while the shift itself resembles a whole-for-part metonymy, it needs to be supported by a wider motion-based conceptualisation. However, the existence of the independent temporal use of some spatial adpositions demonstrates that the dynamicity inherent to the adpositions themselves may suffice as a basis for space-time mapping.

Spatiaalisperäisten ajanilmausten käsitteellisestä perustasta

Ajan ilmaisemista perusmerkitykseltään spatiaalisten ilmausten avulla pidetään kognitiivisessa kielentutkimuksessa yhtenä keskeisenä käsittemetaforan muotona. Spatiaalisperäisille ajanilmauksille voidaan kuitenkin ainakin joissakin tapauksessa esittää myös metonyymien perusta: abstraktin samankaltaisuuden (kuten muutoksen tai välittömään kokemukseen ilmestymisen) sijaan ajanilmaus perustuu paikan ja ajan korrelaatioon. Tässä artikkelissa vertaillaan kognitiivisesta kielentutkimuksesta kumpuavien metafora- ja metonymiaperustaisten mallien vakuuttavuutta spatiaalisperäisten ajanilmausten kannalta. Artikkelissa tarkastellaan kyseisten selitysmallien teoreettista perustaa ja johdonmukaisuutta sekä malleja itseään analysoiden ja soveltaen niitä suomen kielen spatiaalisperäisiin ajan adpositioihin *yli, läpi, vastaan, puolivälissä* ja *lähellä*.

Käsittemetaforateoriasta paljastuu sisäistä epäjohdonmukaisuutta, eikä teoria ajanilmausten käsitteellistä perustaa kuvatessaan huomioi riittävästi aikakokemuksen kielestä riippumatonta luonnetta. Kognitiivisen kielentutkimuksen piirissä kehitetty käsitteellisen metonymian malli on perusteltu, mutta korostaa metonymian pragmaattista perustaa: käsitteellisen metonymian määritelmän mukaan spatiaalisen lähdekäsitteen tulee olla kokonaiskäsitteistyksessä jotenkin läsnä.

Dynaamisiin liiketapahtumiin liittyvien väyläadpositioiden kohdalla vaikuttaa kuitenkin uskottavalta, että niiden temporaalinen käyttö perustuu kokonaisuus-osa-metonymiaa muistuttavaan merkityssiirtymään. Tässä merkityssiirtymässä väyläskeeman liiketapahtumaa ajallisesti jäsentävä sivumerkitys etualaistuu ja adpositiosta riippuen vakiintuu jossakin määrin liiketapahtumasta itsenäiseksi ajanilmaukseksi ja joissakin tapauksissa yhdistyy spatiaalisen liikeverbin metaforiseen käyttöön. Artikkelin korostaa metonymian merkitystä vaihtoehtoisena selityksenä metaforisina pidetyille ajanilmauksille mutta havainnollistaa metaforan ja metonymian välisen vuorovaikutuksen monimutkaisuutta, johon on myös aiemassa kognitiivisessa kielentutkimuksessa kiinnitetty huomiota.

Kirjoittajan yhteystiedot
tapani.mottonen@aalto.fi

Kirjoittaja on yliopisto-opettaja Aalto-yliopistossa.

Tulen muistamaan hänet aina



Tulla V-mAAn vääjäämättömän tulevaisuuden ilmaisukeinona

HEIDI NIVA

1 Johdanto

Tulla tekemään -rakenne mainitaan usein kieliopissa ja kielioppia käsittelevissä yhteyksissä futuurisuutta ilmaisevana rakenteena: *Laitteen myynti tulee olemaan vaikeaa*.¹ Rakennetta näkee sanomalehtiteksteissä ja yleensäkin asiateksteissä, mutta se esiintyy myös muissa, vapaamuotoisemman kielenkäytön genreissä ja kirjoitetun kielen lisäksi myös puhutussa kielessä. Finiittimuotoisesta *tulla*-verbistä ja MA-infinitiivin illatiivista muodostuva rakenne on produktiivinen. Sitä voi luonnehtia käytöltään laaja-alaiseksi, sillä siihen ei liity verbisemanttisia tai syntaktis-semanttisia rajoituksia. Tutkimusta *tulla V-mAAn* -rakenteen käytöstä nyky-yleiskielessä on kuitenkin yllättävän vähän, vaikka tempuksia voi pitää yhtenä kielen keskeisimmistä kategorioista.

Tässä artikkelissa tarkastelen *tulla V-mAAn* -rakenteen sisältäviä ilmaisuja vapaamuotoisessa kirjoitetussa kielenkäytössä, tarkemmin internetin Suomi24-palstalla, jolla kirjoittajat keskustelevat erilaisista aiheista. Tutkituissa tapauksissa minua kiinnostaa erityisesti se, onko *tulla V-mAAn* -rakenteen sisältävä ilmaus neutraali ilmaisukeino temporaalisen sijainnin osoittamiselle vai liittyykö sen käyttöön kenties jokin lisämerkitys. Tutkimuskirjallisuudessa rakenteen on nimittäin mainittu saavan puhujan varmuutta ilmentävän ja myös ennustuksenomaisen sävyn (ISK § 1546). Lisämerkityksen selvittäminen on tutkimukseni ensimmäinen tavoite. Lisäksi tarkastelen sitä, millainen on *tulla V-mAAn* -rakenteen sisältävän futuurisen ilmauksen subjekti-tavoite. Tämä tavoite nousee osin Karttusen (2018) tutkimuksesta, jossa käsitellään puhujan tulevaan toimintaan viittaavia ilmauksia. Karttusen tutkimusaineistossa *tulla*

1. Kielitoimiston ohjepankki; ks. myös esim. Ikola 1949: 231–241; Penttilä 1963: 619; Karlsson 1983: 186–187; Larjavaara 1990: 230; Tommola 1992; Metslang 1996; Vilkuna 2000: 259; ISK § 1546; Niva 2021b.

V-*mAA*n ei esiinny puhujien kielenkäytössä juuri lainkaan. Subjektin persoonan ohella minua kiinnostavat myös tarkoitteiden muut ominaisuudet. Tutkimuskysymykset voisi muotoilla seuraavasti: 1) Ilmaiseeko *tulla V-mAA*n -rakenteen neutraalisti temporaalisuutta (tulevaa aikaa) vai sisältyykö sen merkitykseen jokin lisäelementti? 2) Millaisia ovat rakenteen yhteydessä esiintyvät subjektitarkoitteet? 3) Jos rakenteella on lisämerkitys, mikä sitä motivoi?

Käsittelen *tulla V-mAA*n -rakenteen sisältäviä ilmauksia konstruktio pohjaisen kielentutkimuksen (esim. Fillmore, Kay & O'Connor 1988; Goldberg 2019; Fried & Östman 2004; Traugott & Trousdale 2013; Diessel 2019) hengessä. Lähtökohtaisesti tämä merkitsee sitä, että näen *tulla V-mAA*n -rakenteen sellaisenaan toimivana kokonaisuutena, jota ei voi pitää ainoastaan osiensa summaksi (Goldberg 2006: 5). Konstruktiota voidaan kuitenkin lähestyä myös niiden osarakenteiden kautta, ja lisäksi voidaan tarkastella sitä, miten konstruktio on vuorovaikutuksessa lauseen muiden elementtien kanssa. Olenkin analysoinut tutkimuskohdetta systemaattisesti sekä rakenteen, merkityksen että käyttöön liittyvien tekijöiden kannalta. Ilmaisujen merkityksen analyysissä tarkastelen ilmaisujen kokonaisuutta ja kontekstia, *tulla*-verbin liikesemantiikkaa sekä *tulla V-mAA*n -rakenteen täydennyksenä toimivan subjektitarkoitteen semanttisia ominaisuuksia. Semanttisten ominaisuuksien mukaan jäsenenä myös *tulla V-mAA*n -rakenteellisia ilmauksia omiin tyyppeihinsä. Keskeisiä tarkastelunkohteita tässä analyysissä ovat subjektitarkoitteen elollisuus ja agenttiivisuus.

Aloitin tarkastelun futuurisuuden käsitteestä (luku 2). Kokoan sitten aiemman tutkimuksen havaintoja *tulla V-mAA*n -rakenteesta ja sen käytöstä (luku 3). Luku 4 esittelee tutkimukseni aineiston. Luvussa 5 käsittelen analyysin kannalta kahta keskeistä aihepiiriä: *tulla*-verbin semantiikkaa sekä subjektitarkoitteen elollisuutta ja semanttisia rooleja. Seuraavat kaksi lukua ovat varsinaisia analyysilukuja, joissa käsittelen aineistossa esiintyviä *tulla V-mAA*n -rakenteen sisältäviä ilmauksia: luvussa 6 tarkastelen ilmauksia subjektitarkoitteiden elollisuuden ja agenttiivisuuden mukaan useammassa alaluvussa ja luvussa 7 keskityn erityisesti väijäämättömyyden lisämerkitykseen. Analyysiosion jälkeen luvussa 8 pohdin *tulla V-mAA*n -rakenteen lisämerkityksen motivaatiota. Lisäksi hahmotelen erilaisia tekijöitä, jotka ovat voineet vaikuttaa lisämerkityksen muodostumiseen. Luku 9 päättää artikkelin.

2 Futuurisuuden ilmaisu

Kun puhutaan tulevan ajan ilmaisemisesta, on ensinnäkin olennaista täsmentää, tarkoitetaanko puhehetkeen suhteutuvaa tulevaa aikaa vai muuhun kuin puhehetkeen suhteutuvaa tulevaa aikaa. Kun tarkoitetaan puhehetkeen suhteutuvaa tulevaa aikaa, on kyse absoluuttisesta futuurisuudesta (Comrie 1985: 122–124): puheenalainen ajankohta ei ole vielä koittanut, eikä ennakoitu tilanne tai aiottu toiminta ole vielä toteutunut. Tempusjärjestelmään kuuluvalla futuuritempuksella tarkoitetaan nimenomaan absoluuttista futuurisuutta. Muuhun kuin puhehetkeen suhteutuva aika puolestaan on luonteeltaan relatiivista eli suhteellista futuurisuutta (mts. 124–125). Tarkastelussa on tällöin ajanhetki tai tapahtuma, joka on myöhempi suhteessa johonkin toiseen tapah-

tumaan tai ajanhetkeen. Relatiivista futuurisuutta ovat siten ilmaisut, joissa puhutaan ”tulevasta menneessä” tai ”tulevasta tulevassa”.

Futuurityypistä ilmaistaan verbin taiputusparadigman preesens- tai futuuri- muodoilla tai useampiosaisilla verbirakenteilla, futuurirakenteilla (esim. Dahl & Velupillai 2013). Suomessa absoluuttista futuurisuutta ilmaistaan lähtökohtaisesti verbin preesensmuodolla, mutta tässä funktiossa esiintyy myös erityisiä verbirakenteita, kuten nyt tarkastelun kohteena oleva *tulla V-mAAn*, vanhahtava ja marginaalisesti käytössä oleva *olla V-vA* (*Hän soittaa seuraavana päivänä Lentiiran kirkossa Paganinin 12 kapriisia ja on tekevä sen tavalla, jota tällä perällä ei ole varemmin kuultu*, ISK § 1546) sekä eräitä muita rakenteita, kuten progressiivirakenne *olla V-mAssA* (*Oletko ostamassa autoa? Uutta tai käytettyä?* ISK § 1546; Niva 2021a). Relatiivista futuurisuutta voidaan ilmaista monenlaisilla syntaktisilla ja leksikaalisilla keinoilla, kuten esimerkiksi *kun*-sivulauseen ja verbin perfektimuodon avulla: *Olen unohtanut koko jutun siihen mennessä, kun olen päässyt hotelliini, – –.* (ISK § 1547). Myös edellä mainitut verbirakenteet *tulla V-mAAn* mukaan lukien voivat periaatteessa ilmaista relatiivista futuurisuutta, minkä pitkälti mahdollistaa se, että niiden apuverbinä toimiva osa (*tulla, olla*) taipuu eri aikamuodoissa.

Futuurityypistä ilmaisevat rakenteet ovat kielissä usein verrattain nuoria ja läpinäkyviä niiden sisältämän aineksen suhteen. Futuurirakenteiden lähtöaineiksissa voidaan erottaa muutamia tyypillisiä leksikaalisia aineksia, joita ovat esimerkiksi modaaliset elementit ja liike (Bybee, Perkins & Pagliuca 1994: 251–253; Metslang 1996; Dahl 2000). *Tulla V-mAAn* lukeutuu liikeverbin ympärille rakentuvaan tyyppiin. Futuurirakenteelliset ilmaisut eivät välttämättä ilmaise niin sanottua puhdasta futuurisuutta eli osoita ainoastaan tapahtuman temporaalista sijaintia, vaan ne voivat sisältää jonkin lisämerkityksen (Dahl & Velupillai 2013). Lisämerkitys usein motivoituu rakenne-elementtien merkityksestä tai rakenteen aiemmasta merkityksestä ja käytöstä. Lisämerkitys on tyypillisesti modaalinen. Modaalinen lisämerkitys kytkeytyy rakenteen kehityksessä usein tahtoon tai velvollisuuteen: puheenalaisen toiminnan toteuttajan tahto tai velvollisuus on ollut osa rakenteen ilmaisemaa merkitystä. Tällaisten futuurirakenteiden tapauksessa rakenteen kehitys on lähtenyt liikkeelle henkilöviitteisestä subjektitarcoitteesta. Modaalisuuteen voidaan laskea kuuluvaksi myös intentionaalisuuden elementti, jolla tässä yhteydessä tarkoitetaan tarkoituksellista toimintaa, jonka subjektitarcoite pyrkii toteuttamaan. Futuurirakenteet voivat kantaa myös episteemisiä lisämerkityksiä. Episteemisyys kytkeytyy puhujan käsityksiin tulevan toiminnan tai tapahtuman todennäköisyydestä eli siitä, kuinka varma tai epävarma puheenalainen tilanne on. Puhujan episteeminen asenne voi perustua erilaisiin seikkoihin, kuten tapahtuman suunniteltuuteen. (Comrie 1985: 43–46; Bybee ym. 1994: 253–266; Dahl 2000.) Hieman toisesta näkökulmasta voidaan sanoa, että futuurirakenteen käyttöön voi kytkeytyä erilaisia tendenssejä: rakenteen piirteet tai rakenteella ilmaistavat tilanteet voivat suosia tietynlaista semantiikkaa. Esimerkiksi ruotsin futuurirakenteet *ska V* ja *komma att V* eroavat Hilpertin (2008b) mukaan toisistaan siinä, että *ska V* ilmaisee usein intentionaalista toimintaa (esim. 1) ja *s*-passiivin yhteydessä usein kantaa modaalisia, deonttisia lisämerkityksiä (esim. 2), kun taas *komma att V* ilmaisee usein ei-intentionaalisia, omavoimaisia tapahtumia, joita tilanteeseen jollain tavoin osallistuvat eivät voi kontrolloida (esim. 3):

- (1) (Hilpert 2008b: 55)
Vad ska du göra i Berlin då?
'Mitä sitten aiot tehdä Berliinissä?'
- (2) (Hilpert 2008b: 59)
Pengarna ska utslutande användas till läromedel.
'Rahat käytetään yksinomaan opetusvälineisiin'
- (3) (Hilpert 2008b: 65)
Det här är en utveckling som kommer att förändra vår världsbild.
'Tämä on kehitystä, joka tulee muuttamaan maailmankuvamme'

Esimerkissä (1) puhuja tiedustelee keskustelukumppanin toiminta-aikeita: subjektitarkoitteena on yksikön toinen persoona (*du* 'sinä'). Passiivirakenteisessa esimerkissä (2) tuodaan esille, että rahojen käyttö on kohdennettava tiettyyn tarkoitukseen: kyseessä on velvoittava, deonttinen merkitys. Esimerkissä (3) on kyse tapahtumasta, joka ei ole puhujan kontrollissa: subjektitarkoite (ruots. *utveckling* 'kehitys') on eloton ja siten ei-intentionaalinen, epäagentiivinen toimija, eikä ilmaisen sisältö kokonaisuudessaan viittaa kehityskulkuun, jota jokin tietty taho ohjaa. Futuurisia ilmaisuja voi nimittää *ennakoinnin* ilmauksiksi nimenomaan silloin, kun kyse on tapahtumasta, joka ei ole puhujan kontrolloimaa tai kun puhuja ei nimenomaisesti esitä tulevaa toimintaa itsensä tai jonkun toisen aikomana. Niinpä esimerkit (2) ja (3) ovat ennakoinnin ilmauksia, kun taas esimerkissä (1) on kyse intentiopohjaisesta futuurisuudesta. Subjektitarkoitteelle mahdollisia ominaisuuksia esittelen tarkemmin ennen aineiston analyysia luvussa 5, ja *komma att V* -rakenteeseen palaan luvussa 8.

3 Tulla V-mAAn aiemmassa tutkimuskirjallisuudessa

Laajimmin *tulla V-mAAn* -rakennetta on tarkastellut Ikola (1949) väitöskirjassaan *Tempusten ja modusten käyttö ensimmäisessä suomalaisessa Raamatussa*. Erityisen hyödyllinen on Ikolan kooste tutkimuskirjallisuudessa esiintyvistä maininnoista, jotka koskevat rakenteen käyttöä murteissa. Esille tulee, että murre-tutkimuksissa rakenteen usein luonnehditaan ilmaisevan ”tekoa, jota toimittamaan joku joutuu”: *Kyllä te sen tulette maksamaan* (alun perin Setälältä 1883: 126). Ikola kiinnittää huomiota ’joutumisen’ merkitykseen. Hän näkee kyseisen merkityksen myös sellaisissa tutkimuskirjallisuuden esimerkeissä, jotka esittävät rakenteen ilmaisevan tulevaa aikaa. Ikola kuitenkin toteaa rakenteen voivan ilmaista myös puhdasta futuurisuutta: *kyllä se matti tuloo siihem* [opettajanvirkaan] *pääsemähä*. (Ikola 1949: 231–241.) Joutumisen ja futuurisuuden yhteys vaikuttaa järkeenkäyvältä, sillä joutumista voi pitää pakon tai velvollisuuden alaisena toimintana. Futuuriset ilmaisut kielissä taas usein motivoituvat velvollisuuden elementin sisältävistä ilmauksista (Bybee ym. 1994: 258–264; Dahl 2000; Heine & Kuteva 2002: 218). Ikola ei varsinaisesti analysoi, miten futuurisiksi tulkittavat ilmaukset eroavat joutumisen ilmauksista, mutta nähdäkseni

kahden edellä esitetyn ilmauksen merkityssävyn ero käy esille kontekstista: edellisessä maksaminen on tilanne, johon subjektitarkoite ei itse halua, kun taas jälkimmäisessä on kyse joutumisen sijaan pikemminkin päinvastaisesta eli subjektitarkoitteen toivomasta tilasta (virkaan pääseminen).

Ikola myös viittaa keskusteluun, joka rakenteen futuurisen käytön omaperäisyydestä ja hyväksyttävyydestä on käyty: rakennetta on pidetty epäsuomalaisena, ruotsin mallin mukaisena ja vältettävänä.² Ikola pitää todennäköisenä, että ruotsin *komma att V* -rakenne on ainakin jouduttanut *tulla V-mAAn* -rakenteen käyttöä futuurisessa merkityksessä. Lisäksi Ikola huomauttaa, että joutumisen merkityksessään rakenne on jo ennestään ollut lähellä futuuria ja että kun rakenne on omaksuttu futuuriseen käyttöön, se on myös lähtenyt nopeasti leviämään. (Ikola 1949: 239–241.) Ikola ottaa esille rakenteen esiintymisen varhaisnykysuomessa muutamissa kieliopeissa sekä kaunokirjallisuudessa ja toteaa, että rakenteen alkuperän selvittäminen on edelleen tekemättä (mts. 237). Tämän tutkimuksen näkökulmasta erityisen kiinnostavaa olisikin tieto siitä, millaisia lisämerkityksiä *tulla V-mAAn* -rakenne saa nykysuomea edeltävässä kielenkäytössä ja sen erilaisissa genreissä. Selvittämättä myös on, miten esimerkiksi käännökset ja yleensäkin vieraiden kielten malli on rakenteen merkitykseen vaikuttanut (ks. Siirainen 2022).

Ikolan jälkeen *tulla V-mAAn* -rakennetta on jonkin verran käsitelty tutkimuskirjallisuudessa, mutta tarkastelu on verraten suppeaa eikä ulotu nykyisiin korpusaineistoihin, jotka mahdollistavat rakenteen tarkastelun erilaisissa tekstilajeissa.³ Myöskään kokonaan omana tutkimusaiheenaan *tulla V-mAAn* ei tutkimuksissa esiinny. Lisäksi rakenteesta on joitain mainintoja kieliooppiesityksissä, kuten olen edellä tuonut esille. Kokoavasti voi todeta, että *tulla V-mAAn* -rakenteeseen tai sen käyttöön liittyen huomiota on kiinnitetty seuraaviin asioihin:

1. Rakenne on tarpeellinen sellaisissa konteksteissa, joissa temporaalinen tulkinta ei muutoin olisi selvä: *tulee olemaan vaikeata päästä eroon inflaatiosta; en tule koskaan ymmärtämään sinua* (vrt. ”on vaikeata päästä eroon inflaatiosta; en koskaan ymmärrä sinua”) (Törnudd-Jalovaara 1985; Larjavaara 1990: 230; Tommola 1992; myös Ikola 2001: 60–61; Paukkunen 2008: 72; KS s.v. *tulla*).
2. Rakenne voi olla kaksiselitteinen eli ilmaista myös liikettä sijaintiin, jossa infinitiivin osoittama toiminta tapahtuu: *Tulen ottamaan asiasta selvää ja vaatimaan osaani saaliista* (Tommola 1992; Kangasmaa-Minn 1980: 295).
3. Rakenne ilmaisee ennakointia ja ennemminkin korostaa tulevan tapahtuman varmuutta kuin ilmaisee intentiota: vrt. esim. *En pidä enkä tule koskaan pitämään tuosta ihmisestä* (Markkanen 1979: 168–169; Tommola 1992).
4. Rakenteella on usein ennustuksenomainen sävy: *Hän tulee saamaan toisen lapsen* (Markkanen 1979: 172; ISK § 1546, myös § 1548; vrt. kuitenkin Paukkunen 2008: 71).

2. Vuoden 2001 *Nykysuomen oppaassa* Ikola myös itse mainitsee, että rakennetta ”ei tulisi käyttää muulloin kuin selvyuden todella vaatiessa”. Hän myös huomauttaa tyypin olevan melko harvinainen (Ikola 2001: 60–61).

3. Mainittakoon kuitenkin Paukkusen pro gradu -tutkielma vuodelta 2008.

5. Rakenne ei välttämättä sovi lähitulevaisuuden ilmaisuun: *?Kohta tulee satamaan* (Markkanen 1979: 172; § ISK 1546, myös § 1548; vrt. kuitenkin Paukkunen 2008: 71).
6. Rakenne voi myös ilmaista tulevaa menneessä: *Työperiodinsa alkuvaiheessa työryhmä keskusteli varsin intensiivisesti tehtäväksiantonsa sisällöstä. Pian selvisi, että työ itse asiassa tuli olemaan kolmitahoista* (Kangasniemi 1992: 221; ISK § 1548).
7. Rakenne ei ole kielenkäytössä yleinen (Ikola 2001: 61) tai se kuuluu tyypillisemmin kirjoitettuun kieleen, asiakieleen tai asiakielenomaisiin käyttötilanteisiin (Tommola 1992; Kangasniemi 1992: 219–220).
8. Rakenteella on omaperäinen tausta murteissa, mutta malli sen futuuriselle käytölle voi olla peräisin myös ruotsista tai muista kielistä (Ikola 1949: 239–241; myös Penttilä 1963: 619; Saukkonen 1965: 150–152; Metslang 1996: 32–33). Vaihtoehtoisesti rakennetta voidaan pitää kokonaan vierasperäisen mallin mukaan muodostettuna (ks. Ikola 1949: 239; myös Kolehmainen 2007).
9. Typologisesti rakenteen voi luokitella futuurirakenteisiin, joiden alkuperä on päämäärää kohti suuntautuvassa ja päämääränäkökulmaisessa liikkeessä (Metslang 1996; Dahl 2000; vrt. myös Saukkonen 1965: 150–152).

Tässä tutkimuksessa keskityn tarkastelemaan kohdissa 3 ja 4 mainittuja seikkoja eli sitä, millaisia lisämerkityksiä rakenne saa.

Tuorein futuurisuudesta julkaistu tutkimus, joka sivuaa myös *tulla V-mAAn* -rakennetta, on Karttusen (2018) väitöstutkimus, joka käsittelee puhujan tulevaan toimintaan viittaavia ilmauksia Pohjois-Karjalan ja Kainuun murteissa ja nykypuhekielessä. Karttusen tutkimuksesta käy hieman yllättäen ilmi, että *tulla V-mAAn* ei kuulu aineistossa niiden ilmaisurakenteiden joukkoon, joilla puhujat yleensä ilmaisevat tulevaa toimintaansa (Karttunen 2018: 93). Karttusen havaintojen mukaan rakenne suosii nimenomaan kolmannen persoonan muotoja. Karttusen tutkimuksen tulos herättääkin kysymyksen *tulla V-mAAn* -rakenteen piirteistä subjektitäydennyksen persoonaan ja subjektitarcoitteen ominaisuuksiin liittyen. Näitä seikkoja aiempi tutkimus ei ole käsitellyt.

4 Tutkimuksen aineisto

Tutkimusaineisto koostuu yhteensä 500 *tulla V-mAAn* -rakenteen sisältävästä ilmauksesta. Aineisto on kerätty Kielipankin Suomi24 2018–2020-korpuksesta, joka sisältää Suomi24-internetsivuston keskustelujen viestejä vuodelta 2020.⁴ Aineisto sisältää kahden keskenään erilaisen haun tulokset; molemmissa on käytetty konkordanssihakuohjelman (Korp) laajennettua hakua.

Ensimmäisessä haussa haettiin yhdistelmää *tule-* + *V-mAAn* eli kaksi toisiaan seuraavaa sanaa, joista ensimmäinen alkaa *tule-* ja toinen päättyy *-maan* tai *-mään*. Näillä

4. Korpus oli aineiston keräyksen hetkellä (4.1.2022) beetatestivaiheessa. Saneiden määrä osakorpuksessa oli 160 821 825 ja virkkeiden määrä 14 694 188.

hakukriteereillä osumiksi mahdollistuivat rakenteen myönteiset ja kielteiset preesensmuodot kaikissa eri persoonissa. Hakuosumista valittiin 400 ensimmäistä osumaa niin, että ilmaisuissa on kyse futuurisuudesta ja siis *tulla*-verbin ilmaisevan liikemerkityksen puuttumisesta tai taka-alaistumisesta (vrt. *Sinne tulen käymään kesällä jos pääsen*).

Toisessa, täydentävässä Suomi24-haussa haettiin 100 osumaa yksikön ensimmäisen persoonan myönteisiä preesensmuotoja eli yhdistelmää *tulen V-mAAn*. Täydentävä haku oli tarpeen siksi, että tutkimuksen tavoitteena oli tarkastella *tulla V-mAAn*-rakennetta myös ilmaisuissa, joissa puhuja viittaa omaan tulevaan toimintaansa tai itseensä kohdistuvaan tapahtumaan. Ensimmäisen haun tulos sisälsi kuitenkin suurimmaksi osaksi kolmannen persoonan muotoja, jolloin puhujan tulevan toiminnan ilmauksia ei ollut analyysin kannalta riittävästi. Täydentävässä haussa haku rajattiin vain myönteisiin muotoihin, jotta tarkasteltava aines olisi ilmaisuuden merkitys- tai käyttöpiirteiden kannalta lähtökohtaisesti yhdenmukaista. Kieltomuodossa merkityksen tarkastelu monimutkaistuu.

5 Kohti analyysia: liikkeen ja liikkujan piirteitä

Futuurisen *tulla V-mAAn* -rakenteen kantamien lisämerkitysten analyysissa pohdin liikkeen mielikuvan sekä liikkujan eli rakenteen subjektitäydennyksen ominaisuuksien osuutta tulkintaan. Tässä luvussa avaan *tulla*-verbin semantiikkaa sekä sitä, miten subjektitarkoitteen ominaisuuksia voi jäsentää elollisuuden ja agenttiivisuuden kannalta.

5.1 *Tulla*-verbin semantiikka

Tulla ilmaisee geneeristä liikettä. Se ei spesifioi liikkumisen tapaa, mutta sen merkitykseen sisältyy liikkeen määränpään näkökulma. *Tulla*-verbi ilmaisee siis nimenomaan tarkastelupisteen näkökulmasta tapahtuvaa lähestyvää liikettä, eivätkä puhuja tai kuulija itse välttämättä ole tulohetkellä tai ylipäättään määränpäässä (*tulla*-verbin semantiikasta ks. Larjavaara 1990: 256–262; Jääskeläinen 2012: 67–72). Niinpä esimerkiksi ilmaus *Koira tuli sisään* voi kuvata hyvin monenlaisia tilanteita, joissa puhuja itse ei ole ollut läsnä, ja *Tulin eilen kotiin* voi tarkoittaa paluuta sijaintiin, jossa puhuja puhehetkellä joko on tai ei ole (esimerkit KS s.v. *tulla*). *Tulla*-verbi on futuurisen *tulla V-mAAn* -rakenteen apuverbinä odotuksenmukainen sikäli, että liikeverbit ovat tyypillisiä elementtejä, joita futuurirakenteissa esiintyy (Bybee ym. 1994: 266–271; Dahl 2000: 319; Heine & Kuteva 2002). Myös nimenomaan tulemista ilmaisevat verbit esiintyvät liikeverbeille perustuvissa futuurirakenteissa (Bybee ym. 1994: 266–270; Heine & Kuteva 2002).

Tulla-verbiä on esitetty yhdeksi suomen yleisimmistä verbeistä (Saukkonen, Haijus, Niemikorpi & Sulkala 1979), ja se on merkitykseltään hyvin polyseeminen: esimerkiksi *Kielitoimiston sanakirjassa tulla* saa 24 selitettä ja lisäksi joidenkin selitteiden kohdalla alamerkityksiä ja erikoiskäyttöjä. *Tulla*-verbillä voidaan konkreettisen liikkeen lisäksi ilmaista tapahtumia, joissa liike ei ole havaittavaa tai joissa se on kokonaan metaforista: *Keittiöstä tuli pullan tuoksu; Joulu, kevät tulee* (KS s.v. *tulla*). Ajantilmauksissa liike ei ole todellista, mutta metaforisesti ajankohdat, kuten joulu tai kevät,

hahmottuvat liikkujina, jotka saapuvat kohti puhehetkeä. Liikkeen hahmottuminen *tulla*-verbillisissä ilmaisuissa on pitkälti ilmaustyyppi- ja ilmauskohtaista – ja todennäköisesti myös tulkitsijakohtaista. Esimerkiksi ilmauksista *Pöytäliinaan tuli tahroja* ja *Pojasta on tullut mies* (KS s.v. *tulla*) ei välttämättä välity liikkeen mielikuvaa.

Nurminen (2015: 183–211) on nimennyt kolme erilaista polkua, joiden avulla erilaisia *tulla*-verbillisiä ilmauksia voi tarkastella: *liikepolun*, *olemaantulopolun* ja *muutospolun*. Liikepolku-tyyppiin sijoittuvat lauseet, jotka ilmaisevat entiteetin konkreettista tai abstraktia etenevää liikettä horisontaalisella tai vertikaalisella väylällä kohti päämäärää (*Koira tuli sisään*; *Joulu tulee*). Liikeverbi voi tuoda esiin polun mielikuvan kokonaan tai osittain. Esimerkiksi ilmauksessa *Kun vaimoni tulee kotiin, saamme myöskin kahvia* on liikettä ilmaiseva *tulla*-verbi ja liikkeen määränpäättäjä ilmaiseva adverbiaali *kotiin*, jolloin ilmaus muodostaa mielikuvan kotiin päätyvästä polusta – siitä huolimatta, ettei polun lähtöpistettä ole ilmauksessa tuotu esiin (Nurminen 2015: 186). Polun lähtöpistettä voisi ilmaista esimerkiksi sana *kaupasta*. Abstraktissa ajanilmauksessa *Joulu tulee* määränpäättäjä hahmotuu ajalliseksi sijainniksi, johon esimerkiksi puhuja itsensä puhehetkellä asemoi.

Kaksi muuta polkutyyppejä ovat liikkeen ilmaiseman mielikuvan suhteen huomattavasti taka-alaistavampia. Olemaantulopolku-tyypissä (*Pöytäliinaan tuli tahroja*) lauseet ilmaisevat entiteetin olemaan tulemista tietyssä lokaatiossa. Tässä tyypissä liikkeen merkitys tai aiempi olemassaolo muussa sijainnissa ei ole edellytys. Muutospolku-tyypissä (*Pojasta on tullut mies*) lauseet ilmaisevat entiteetin sisäistä kehitystä tai muutosta jonkinlaiseksi (Nurminen 2015: 183–184). *Tulla V-mAAn* -rakenteen sisältävät ilmaisut voivat potentiaalisesti hahmottaa minkä tahansa mainituista kolmesta polkutyyppistä. Luvussa 8 palaan pohtimaan määränpääntä näkökulmasta hahmotetun liikkeen vaikutusta lisämerkitykseen, joka *tulla V-mAAn* -rakenteen sisältävissä ilmauksissa esiintyy.

Liikesemantiikan lisäksi *tulla*-verbiä voi tarkastella myös aspektin kannalta. *Tulla* voi ilmaisusta ja sen sisältämistä elementeistä riippuen ilmaista joko duratiivista eli kestoltaan rajaamatonta tai momentaanista eli kestoltaan hetkellistä tapahtumaa. Esimerkiksi *Naula tuli seinän läpi* hahmottaa kestoltaan lyhyen tapahtuman, mihin vaikuttaa adverbiaalinen lauseke *seinän läpi*, kun taas *Mistä sinä tulet?* (KS s.v. *tulla*) voidaan ymmärtää pidempiaikaista tapahtumaa kuvaavaksi esimerkiksi silloin, kun puhuja pysäyttää puhuteltavan tämän ollessa parhaillaan kävelemässä. Palaan *tulla V-mAAn* -rakenteen aspektiominaisuuksiin lyhyesti alaluvussa 6.1.

5.2 Subjektitarkoitteen ominaisuudet

Tulla V-mAAn -rakenteen tarkastelussa olen kiinnittänyt huomiota paitsi subjektin persoonaan myös subjektitarkoitteen ominaisuuksiin. Ominaisuuksilla tarkoitan ensisijaisesti tarkoitteen elollisuutta tai elottomuutta sekä elollisten tarkoitteiden tapauksessa agentiivisuutta ja muita semanttisia osallistujarooleja, joita tarkoitteella ilmaisun kuvaamassa tilanteessa on.

Tarkoitteen elollisuus ja elottomuus voivat heijastua kieliopillisten kategorioiden järjestymiseen tai kieliopillisten elementtien valintaan ja käyttöön (Yamamoto 1999: 41–67). Suomen normitetussa kirjakielessä tämä näkyy esimerkiksi siten, että *hän-*

ja *he*-pronomineja käytetään ainoastaan elollisista tarkoitteista ja tarkemmin ihmisviitteisistä tarkoitteista (ISK § 717), mutta murteissa ja yleensäkin muussa kuin normitetussa kielenkäytössä pronomineilla voidaan viitata myös eläimiin (Laitinen 2005: 103; 2021: 311). Se, mikä kielenkäyttötilanteissa mielletään elolliseksi tai elottomaksi, voi kuitenkin vaihdella. Elollisuus ja elottomuus ovat pohjimmiltaan biologisia kategorioita, mutta tieteellinen luokittelu ei välttämättä kohtaa arkikäsitystä elollisuudesta: esimerkiksi ihminen ja suurin osa muusta eläinkunnasta tulkitaan tyyppisemmin elolliseksi kuin erilaiset pieneliöt, kasvit tai sienet (ks. esimerkiksi Yamamoto 1999: 9–17). Monitulkintaisia elollisuuden kannalta voivat olla myös esimerkiksi valtioon tai yritykseen viittaavat sanat silloin, kun ne ymmärretään ihmisistä koostuvan yhteisön metaforana (*Suomi asennoituu käsittääkseni myönteisemmin musiikkiin ja oopperakulttuuriin yleensä*, ISK § 489). Abstrakti käsite voi siis sopivassa kontekstissa toimia elollisen kaltaisessa funktiossa (Yamamoto 1999: 17–22). Lauseen verbin tai verbirakenteen merkitys ja laajemmin ilmaus kokonaisuudessaan vaikuttavat siihen, millaiseksi subjektitarkoite tulkitaan (vrt. Fillmore 1968: 21–31; Yamamoto 1999: 20–21). Periaatteessa mikä tahansa eloton subjektitarkoite voi saada elollisuuden piirteitä silloin, kun kielenkäyttäjät käyttävät tarkoitteen yhteydessä sanavalintoja, jotka yleensä viittaavat vain elollisiin tai rajatunmin esimerkiksi ihmisviitteisiin tarkoitteisiin (Yamamoto 2006: 34).

Agentiivisuuden käsite puolestaan kietoutuu elollisuuden käsitteeseen. Ontologiselta kannalta agentiivisuus edellyttää elollisuutta, sillä agentiivinen tarkoite on toiminnastaan tietoinen, intentionaalisesti toimiva olento (Yamamoto 2006: 12–19). Lisäksi agentiivisuuteen usein yhdistetään toiminnan kontrolli ja myös vastuu toiminnasta (Yamamoto 2006: 12–19; Dik 1997: 112–113). Tällä tavalla rajattuna agentiivisuus näyttää verrattain kapean tarkoittejoukon ominaisuutena. Kaikkien elollisten olentojen toimintaa ei välttämättä pidetä tietoisena: esimerkiksi kasvien ja yksinkertaisten eliöiden lajityypillistä käyttäytymistä ei useinkaan mielletä intentionaaliseksi (saati kontrolloiduksi ja vastuunalaiseksi) samalla tavalla kuin ihmisen päämäärähakuista toimintaa (ks. esim. Yamamoto 2006: 15–16). Kielenkäytössä mitkä tahansa tarkoitteet voidaan kuitenkin sanavalintojen avulla esittää agentiivisina samalla tavalla kuin ne voidaan esittää elollisinakin.

Tutkimuskirjallisuudessa ei-elollisten tai ei-intentionaalisten olentojen näennäis-agentiivista toimintaa lähestytään osin eri tavoin. Esimerkiksi luonnonvoiman osallistujaroolia voidaan kutsua Fillmoren (1968: 24) jaottelussa nimityksellä *instrumental* 'välineellinen', ja Simon Dikin (1997: 118) käsittelyssä puolestaan nimityksellä *force* 'voima' (*The earthquake moved the rock* 'Maanjäristys liikkutti kalliota', Dik 1997: 118). Muun tyyppisiä tarkoitteita, joiden voi katsoa metaforisesti edustavan inhimillistä toimijaa tai toimijajoukkoa tai muulla tavoin implikoivan inhimillistä taustavaikuttajaa, voidaan nimittää tapauskohtaisesti eri tavoin. Toisentyypistä lähestymistapaa edustaa Cruse (1973: 11), jonka mukaan subjektitarkoitteen ontologinen status ei analyysin kannalta ole agentiivisuuden tulkinnan edellytys, sillä agentiivisuus rakentuu nimenomaan lausekontekstissa. Agentiivisuutta määrittää tällöin se, millaista tilannetta verbi tai verbirakenne ilmaisee ja millaisena tilanne kuvataan.

Agentiivisuus määritetään yleensä siis osin subjektitarkoitteen ontologisten piirteiden kautta, osin verbin tai verbirakenteen kuvaaman tilanteen kautta (Yamamoto 2006:

41; vrt. Fillmore 1968: 26–32). Verbin tai verbirakenteen kuvaamia tilanteita puolestaan on tapana jäsentää muutaman keskeisen piirteen kautta. Tilanteet voidaan jakaa keskeisesti kahtia tapahtumiin, joihin sisältyy liikettä tai muutos, sekä tiloihin, joista nämä ominaisuudet puuttuvat (ISK § 1501; Leino 1991: 150–152). Tapahtumia voidaan jaotella vielä pienempiin ryhmiin agenttiivisuuden kautta eli sen kautta, millainen tarkoite verbin subjektitäydennyksellä voi olla tai tyypillisesti on. Esimerkiksi *Isossa suomen kieliopissa* (§ 1505) toiminta on agenttiivista ja duratiivista (kestollista), teko agenttiivista ja hetkellistä, kun taas prosessi on epäagenttiivista (ja kestollista). Nimeämättömäksi kategoriaksi jää toimintaan vertautuva, ei-agenttiivinen tapahtuma. Verbien jaottelu tällä tavoin kietoutuu siis myös ensyklopediseen tietoon tilanteista, joita ne kuvaavat.

Agenttiivisuuden sijaan subjektilla voi olla myös muun tyyppisiä piirteitä. Tällöin tarkoite ei ole ilmaisun kuvaamassa tilanteessa toimija, vaan patientti, johon toiminta tai tapahtuma kohdistuu tai vaikuttaa (*Ovi avautui*) tai elollisten tarkoitteiden tapauksessa myös kokee tai käsittää tilanteen: *Johnille oli selvää, että hän voittaisi; John sai mielenkiintoisen idean* (esim. Fillmore 1968: 24–25; Dik 1997: 115–117). Raja agentin ja kokijan välillä ei kuitenkaan sekään ole aina ilmeinen, ja viime kädessä konteksti ohjaa tulkintaa agenttiivisuuden ja ei-agenttiivisuuden, kuten kokijuuden välisellä skaalalla. Kokoavasti voi todeta, että subjektitarkoitteiden luokittelu kielellisissä ilmauksissa elollisuuden tai agenttiivisuuden mukaan ei ole yksiselitteistä ja vaatii aina ilmauskohtaista tarkastelua.

6 Tulla V-mAAn Suomi24-keskusteluissa

Analysoin seuraavaksi *tulla V-mAAn* -rakenteen sisältäviä ilmauksia. Teen ensin muutamia yleisiä havaintoja muun muassa rakenteessa esiintyvistä verbeistä ja rakenteen (ja sen täydennysten) esittämien tilanteiden aspektipiirteistä (alaluku 6.1). Käsitellen sitten rakenteen esiintymistä kolmen erilaisen subjektitarkoitetyypin kanssa: elottomien subjektitarkoitteiden (6.2), elollisten ei-agenttiivisten subjektitarkoitteiden (6.3) ja elollisten agenttiivisten subjektitarkoitteiden (6.4) kanssa.

6.1 Yleisiä havaintoja

Suurempaa otosta eli kaikkien persoonien otosta leimaa kolmannen persoonan runsas määrä: yhteensä 348 tapausta 400 ilmaisusta sisältää kolmannen persoonan subjektin. Kolmannen persoonan subjektin sisältävien tapausten määrä on siis suhteellisesti varsin suuri. Kolmannen persoonan subjektitarkoitteen sisältävät ilmaisut voi jakaa karkeasti kahtia: subjektitarkoite voi olla eloton tai elollinen. Elollisuus vaikuttaa tulkintoihin, joita futuurinen ilmaus voi saada. Palaan tähän seuraavissa alaluvuissa.

Osa-aineisto, jossa *tulla V-mAAn* esiintyy kaikkien persoonien kanssa, sisältää paljon erilaisia verbejä. 400:ssa ilmauksessa rakenteessa esiintyy 154 eri verbiä. *Tulen V-mAAn* -otoksessa (yht. 100 esiintymää) puolestaan erilaisia verbejä on 56. Kaikkien persoonien otoksessa suurin osa verbeistä esiintyy vain kerran tai kahdesti. Vähintään kolme kertaa esiintyviä verbejä on 28. Ensimmäisen persoonan otoksessa vain 5 verbiä

esiintyy vähintään kolme kertaa. Verrattain laaja valikoima erilaisia verbejä ei ole yllättävä tulos, sillä MA-infinitiivin illatiivimuodossa voivat lähtökohtaisesti esiintyä kaikki verbit, eikä aiempi tutkimus ole myöskään tehnyt huomioita *tulla V-mAAn* -rakenteeseen mahdollisesti liittyvistä verbisemanttisista rajoitteista.

Aineistossa selvästi useimmin esiintyvä *tulla V-mAAn* -rakenteen infinitiivin kantaverbi on *olla*. Se esiintyy kaikkien persoonien otoksessa yhteensä 89 kertaa. Seuraavaksi eniten esiintymiä saavat *tapahtua* (15), *saada* (15), *käydä* (14), *tehdä* (9), *mennä* (8) ja *maksaa* (7). Ensimmäisen persoonan otoksessa taas *saada* esiintyy useimmin (12 esiintymää). *Tehdä* saa 11 esiintymää ja *olla* 5. *Olla*-verbin suurta määrää selittäänee jo yksistään se, että se on kielessä tiuhaan esiintyvä verbi, ja myös *saada*, *tehdä* ja *mennä* ovat frekventtejä verbejä (Jussila, Nikunen & Rautoja 1992: 3). Alaluvuissa 6.3–6.4 käsittelem rakenteeseen liittyvän subjektin persoonaa ja tarkoitetta. Subjektin elollisuus, agenttiivisuus ja verbisemantiikka kietoutuvat yhteen.

Tulla V-mAAn -rakenteen sisältävä futuurinen ilmaus esiintyy aineistossa sekä tapahtuman ajankohtaa ilmaisevan adverbiaalil kanssa (esim. 4, *tulevana keväänä*) että sitä ilman (esim. 5):

- (4) Tulevana keväänä Kokoomuksella **tulee olemaan** paljon mietittävää, ennen kuin lähtevät tuomaan vastauksiaan Perussuomalaisen esittämiin kynnyskysymyksiin hallitusyhteistyöstä.
- (5) Viranomaisilla töitä **tulee riittämään**.

Ilmiö on odotuksenmukainen. On toki totta, että myöskään yksinäisverbin preesensmuoto ei futuurisessa merkityksessä aina esiinny ajan adverbiaalil kanssa, mutta *tulla V-mAAn* on periaatteessa yksiselitteisesti tulkinnaltaan futuurinen, mitä voi pitää käytännöllisenä ominaisuutena: tulevaisuuteen sijoittuvalle tilanteelle ei tarvitse osoittaa minkäänlaista ajankohtaa tai nykyhetken suhteutuvaa aikaväliä (vrt. Tommola 1992). Tätä piirrettä voi ajatella yhtenä selityksenä sille, miksi kielenkäyttäjät valitsevat *tulla V-mAAn* -rakenteen. Kun aineistossa esiintyvän *tulla V-mAAn* -rakenteen kantaverbinä on imperfektiivinen verbi, rakenne voi kuitenkin sopivien elementtien turvin ilmaista tulevaisuuden tapahtumaa, joka on käynnissä myös jo puhuehetkenä:

- (6) Kyllä nämä **tulee kummittelemaan** vielä kauan aikaa.

Esimerkissä adverbiaalinen ilmaus *vielä kauan aikaa* osoittaa, että kummittelutilanne on jo alkanut. Rakenne kuitenkin itsessään ilmaisee selvästi tulevaisuuden tapahtumaa. Tilanteiden aspektipiirteiden suhteen *tulla V-mAAn* on monikäyttöinen: sillä voidaan ilmaista aspektiltaan niin rajattuja (esim. 7–8) kuin rajaamattomiakin (esim. 9–10) tilanteita.

- (7) Lidl **tulee avaamaan** parikymmentä uutta Lidl myymälää vuoden 2020 aikana.

- (8) Teslan julkistamat pikalatausasemat **tulevat poistamaan** latausongelmat.
- (9) Rikostietokeskus **tulee haittaamaan** elämää huomattavasti.
- (10) Varmasti tämä korona **tulee näkymään** aika rumasti Tulikiven jo ennestään todella heikossa taloustilanteessa.

Esimerkissä 7 on kyseessä oikeastaan tulevien tapahtumien sarja: noin kahdenkymmenen uuden myymälän avaaminen. Tapahtumille on osoitettu myös ajallinen kehys, vuosi 2020. Esimerkissä 8 tilanne rajautuu latausongelmien poistamiseen. Sen sijaan esimerkeissä 9 ja 10 kuvataan tulevaisuuteen sijoittuvaa rajaamatonta tilannetta. Rikostietokeskuksen haittaavuudelle ei esitetä minkäänlaista rajattua ajanjaksoa, ja samoin koronan näkyminen taloustilanteessa (ts. sen heijastuminen taloustilanteeseen) esitetään rajaamattomasta näkökulmasta.

Tulla V-mAAn -rakenteen sopiminen aspektiltaan sekä rajattua ilmaiseviin konteksteihin että rajaamattomiin konteksteihin ei ole sekään epäodotuksenmukaista, eikä aiemmassa tutkimuksessa mikään ole viitannut rakenteen muunlaiseen käyttäytymiseen. Rakente ei vaikuta erityisesti suosivan joko rajattua tai rajaamattomuutta ilmaisevia tilanteita. Aspektin kannalta *tulla V-mAAn* sopii siis monenlaisten tilanteiden kuvaamiseen.

6.2 Elottomat subjektitarkoitteet: ennakointi

Aineiston *tulla V-mAAn* -rakenteen sisältävistä ilmauksista suurin osa (348 tapausta 400:sta) esiintyy kolmannen persoonan subjektin kanssa. Näistä noin kahdessa kolmasosassa subjektitarkoite on eloton. Ehdoton kategorisointi jompaankumpaan ryhmään ei ole tarkoituksenmukaista, sillä subjektitarkoite on toisinaan luonteeltaan sellainen, että sen voi myös tulkita edustavan ihmisjoukkoa (esim. *Lahko ei tule muuttamaan; Tässä hallituksessa puolueemme tulee häviämään*).

Elottomien subjektitarkoitteiden kohdalla *tulla V-mAAn* -rakenteellinen ilmaus ilmaisee usein puhujan ennakoimia kehityskulkuja, jotka ovat verraten abstrakteja tapahtumia (11–13). Abstraktilla tarkoitan sitä, että ilmaisuissa ei toisin sanoen useinkaan puhuta selvästi havainnoitavasta konkreettisesta toiminnasta, kuten ruuan valmistamisesta, tenttiin lukemisesta tai elokuvan katselusta:

- (11) Ideapark **tulee menestymään** ainakin viikonloppuisin, jos aukioloaikoja katsotaan.
- (12) Kun ulkomaanmatkailu **tulee vähentymään**, kotimaan matkailu voi kasvaa.
- (13) Keskustan kannatus **tulee menemään** alle 10 prosentin lähiaikoina.

Puhujalla on tietty näkemys siitä, mitä tulevaisuudessa tapahtuu. Näkemyksensä puhuja puolestaan muodostanee esimerkiksi arvioimalla nykyhetkellä vallitsevaa tilan-

netta (vrt. Törnudd-Jalovaara 1985). Tuleva tapahtuma on kuitenkin ennen kaikkea puhujan itsensä konstruoima, sillä yrityksen menestyminen, ulkomaanmatkailun vähentyminen ja puolueen kannatuksen lasku eivät ole asioita, jotka voi tietää tapahtuvaksi esimerkiksi sopimuksen perusteella. Esimerkeissä on myös kyse nimenomaan ennakkoinnista eikä subjektitarkoitteen intentioista. Vaikka subjektitarkoite *Ideapark* esimerkissä 11 voidaan hahmottaa joukoksi yrityksen tai sen toiminnan muodostavia ihmisiä, ilmaisu kokonaisuudessaan on puhujan omaa arviota eikä ei tue tulkintaa intentiosta, aikeesta menestyä. Menestyminen ei muutoinkaan ole toimintaa, joka on ihmisen omassa kontrollissa.

Joissakin tapauksissa puhuja ei niinkään itse päätele tulevia tapahtumia vaan edentää tietoa suunnitelluista tapahtumista, joita jonkun on mahdollista kontrolloida:

- (14) Se tulee siirtymään 10.1.2020 uudelle palveluntarjoajalle.

Esimerkissä 14 on kyse sähköpostipalvelun toiminnasta, josta on tehty päätös ja joka on jonkin selkeän tahon hallinnassa. Tässä mielessä ilmaisussa onkin osittain kyse intentionaalisesta toiminnasta ja siis jonkin tahon (ainakin puhujan olettamien) suunnitelmien tai aikeiden esille tuomisesta. Aktiivisen tulevan toiminnan ilmaisuihin palaan alaluvussa 6.5.

6.3 Elolliset subjektitarkoitteet: ennakointi

Tutkimuskirjallisuudessa *tulla V-mAAn* -rakenteen on esitetty esiintyvän ennustuksenomaisissa ilmaisuissa (Markkanen 1979: 172; ISK § 1546, myös § 1548), ja ennustuksenomaisuuden voi ajatella yhdistyvän nimenomaan sellaisiin tulevaisuuden tapahtumiin, jotka eivät ole subjektitarkoitteen omassa kontrollissa. Suurin osa aineiston tapauksista ilmaisee ennakoitua jo yksistään siitä syystä, että iso osa subjektitarkoitteista on elottomia. Entä millaisia tulevaisuuteen sijoittuvia tilanteita ilmaistaan sellaisilla *tulla V-mAAn* -rakenteellisilla ilmauksilla, joissa subjektitarkoite on elollinen? Kaikkia persoonia koskevassa aineisto-osassa (yht. 400 tapausta) elollisen subjektitarkoitteen saavia ilmauksia on 348:sta kolmannen persoonan tapauksesta noin kolmannes eli reilut sata ilmausta. Ensimmäisen ja toisen persoonan subjektin saavissa ilmauksissa (yht. 52) kaikki subjektitarkoitteet ovat tietenkin elollisia.

Kun *tulla V-mAAn* esiintyy elollisten subjektitarkoitteiden kanssa, voidaan erottaa merkitykseltään kaksi erityyppistä ryhmää. Ensimmäisessä ryhmässä on kyse tapahtumista, joissa subjektitarkoite on patientti eli epäagentiivinen tapahtumien läpikävijä. Subjektitarkoite ei siis itse aktiivisesti aiheuta tapahtumia eikä kyse ole subjektitarkoitteen omista aikeista. Toisessa ryhmässä subjektitarkoite esitetään aktiivisena toimijana, joka itse toteuttaa erilaisia asiantiloja (alaluku 6.4). Puhuja voi ensinnäkin konstruoida tulevia tapahtumia, kuten esimerkeissä 15 ja 16, joissa puhuja esittää olettamiaan tulevia kokemuksia ja kärsimyksiä ja joissa tapahtuma ei ole aiottua eikä toivottua:

- (15) Kaikkein suurin ongelma onkin se että kepu ja vihervasemmisto **tulee kokemaan** nöyryyttävän tappion kannatuksessaan.

- (16) Kaikki me **tulemme kärsimään** tästä pandemiasta vielä pitkään.

Esimerkeissä 17 ja 18 sen sijaan on kyse tapahtumasta, jotka ovat jonkin tahon suunnittelemlia:

- (17) Olen myös määrännyt, että yksi osakas **tulee saamaan** vain lain määräämän lakiosan.
- (18) Myöskään puhelinmyyjä ei selkeästi sanonut, että **tulen saamaan** ennakkolaskun heti sopimuksen vahvistuksen jälkeen.

Esimerkissä 17 puhuja on itse tulevan tapahtuman (osakkaan lakiosan saamisen) mahdollistaja, ja esimerkissä 18 puhuja on itse osallistunut johonkin toimintaan (tuotteen ostamiseen), johon liittyy jatkotapahtumia (ennakkolaskun saaminen). Huomattava on, että molemmissa esimerkeissä subjektitarkoite itse on kuitenkin kokija. Kaikissa neljässä edeltävässä esimerkissä infinitiivin kantaverbi kuvaa ei-agentiivista tapahtumaa, ja rakenteessa olevaa subjektitarkoitetta voi luonnehtia kokijaksi (*kokea; kärsiä*) tai vastaanottajaksi tai hyötyjäksi (*saada*). Ensiksi mainituissa esimerkeissä 15 ja 16 puhuja itse luo skenaarion tulevasta tilanteesta, ilmiöstä tai asiointilasta, kun taas jäljemmissä esimerkeissä 17 ja 18 tuleva tapahtuma on ennakoitavissa yhteisten, yhteiskunnassa tavallisten toimintaperiaatteiden tms. nojalla.

6.4 Elolliset subjektitarkoitteet: intentionaalinen toiminta

Kaikkia persoonia koskevassa aineisto-osassa, jossa elollisen kolmannen persoonan subjektin saavia ilmauksia on reilu sata, vajaan viidenkymmenen voi tulkita ilmaisevan intentionaalista tulevaa toimintaa. Ensimmäisen ja toisen persoonan subjektin sisältävissä ilmauksissa, joita on yhteensä 52, noin puolessa on kyse intentionaalisesta toiminnasta. Täydentävästä aineisto-osasta eli 100:sta *tulen V-mAAn* -ilmauksen joukosta niin ikään noin puolessa subjektitarkoite esitetään aktiivisena tulevan toiminnan toteuttajana. Alustavasti voidaan siis todeta, että aineistossa noin puolet elollisen subjektin sisältävistä *tulla V-mAAn* -rakenteen sisältävistä ilmauksista ilmaisee toimintaa, jossa ei ole kyse pelkästään tapahtumien kokemisesta. Tarkastelen seuraavaksi näitä ilmauksia tarkemmin.

Esimerkeissä 19, 20 ja 21 puhuja viittaa omaan tulevaan toimintaansa, jonka mahdollistaja hän itse on. Voi luonnehtia, että kirjoittaja kertoo suunnitelmistaan:

- (19) Mielenkiinnolla **tulen seuraamaan** tulevan osakeannin menestystä.
- (20) Me pienet ”vallan vahtikkoirat” eli yksittäiset ihmiset **tulemme tarkkailemaan** monin silmin ja korvin vallankäyttäjien toimia ja tuomaan ne eri tavoin julkisuuteen.

- (21) Seuraavan Italianmatkani **tulen tekemään** sukulaisnaisen ja hänen italialaisen miehensä luo Livornoon, joka on jo paljon etelämmässä.

Esimerkki-ilmausten subjektitarkoitteet ovatkin ominaisuuksiltaan (hieman eriasteisesti) agenttiivisia, sillä menestyksen seuraaminen, toimien tarkkailu ja julkisuuteen tuominen sekä matkustaminen vaativat aktiivista toimintaa. Aineistossa on tyyppillistä, että *olla V-mAAn* -rakenteella ilmaistava toiminta ei ole luonteeltaan erityisen konkreettista (esim. 19 ja 20), ja esimerkin 21 tyyppinen, konkreettisempi toiminta, kuten matkustaminen, esiintyy huomattavasti harvemmin. Tämä seikka saattaa kuitenkin liittyä pikemminkin keskustelupalstan aiheisiin kuin itse rakenteen käyttöön.

Kun ei ole kyse puhujan omasta toiminnasta, puhujalla voi olla tieto jonkun toisen suunnitelmista ja aikeista, kuten esimerkissä 22:

- (22) Alueiden 9 ja 11 kunnossapidon projektipäällikkönä **tulee toimimaan** Petri Nevanperä.

Ilmauksessa ei tosin liene kyse vain Nevanperän omista suunnitelmista vaan tulevasta tilanteesta, josta myös joku muu on päättänyt ja josta on tiedotettu eteenpäin. *Toiminta* on projektipäällikkönä työskentelyn merkityksessä joka tapauksessa luonteeltaan agenttiivista.

Usein aineiston *tulla V-mAAn* -rakenteelliset ilmaisut vaikuttavat siltä, että puhuja ainoastaan arvioi tai kuvittelee toisten ihmisten tulevaa toimintaa (esim. 23–25):

- (23) Ja tajuan vähemmälläkin, ettet **tule päästämään** irti ja **menemään** eteenpäin, joten onnea valitsemallesi tielle ja onnea siihen reissuun.
- (24) Sen luulisi kuitenkin olevan varsin selvää että Putin **tulee jatkamaan** loppuun saakka, hän ei eroa virastaan.
- (25) Tämä johtaa siihen, että hyvät asukkaat **tulevat lähtemään** aiemmin hyvästä kerrostalosta ja häiriöpesäke jää, todella hämmästyttävää isännöintiyrittäjien toimintaa, järjenvastaista.

Esimerkissä 23 kirjoittaja esittää tietävänsä, miten toinen palstan keskustelija tulee toimimaan – tai pikemminkin on toimimatta. Sarkastinen onnentoivotus tuntuu korostavan sitä seikkaa, että kirjoittaja pitää keskustelukumppanin tulevaa toimintaa selvänä. Esimerkissä 24 kirjoittaja eksplisiittisesti pitää Venäjän presidentin tulevia toimia niin ikään selvänä asiana, ja esimerkissä 25 puolestaan kirjoittaja viittaa tiettyyn kehityskulkuun ja sen perusteella päättelemäänsä lopputulemaan. Esimerkkien ilmaisemat tilanteet eli elämäntilanteessa eteenpäin meneminen, presidentin virassa jatkaminen ja asuintalosta pois muuttaminen ovat kaikki luonteeltaan agenttiivista toimintaa. Kiinnostavaa kyllä, aineiston *tulla V-mAAn* -rakenteellisissa ilmaisuissa agenttiivinenkin toiminta on usein jollain tavalla ulkoisten olosuhteiden ohjaamaa – ikään kuin vääjäämätöntä.

7 Varmuuden ja vääjäämättömyyden lisämerkitykset

Tulla V-mAAn -rakenteen käyttöön liittyy usein puhujan varmuus tulevan tilanteen toteutumisesta (episteemisyyden ilmaisusta suomessa ks. esim. ISK § 1556, 1557). Toisinaan ilmauksissa on mukana elementti, joka luo varmuuden merkityspiirteen tai, jos itse rakenteen ajatellaan kantavan varmuuden merkityspiirrettä, korostaa sitä. Esimerkissä 26 puhujan varmuutta tuo esille sana *takuuvarmasti*:

- (26) Kun pohjavesi on sepelitasossa, niin piha **tulee routimaan** takuuvarmasti tällä menolla.

Ilmauksessa puhuja paitsi ennakoi myös selittää päättelyään: jos pihan maaperä on tietynyyppinen ja olosuhteet jatkuvat tietynlaisina (*tällä menolla*), pihan routiminen on odotettavissa. Myös edellä esitellyissä esimerkeissä varmuuden sävy näkyy eriasteisesti, ja osassa on mukana elementti, johon varmuutta tuova vaikutelma voidaan paikallistaa. Esimerkeissä *Kyllä nämä tulee kummittelemaan vielä kauan aikaa* ja *Varmasti tämä korona tulee näkymään aika rumasti* – kielenkäyttäjän asennoitumista tulevan tilanteen toteutumiseen ilmaisevat vahvistava partikkeli *kyllä* sekä episteeminen adverbi *varmasti*. Esimerkissä *Olen myös määrännyt, että yksi osakas tulee saamaan* – – tulkinta syntyy *määrätä*-verbin merkityksen ja kontekstin yhteisvaikutuksesta: määräys virallisessa asiakirjassa antaa aiheen olettaa määräystä noudatettavan. Esimerkissä *Sen luulisi kuitenkin olevan varsin selvää että Putin tulee jatkaamaan* – – ilmaus *varsin selvää* luo tulkinnan tilanteesta, jonka toteutumisesta ei ole epäselvyyttä. Myös myöhemmissä esimerkeissä varmuus voi olla tuotu eksplisiittisesti esille (mm. esimerkissä 30 ilmauksella *hyvin suurella todennäköisyydellä*, ks. s. 255).

Tulla V-mAAn -rakenteellisissa ilmauksissa ei kuitenkaan useinkaan ole mukana leksikaalista varmuuden ilmaisua, vaan tulkinta syntyy puheenaiheen ja ilmauksen kokonaisuuden muodostamasta yhdistelmästä. Varmuuden lisäksi tai sen kanssa limitäin *tulla V-mAAn* -rakenteen käyttöön tuntuu usein sisältyvän tulevaan tapahtumaan tai toimintaan liittyvä toteutumisen vääjäämättömyyden lisämerkitys. Tarkoiton vääjäämättömällä tilanteella sellaista tapahtumaa tai toimintaa, joka jostakin (määrittelemättömästä) syystä toteutuu ilman että sitä voidaan estää. Estäminen voi olla mahdotonta joko kuulijalle tai puhujalle itselleen.

Vääjäämättömiä tilanteita kuvaavien ilmaisujen subjektitarcoite voi olla agenttiivinen, kuten esimerkiksi 27 ja 28, joissa auton ajaminen ja tuotteiden tilaaminen ovat agenttiivista toimintaa:

- (27) Dieselillä **tulen ajamaan** vielä vuosikymmeniä etkä sinä voi asialle yhtään mitään.
- (28) En suosittelen tätä yritystä kenellekään enkä **tule tilaamaan** uudestaan mitään ikinä.

Esimerkeissä kuulijalle viestitetty tilanteen vääjäämättömyys on pikemminkin puhujan omaa ehdottomuutta, joskin vääjäämättömyys voi myös kytkeytyä ulkoisen tilanteen aiheuttamaan ”pakkoon” (esim. 28): puhujan kokemukset ja esimerkiksi huonoksi osoittautunut tuote tekevät mahdottomaksi suosittelun ja tilaamisen. Puhuja voi esittää myös häneen itseensä kohdistuvan, kontrollinsa ulkopuolella olevan tapahtuman vääjäämättömänä (esim. 29–30):

- (29) – – mutta sanoit sinä mitä sanoit, **tulen elämään** onnellisen lapsivapaan elämän jossa saan keskittyä tekemään asioita mistä nautin ilman ylimääräisiä ärsykejä.
- (30) Olen hyvin tarkka suhdeasioissa ja hyvin suurella todennäköisyydellä **tulen olemaan** aina yksin.

Kirjoittajan sanat esimerkissä 29 eivät näyttäyty varsinaisesti suunnitelmalla (elää ilman lapsia jne.), sillä onnellista elämää ei voine ajatella asiantilana, joka voidaan täysin suunnitelmallisesti itse toteuttaa. Subjektitarkoite on tässä mielessä kokija eikä agenttiivinen toimija. Esimerkissä 30 on kyse puhujan itseen kohdistuvasta ennakkoinnista: vaikka puhuja tuokin esille myös oman myötävaikutuksensa asioihin, yksinolo näyttää tilanteena, joka ikään kuin vääjäämättömästi tulee hänen osakseen.

Aineistossa syy kulloisenkin ilmaisun vääjäämättömyyden merkitykselle vaihtelee, eikä aina voi varmasti päätellä, motivoituuko se ilmaisussa olevasta puheenaiheesta, tekstiyhteyden tietyistä elementeistä vai itse konstruktion kantamasta merkityspiirteestä. Edellä esimerkissä 27 vääjäämättömyyden tulkinta syntyy voimakkaasta kiellostosta: kirjoittaja ei suosittele yritystä *kenellekään* ja tilata hän ei aio enää *mitään*. Rajaamatonta ajanjaksoa ilmaisevat adverbialit *ikinä* (esim. 28) ja *aina* (esim. 30) esittävät asiantilanteen muuttumattomana, ikuisena. Esimerkeissä 28 ja 29 vääjäämättömyyttä korostavat *etkä sinä voi asialle yhtään mitään* ja *sanoit sinä mitä sanoit*.

Vääjäämättömyyden ilmaisuissa on usein eräänlaista tilanteiden dramatisointia. Dramatiikkaa luovat ilmaisun aihepiiri ja sanavalinnat, ja usein tilanne näyttää ikään kuin kohtalon tai jonkin voiman sanelemana. Monet aineistossa olevat *tulla V-mAAn* -rakenteelliset ilmaisut liittyvät uskonnollisiin aiheisiin ja suoranaisiin ennustuksiin, ja onkin todettu, että vuoden 1992 Raamatun käännöksessä *tulla V-mAAn* esiintyy painokkaissa ja lopunajallisissa konteksteissa (Paukkunen 2008: 74). Dramatisia ilmauksia edustavat esimerkki 31, joka on tunnettu sananlasku, sekä rakkauden löytämiseen liittyvät esimerkit 32 ja 33:

- (31) Totuus ei **tule palamaan** tulessakaan.
- (32) Milloin **tulen kohtaamaan** miehen, jota olen koko elämäni etsinyt ja odottanut, ja johon tunnen aina välillä selittämättömän yhteyden?
- (33) Lupaisin olla luottamuksensa arvoinen ja rakastaa häntä niin hyvinä kuin vaikeimpinakin aikoina. Ja lupaan myös että **tulen muistamaan** hänet aina,

vaikkei tästä mitään enempää syntyisikään, mutta se olisi kyllä tosi surullista jos niin kävisi.

Molemmissa esimerkeissä subjektitarkoite on kokijamainen: esimerkissä 32 dramaattinen retorinen kysymys implikoi kohtaamisen olevan etsimisestä huolimatta tämän oman kontrollin ulkopuolella, ja esimerkissä 33 muistaminen näyttäytyy pikemminkin mahdottomuutena unohtaa kuin tietoisena pyrkimyksenä vaalia muistoa. Dramatiikkaa ilmaisuun luovat sanavalinnat, kuten ajanilmaukset *koko elämäni* ja *aina*, käsitteet *selittämätön yhteys* ja *luottamuksen arvoinen* ja viittaus vihkiseremoniaan (*niin hyvinä kuin vaikeimpinakin aikoina*). Myös lupaaminen toistuu jälkimmäisessä esimerkissä kahdesti.

Myös seuraavissa esimerkeissä ajan adverbialit rakentavat ilmauksen dramaattisuutta:

- (34) Ilmasto on muuttunut, muuttuu ja **tulee muuttumaan** niin kauan kuin maapallo kiertää radallaan.
- (35) Näin se on mennyt tässä aikojen saatossa, ja **tulee menemään** jatkossakin.

Esimerkissä 34 tilanne (ilmaston muuttuminen) jatkuu *niin kauan kuin maapallo kiertää radallaan*, mikä on tapahtumana ihmisten kontrollin ulkopuolella ja muuttumiselle asetettuina ajallisina kehyksinä niin laaja, että tilanne näyttäytyy ikään kuin pysäyttämättä etenevänä voimana. Esimerkki 35 on samantyyppinen: ajan adverbialit *aikojen saatossa* ja *jatkossakin* luovat tilanteelle niin ikään lähes äärettömät aikakehykset. Huomattavaa myös on, että molemmissa esimerkeissä futurirakenteessa esiintyvä kantaverbi esiintyy samassa ilmaisussa myös muussa aikamuodossa. Vääjäämättömyyden tulkinta syntyykin osin myös aikamuotosarjan käytön vuoksi: sen avulla tilanne kuvataan napakasti aikakausien läpi jatkuvana. Toki toistotyypissä voi ajatella olevan samalla kyse myös ajallisten suhteiden selventämisestä: esimerkissä 34 yksinäisverbin muoto *muuttuu* tekisi lauseesta sen ajallisten suhteiden ilmaisun kannalta hankalasti hahmottuvan ”Ilmasto on muuttunut, muuttuu ja muuttuu niin kauan kuin –”.

8 Vääjäämättömyyden jäljillä

Edellä olen havainnollistanut, että *tulla V-mAAn* -rakenteellisissa ilmaisuissa on usein varmuuden ja vääjäämättömyyden lisämerkitys. Tämän tutkimuksen perusteella ei voi varmuudella sanoa, sisältyvätkö nämä merkityssävyt *tulla V-mAAn* -konstruktioon itseensä vai hakeutuuko konstruktio konteksteihin, joissa tulevista tilanteista puhutaan varmoina ja vääjäämättöminä. On mahdollista, että lisämerkitys on ainakin jossain määrin (tai joillekin kielenkäyttäjille) konstruktioon sisältyvä piirre. On myös tiedetty, että toistuvat kontekstipiirteet vahvistavat konstruktioon liitettyjä merkityksiä. Kysymykseksi jää, miten varmuuden ja vääjäämättömyyden lisämerkitys on kehittynyt osaksi joko *tulla V-mAAn* -rakenteen semantiikkaa tai miksi se esiintyy konteksteissa,

joissa näitä merkityssävyjä tuodaan esille. Jatkossa puhun yksinkertaista rakenteen kantamasta lisämerkityksestä.

Moniosaisten futuurirakenteiden merkityspiirteisiin ei mitenkään välttämättä kuulu vääjäämättömyyden piirre. Suomen kielessä futuurisuutta voidaan ilmaista myös muilla moniosaisilla verbirakenteilla, joista esimerkiksi *olla V-mAssA* -rakenne ei erityisesti esiinny vääjäämättömiä tilanteita kuvaavissa ilmaisuissa tai dramaattisissa konteksteissa, joskin se joissakin tapauksissa voikin myös ilmaista puhujan varmuutta.⁵ Sen sijaan *tulla V-mAAn* -rakenteen käyttöä muistuttavat ne *olla tulossa* -rakenteelliset ilmaisut, joilla myös ilmaistaan vääjäämättöntä tulevaisuutta. Näin on varsinkin silloin, kun *olla tulossa* -rakenteella ilmaistaan yleisesti tunnettuja toistuvia tapahtumia ja ajankohtia, kuten vuodenaikoja ja luonnon syklistyyteen liittyviä ilmiöitä sekä erilaisia kalenterivuoden ajankohtia, kuten juhlapyyhiä: *Syyskuu on tulossa ja vettä sataa niskaan; Itsenäisyyspäiväkin on tulossa* (Niva 2022: 48). Molempia rakenteita yhdistävä tekijä on *tulla*-verbi.

Tulla-verbi ilmaisee liikettä sen määränpään näkökulmasta, ja sellaisena se sopii hyvin futuurisuutta ilmaiseviin rakenteisiin. Kuten edellä on tullut esille, liikeverbit ja niiden joukossa myös määränpään näkökulmasta tapahtuvaa liikettä kuvaavat verbit ovat tyypillisiä kielten futuurirakenteissa (Bybee ym. 1994: 266–271; Dahl 2000: 319; Heine & Kuteva 2002). *Tulla*-verbin ja sen vastineiden käyttö futuurirakenteissa puolestaan käy yhteen tunnetun ajatuksen kanssa siitä, että hahmotamme ja kiennämme aikaan liittyviä ilmiöitä fysikaalisesta maailmasta tutun spatiaalisuuden kautta (Lakoff & Johnson 1980: 56–60; myös Leino 1990): aika voidaan konstruoida esimerkiksi polkuna, jolla tapahtumat ja ajankohdat liikkuvat meitä kohti edessämme olevasta tulevaisuudesta ja ohittavat meidät siirtyen menneisyyteen. *Tulla*-verbillä ilmaistaan metaforista liikettä, ja tulevaa tapahtumaa kuvaavat *tulla*-verbilliset ilmaisut sisältävät liikepolun mielikuvan. *Tulla V-mAAn* -rakenteen tapauksessa tällaista ajan mielikuvaa vastaavat parhaiten ilmaisut, joissa tulevaisuuden tapahtuma on luonteeltaan abstrakti, kuten edellä olleessa esimerkissä 12: *Kun ulkomaanmatkailu tulee vähentymään, kotimaan matkailu voi kasvaa*. Ulkomaanmatkailun vähentyminen on siis tässä mielikuvaistuksessa entiteetti, joka sijaitsee tulevaisuudessa ja jonka lähestymistä havainnoimme. Toisaalta tällainen hahmotustapa on vain yksi mahdollisuus, ja *tulla V-mAAn* -rakenteellisiin ilmaisiin sisältyvää metaforisuutta voi tulkita myös toisin: subjektitarkoitteen voi periaatteessa hahmottaa liikkuvaksi myös toiseen suuntaan, meistä eli nykyhetkestä päin kohti myöhempään aikaa, jossa liikkeen määränpää tällöin on. Niinpä esimerkiksi *ulkomaanmatkailu* liikkuu ajan polulla eteenpäin sijaintiin, jossa matkailu vähenee siitä, mitä se nykyhetkellä on.

Tulla V-mAAn -rakenteella ilmaistaan kuitenkin monenlaisia tulevia tapahtumia, kuten elollisen subjektitarkoitteen toimintaa, eikä kenties vaikuta kovin todennäköiseltä, että varmuuden ja vääjäämättömyyden lisämerkityksen taustalla olisi nykykielenkäyttäjän hahmottama mielikuvaistus juuri tietynlaisesta metaforisesta liikkeestä. Periaatteessa voisi kuitenkin olla, että *tulla V-mAAn* -rakenteen aiempi käyttö

5. Näin on varsinkin kieltomuotoisissa *olla V-mAssA* -rakenteen sisältävissä ilmauksissa, ks. Niva 2021a.

on keskittynyt tietäntyyppisten tulevien tilanteiden kuvaamiseen ja rakenteen subjekti-tarkoitteet ovat olleet tyyppillisesti tietynlaisia, esimerkiksi abstrakteja entiteettejä. Täl-löin vääjäämättömyyden lisämerkitys olisi pohjimmiltaan metaforisesti motivoitunut ja säilynyt konstruktion piirteenä, vaikka metaforisuus olisikin haalistunut ja konst-ruktion käyttöala olisi laajentunut subjektitarkoitteeltaan monenlaisiin konteksteihin.

Toisaalta on myös esitetty, että futuurisuutta ilmaisevan *tulla V-mAAn* -rakenteen alkuperä voisi selittyä konkreettisen liikkeen kautta, mikä on liikeverbillisten futuuri-rakenteiden tapauksessa tavallinen kehityskulku: päämäärään suuntautuva agentiivinen liike muuttuu ensin menemisasikeen ilmaukseksi, ja lopulta rakenne laajentaa käyttöalaa ja muuttuu subjektitarkoitteen laadusta riippumattomaksi tulevaisuuden ilmaisukeinoksi (ks. esim. englannin futuurisesta *be going to* -rakenteesta Bybee ym. 1994: 266–270). Täl-löin myös *tulla V-mAAn* -rakenteen subjektitarkoite olisi ollut alun perin elollinen, agen-tiivinen subjektitarkoite, joka siirtyy tiettyyn paikkaan tiettyä tarkoitusta varten (myös Metslang 1994: 209–210). *Tulla V-mAAn* -rakenteellinen ilmaus voi tietysti edelleenkin ilmaista myös konkreettista liikettä, ja toisinaan konteksti mahdollistaa ilmaisun tulkin-nan sekä konkreettisen liikkeen ilmaisuna että futuurisen toiminnan ilmaisuna:

(36) Joku päivä koirani tulee nuolaisemaan sinua.

Sijainnin ilmaisun puuttuminen rakenteen yhteydestä on olennainen. Sen mukana olo aiheuttaisi tulkinnan konkreettisesti liikkeestä: *Joku päivä koirani tulee luoksesi nuolaisemaan sinua*. Jos *tulla V-mAAn* -rakenteen futuurinen kehitys kytkeytyy agentiivi-sen, konkreettisen liikkeen ilmaisuun, selitys vääjäämättömyyden lisämerkityksen liit-tymisestä abstraktien, kontrolloimattomien tapahtumien ilmaisuun on hieman mut-kikkaampi. Toisaalta myös Ikolan esittämä *joutumisen* merkitys on kiinnostava vääjää-mättömyyden lisämerkityksen synnyn kannalta: joutuminenkin on subjektitarkoitteen kontrollin ulkopuolella oleva tapahtuma. Voi olla, että *tulla V-mAAn* -rakenteen kan-tamien lisämerkitysten taustalla on useampia, keskenään limittyviä tekijöitä.

Ftuurisen *tulla V-mAAn* -rakenteen kehitystä voidaankin tarkastella vielä yh-destä näkökulmasta: pohtimalla sen yhteyttä ruotsin *komma att* V-rakenteeseen. Yh-tenä mahdollisena *tulla V-mAAn* -rakenteen futuurisen käytön motivaationa on nimit-täin myös pidetty ruotsin kielen *komma att* V-rakenteen antamaa mallia (esim. Ikola 1949: 239–241; Kolehmainen 2007). Jos rakenne tai sen futuurimerkitys on käännös-vaikutusta, rakenteen ei ole omaperäisen kehityksen tavoin välttämättä tarvinnut käydä läpi pitkää vaihetta, jonka aikana rakenteen käyttöala on laajentunut piirteiltään monenlaisiin konteksteihin ja erilaisiin subjektitarkoitteisiin. Rakenne on sen sijaan voinut omaksua syntaktis-semanttiset piirteensä enemmän tai vähemmän suoraan mallin mukaan. Kiinnostava kysymys tällöin on, mikä vaikutus konstruktion piirtei-siin on ollut suomenkielisillä käännöstekstilajeilla, joissa se on esiintynyt ja joiden vä-lytyksellä se on mahdollisesti tullut tunnetummaksi. Voi esimerkiksi ajatella, että nyky-suomea edeltävänä aikana konstruktioita on todennäköisesti käytetty käännösteksteissä muiden kielten futuurirakenteiden vastineina ja yleensäkin teksteissä muiden kielten mallien mukaan. Käännösteksteistä esimerkiksi laki- ja säädösteksteissä erilaisia tu-levia tapahtumia tai tapahtumien seurauksia esitetään kyseenalaistamattomina, pää-

tettyinä asioina. Näihin tekstilajeihin on myös jo itsessään sisäänrakennettuna eräänlainen ehdottomuus ja kontrolli, eikä lukijalla (tai kuulijalla) ole mahdollisuutta ryhtyä dialogiin ja neuvotteluun tulevista tapahtumista. Lienee myös mahdollista, että *tulla V-mAAn* -rakenteen käyttöön liittyvä episteemisen varmuuden piirre tai toisaalta sen vahvistuminen on tapahtunut vasta myöhemmin esimerkiksi 1900-luvun kuluessa uutisgenren kontekstissa, jossa usein puhutaan tulevaisuutta koskevista päätöksistä ja ytimekäs, temporaalisesti yksiselitteinen ilmaus on tarpeen. Tässä tutkimuksessa ei kuitenkaan ole tarkasteltu rakenteen käyttöä nykysuomea varhaisemmissa lähteissä tai edes useamman viimeisimmän vuosikymmenen varrelta, eikä *tulla V-mAAn* -rakenteen kehityskulusta voida tehdä aineistoon perustuvia havaintoja.

Vaikka *komma att V* -rakenteen yhteys *tulla V-mAAn* -rakenteeseen jääkin hämäräksi, *komma att V* -rakenteen käyttö ja käytön kehitys ovat mielenkiintoisia *tulla V-mAAn* -rakenteen kannalta. Molempia rakenteita yhdistää se, että niiden keskeinen rakenneosana on deiktinen, tulemistä ilmaiseva verbi. Hilpert (2008a) on tutkinut *komma att V* -rakenteen käyttöä eriaikaisissa kirjallisissa lähteissä, joista vanhin on peräisin 1300- ja 1400-luvuilta. Hilpert erottaa rakenteen varhaisessa käytössä kolme erilaista alatyyppejä: *komma att V* -rakenteen lisäksi omia tyyppejään ovat *komma till att V* sekä *komma OBJ till att V*, johon kuuluu mukaan myös objekti. Konstruktio-ryppäs käyttäytyy osin eri tavoin: kaksi ensiksi mainittua esiintyvät tyyppillisesti agenttiivisen, kontrollissa olevan subjektitarkoitteen yhteydessä, mutta näistä *komma till att V* ei välttämättä sisällä liikkeen merkitystä vaan ilmaisee tilanmuutosta. Sen subjektitarkoite ei myöskään aina ole elollinen. Kolmas konstruktio *komma OBJ till att V* puolestaan esiintyy kausatiivisessa käytössä, jossa verbirakenteen objekti on liikutettava entiteetti ja siten ainoastaan liikuttamisen läpikävijä (Hilpert 2008a: 116).

Hilperin tutkimuksessa käy ilmi, että 1800-luvun kuluessa prepositioton *komma att V* -rakenne on vakiintunut ryppästä yleisimmäksi ja kieliopillistunut futuurisuuden ilmaisukeinoksi:

- (37) (Hilpert 2008a: 119)
De **kommer** sannolikt **att göra** betydande förluster
'He tulevat todennäköisesti kohtaamaan suuria menetyksiä'
- (38) (Hilpert 2008a: 119)
Saken **kommer att avvecklas** mycket hastig
'Asia tullaan käsittelemään hyvin ripeästi'

Rakenteen konkreettisen liikkeen merkitys on haalistunut, ja vaikka sen subjektitarkoitteet voivat edelleen olla sekä elollisia (esim. 37) että elottomia (esim. 38), elottomien subjektitarkoitteiden määrä on kasvanut. Elolliset subjektitarkoitteet puolestaan ovat nyt leimallisesti epäagenttiivisia muutoksen läpikävijöitä. (Hilperta 2008a: 118–120.)

1980-luvun osa-aineistossa rakenteen suhteellinen esiintyvyys on kasvanut, ja lisäksi agenttiivisten subjektitarkoitteiden määrä on kasvanut (Hilpert 2008a: 123), mutta kaiken kaikkiaan nykyruotsin *komma att V* valikoituu futuurirakenteiden joukosta käyttöön erityisesti silloin, kun puheena ovat abstraktit, itsestään tapahtuvat kehitys-

kulut ja subjektitarkoite on eloton, mitä ilmentävät rakenteen infinitiiville tyypilliset kantaverbit *påverka* 'vaikuttaa', *öka* 'kasvaa' ja *förändra* 'muuttua' (Hilpert 2008a: 108–109). On myös havaittu, että nykyruotsissa *komma att V* on futuurisuuden ilmaismena keskusteluissa harvinaisempi kuin *ska V* -rakenteen tai verbin preesensmuodon käyttö (Christensen 1997: 45).

Hilpert ei tarkastele *komma att V* -rakenteen kehityksessä ja käytössä piirrettä, jota olen nimittänyt tässä tutkimuksessa vääjäämättömyydeksi, mutta on kuitenkin kiinnostavaa, että *tulla V-mAAn* -rakenteen mahdollinen mallinantaja on jo menneinä vuosisatoina ilmaissut tyypillisesti abstrakteja tulevia tapahtumia sekä sellaisia tulevia tapahtumia, joissa subjektitarkoite ei ole agenttiivinen. On mahdollista, että vääjäämättömyyden merkityssävy kytkeytyy juuri futuurirakenteiden subjektitäydennyksen semanttiseen rooliin: se syntyy nimenomaan konteksteissa, joissa tapahtumat ovat (ainakin näennäisen) omavoimaisia ja subjektitarkoite ei kykene kontrolloimaan niiden kulkua. Kontrollin mahdottomuus tekee tilanteista vääjäämättömiä. Edelleen hämärän peittoon kuitenkin jää syy siihen, minkä vuoksi *tulla V-mAAn* ja *komma att V* suosivat kontrollin ulkopuolella olevien tilanteiden kuvaamista. Onko kohti tulevaa liikettä kuvaavalla verbillä ja sen kautta ajan mielikuvaistusmalleilla vaikutusta vääjäämättömyyden merkityssävyn muodostumiseen?

Kuten *komma att V* -rakenteenkaan tapauksessa, myöskään *tulla V-mAAn* -rakenteen kohdalla vääjäämättömyyden merkityspiirre ei kuitenkaan sisälly kaikkiin ilmauksiin: esimerkiksi edellä ollut *Seuraavan Italianmatkani tulen tekemään sukulaisnaisen ja hänen italialaisen miehensä luo Livornoon* (esim. 21) vaikuttaa pelkästään intention ilmaukselta ja siis sellaisen tulevan tilanteen ilmaukselta, joka on puhujan kontrolloima. Mikään ilmauksessa ei myöskään ilmennä erityistä pyrkimystä vakuuttaa kuulija tulevan tapahtuman varmuudesta, ellei sitten ajatella, että varmuus on osa konstruktion merkitystä. *Tulla V-mAAn* -rakenteen käyttö voikin vähitellen tulla yleisemmäksi myös sellaisten tilanteiden kuvaamisessa, joissa on agenttiivinen subjektitarkoite. Tällöin rakenne muuttuu semanttisesti ja pragmaattisesti monikäyttöisemmäksi futuurirakenteeksi.

9 Lopuksi

Tässä artikkelissa olen pyrkinyt selvittämään, onko futuurinen *tulla V-mAAn* -rakenne neutraali futuurisuuden ilmaiskeino vai kuuluuko sen piirteisiin tai sen sisältäviin ilmaisiin jokin lisämerkitys. Tutkimukseni aineisto on määrällisesti melko pieni ja aineistolähteeltään rajoittunut, mutta tutkimuksen havaintoja voi kuitenkin pitää vähintään suuntaa antavina *tulla V-mAAn* -rakenteen käyttökontekstien ja sen ilmaiseen futuurisuuteen liittyvien lisämerkityksien suhteen.

Analyysin perusteella esitän, että *tulla V-mAAn* ilmaisee futuurisuuden lisäksi usein episteemistä merkitystä, tarkemmin varmuutta tulevan tilanteen todennäköisyydestä sekä tulevan tilanteen toteutumisen vääjäämättömyyttä. *Tulla V-mAAn* ei siis ole neutraali temporaalisen sijainnin ilmaiskeino, vaan ilmaisee lisäksi tietynlaista puhujan episteemistä asennetta. *Tulla V-mAAn* -rakenteen yhteydessä esiintyvä subjekti on tutkimusaineistossa enimmäkseen kolmannessa persoonassa ja tarkoitteel-

taan eloton. Elolliset subjektitarkoitteet ovat usein epäagentiivisia, mikä tarkoittaa sitä, että *tulla V-mAAn* ilmaisee yleensä tapahtumaa, joka ei ole subjektitarkoitteen kontrollissa. Tämä aiheuttaa rajoitteita rakenteen käytölle: se ei ole luontevin valinta silloin, kun halutaan ilmaista tulevaisuudessa tapahtuvaa volitionaalista toimintaa tai tulevaan tapahtumaan kohdistuvia intentioita. Sen sijaan *tulla V-mAAn* sopii ilmaisukeinoksi silloin, kun ilmaistaan erilaisia tulevaan aikaan sijoittuvia abstrakteja tapahtumia, joita pidetään syystä tai toisesta varmana asiana ja joiden toteutumisen ajatellaan olevan (puhujan tai kuulijan) kontrollin ulottumattomissa.

Lisämerkitys syntyy erilaisista kontekstuaalis-leksikaalisista tekijöistä. Osin avoimeksi jää, ovatko varmuuden ja vääjäämättömyyden merkitykset ainoastaan kontekstipiirre. Oletettavaa on, että ne ainakin jossain määrin ovat vakiintuneet osaksi konstruktion kantamaa merkitystä. Tätä oletusta tukee konstruktion taipumus esiintyä epäagentiivisten subjektitarkoitteiden yhteydessä: kontrollin ulkopuolella olevat tapahtumat hahmottuvat vääjäämättöminä ja siksi varmoina. Sille, miksi *tulla V-mAAn* suosii epäagentiivisia subjektitarkoitteita, ei voida ainakaan tämän tutkimuksen aineiston perusteella saada selitystä. Osaselityksenä voidaan harkita mahdollisen mallinantajarakenteen eli ruotsin *komma att V* -konstruktion piirteitä ja lisäksi sekä tämän että *tulla V-mAAn* -rakenteen taustalla ollutta tai olevaa hahmotusta, jossa ajan kulu ymmärretään metaforisesti spatiaalisen liikkeen kautta. Tietynlaisia, omavoimaisiksi ajateltuja tapahtumia toisin sanoen kiellennetään *tulla*-verbillisillä rakenteilla, sillä *tulla*-verbillä rakentuu juuri tietynlainen mielikuva liiketapahtumasta.

Lähteet

- BYBEE, JOAN – PERKINS, REVERE – PAGLIUCA, WILLIAM 1994: *The evolution of grammar. Tense, aspect and modality in the languages of the world*. Chicago: University of Chicago Press.
- CHRISTENSEN, LISA 1997: *Framtidsuttrycken i svenskans temporal system*. Lund: Lund University Press.
- COMRIE, BERNARD 1985: *Tense*. Cambridge: Cambridge University Press.
- CRUSE, ALAN 1973: Some thoughts on agentivity. – *Journal of Linguistics* 9 (1) s. 11–23.
- DAHL, ÖSTEN 2000: The grammar of future time reference in European languages. – Östen Dahl (toim.), *Tense and aspect in the languages of Europe* s. 309–328. Berlin: Mouton de Gruyter.
- DAHL, ÖSTEN – VELUPILLAI, VIVEKA 2013: The future tense. – Matthew Dryer & Martin Haspelmath (toim.), *The world atlas of language structures*. Leipzig: Max Planck Institute for Evolutionary Anthropology. <https://wals.info/chapter/67> (17.3.2024).
- DIESSEL, HOLGER 2019: *The grammar network. How linguistic structure is shaped by language use*. Cambridge: Cambridge University Press.
- DIK, SIMON 1997: *The theory of functional grammar. Part 1. Structure of the clause*. 2., korjattu painos. Functional grammar series 20. Berlin: Mouton de Gruyter.
- FILLMORE, CHARLES 1968: The case for case. – Emmon Bach & R. Harms (toim.), *Universals in Linguistic Theory* s. 1–88. New York: Holt, Rinehart, and Winston.
- FILLMORE, CHARLES – KAY, PAUL – O’CONNOR, MARY 1988: Regularity and idiomaticity

- in grammatical constructions. The case of *let alone*. – *Language* 64 s. 501–538.
- FRIED, MIRJAM – ÖSTMAN, JAN-OLA 2004: Construction grammar. A thumbnail sketch. – Mirjam Fried & Jan-Ola Östman (toim.), *Construction grammar in a cross-language perspective* s. 11–86. Amsterdam: John Benjamins.
- GOLDBERG, ADELE 2006: *Constructions at work. The nature of generalization in language*. Oxford: Oxford University Press. <https://doi.org/10.1093/acprof:oso/9780199268511.001.0001>.
- 2019: *Explain me this. Creativity, competition, and the partial productivity of constructions*. Princeton: Princeton University Press.
- HEINE, BERND – KUTEVA, TANIA 2002: *World lexicon of grammaticalization*. Cambridge: Cambridge University Press.
- HILPERT, MARTIN 2008a: Where did this future construction come from? A case study of Swedish *komma att V*. – Alexander Bergs & Gabriele Diewald (toim.), *Constructions and language change* s. 105–129. Trends in Linguistics. Studies and Monographs 194. Berlin: De Gruyter Mouton.
- 2008b: *Germanic future constructions. A usage-based approach to language change*. Constructional Approaches to Language 7. Amsterdam: John Benjamins
- IKOLA, OSMO 1949: *Tempusten ja modusten käyttö ensimmäisessä suomalaisessa Raamatussa verrattuna vanhempaan ja nykyiseen kieleen I*. Turun yliopiston julkaisu B: XXXII. Turku: Turun yliopisto.
- 2001: *Nykysuomen opas*. 2. painos. Turun yliopiston suomalaisen ja yleisen kielitieteen laitoksen julkaisu. Turku: Turun yliopisto.
- ISK = HAKULINEN, AULI – VILKUNA, MARIA – KORHONEN, RIITTA – KOIVISTO, VESA – HEINONEN, TARJA RIITTA – ALHO, IRJA 2004: *Iso suomen kielioppi*. Suomalaisen Kirjallisuuden Seuran Toimituksia 950. Helsinki: Suomalaisen Kirjallisuuden Seura.
- JUSSILA, RAIMO – NIKUNEN, ERJA – RAUTOJA, SIRKKA 1992: *Suomen murteiden taajuus-sanasto*. Kotimaisten kielten tutkimuskeskuksen julkaisu 66. Helsinki: VAPK-kustannus.
- JÄÄSKELÄINEN, ANNI 2012: *Sehän menee että suhahtaa. Tulemisen ja menemisen äänet*. – Ilona Herlin & Lari Kotilainen (toim.), *Verbit ja konstruktiot* s. 62–103. Helsinki: Suomalaisen Kirjallisuuden Seura.
- KANGASMAA-MINN, EEVA 1980: Deverbaalien lausedynamiikkaa. – *Virittäjä* 84 (4) s. 289–301.
- KANGASNIEMI, HEIKKI 1992: *Modal expressions in Finnish*. Studia Fennica Linguistica 2. Helsinki: Suomalaisen Kirjallisuuden Seura.
- KARLSSON, FRED 1983: *Suomen peruskielioppi*. Suomalaisen Kirjallisuuden Seuran toimituksia 378. Helsinki: Suomalaisen Kirjallisuuden Seura.
- KARTTUNEN, MIIA 2018: *No pitää kahttoo. Puhujan tulevan toiminnan ilmausten kielioppia ja pragmatiikkaa*. Publications of the University of Eastern Finland. Dissertations in Education, Humanities, and Theology 119. Joensuu: University of Eastern Finland.
- Kielitoimiston ohjepankki = Aikamuotoja: tuleva aika (on vai tulee olemaan?) <https://kielitoimistonohjepankki.fi/ohje/aikamuotoja-tuleva-aika-on-vai-tulee-olemaan/> (17.3.2024).
- KOLEHMAINEN, TARU 2007: *Tulla-futuuri – suomea vai ei*. – *Kielikello* 2007 (2).
- KS= *Kielitoimiston sanakirja*. Kotimaisten kielten keskuksen verkkojulkaisu 35. Helsinki: Kotimaisten kielten keskus 2021. <https://www.kielitoimistonsanakirja.fi> (17.3.2024).
- LAITINEN, LEA 2005: *Hän*, the third speech act pronoun in Finnish. – Ritva Laury (toim.), *Minimal reference. The use of pronouns in Finnish and Estonian discourse* s. 75–106. Helsinki: Suomalaisen Kirjallisuuden Seura.
- 2021: *He*-pronominin käyttö eläimistä. – Rea Peltola, Anni Jääskeläinen & Katariina

- Harjunpää (toim.), *Kieli ja eläin. Vuorovaikutusta ja kielioppia monilajisissa yhteisöissä*, s. 311–394. Suomalaisen Kirjallisuuden Seuran Toimituksia 1474. Helsinki: Suomalaisen Kirjallisuuden Seura.
- LAKOFF, GEORGE – JOHNSON, MARK 1980: *Metaphors we live by*. Chicago: University of Chicago Press.
- LARJAVAARA, MATTI 1990: *Suomen deiksis*. Suomi 156. Helsinki: Suomalaisen Kirjallisuuden Seura.
- LEINO, PENTTI 1990: Mikä siellä liikkuu? Liike- ja muutosverbien subjekti. – *Virittäjä* 94 (3) s. 400–418.
- 1991: *Lauseet ja tilanteet. Suomen objektin ongelmia*. Helsinki: Suomalaisen Kirjallisuuden Seura.
- MARKKANEN, RAIJA 1979: *Tense and aspect in English and Finnish. A contrastive study*. Studia Philologica Jyväskyläensia 13. Jyväskylä: University of Jyväskylä.
- METSLANG, HELLE 1994: *Temporal relations in the predicate and the grammatical system of Estonian and Finnish*. Oulun yliopiston suomen ja saamen kielen laitoksen tutkimusraportteja 39. Oulu: Oulun yliopisto.
- 1996: The developments of the futures in the Finno-Ugric languages. – Mati Erelt (toim.), *Estonian. Typological studies I* s. 123–144. Tartu Ülikooli eesti keele õppetooli toimetised 4. Tartu: University of Tartu.
- NIVA, HEIDI 2021a: Parhaillaan mutta myöhemmin. *Olla V-mAssA* -rakenne intentioiden ja ennakkoinnin ilmaisuissa. – *Sananjalka* 63 s. 31–54. <https://doi.org/10.30673/sja.96098>.
- 2021b: Aikeiden aika. *Olla tekemässä* -rakenne futuurisuuden ilmaisukeinona. – *Finnish Journal of Linguistics* 34 s. 103–148.
- 2022: Limittäisiä aikoja ja vakaita aikeita. Progressiivisuuden ja futuurisuuden rajankäyntiä liikeverbillisessä *olla V-OssA* -konstruktiossa. – *Virittäjä* 126 (1) s. 38–65. <https://doi.org/10.23982/vir.103166>.
- NURMINEN, SALLA 2015: *Lauseen aspektin ilmaiseminen suomen kielessä. Tutkimus olla-, tehdä- ja tulla-verbillisistä tekstilauseista käyttökonteksteissaan*. Annales Universitatis Turkuensis C 410. Turku: Turun yliopisto.
- PAUKKUNEN, ANNEMARIA 2008: *Tulevaisuuden ilmaiseminen Matteuksen evankeliumissa 1900-luvulla. Futuurin edustajien vertailua vuosien 1938 ja 1992 suomennoksissa*. Suomen kielen pro gradu -tutkielma. Helsingin yliopisto.
- PENTTILÄ, AARNI 1963: *Suomen kielioppi*. 2., tarkistettu painos. Helsinki: WSOY.
- SAUKKONEN, PAULI 1965: *Itämerensuomalaisten tulosjarakenteiden historiaa*. Suomalais-Ugrilaisen Seuran Toimituksia 137. Helsinki: Suomalais-Ugrilainen Seura.
- SAUKKONEN, PAULI – HAIPUS, MARJATTA – NIEMIKORPI, ANTERO – SULKALA, HELENA 1979: *Suomen kielen taajuussanasto*. Helsinki: WSOY.
- SETÄLÄ, EMIL 1883: *Lauseopillinen tutkimus Koillis-Satakunnan kansankielestä*. Helsinki: Suomalaisen Kirjallisuuden Seura.
- SIIROINEN, MARI 2022: *Tulla tekemään* -futuurin historiaa kirjoitetussa suomessa. – *Kielikello* 3/2022.
- TOMMOLA, HANNU 1992: The marking of future time reference in Finnish. – Östen Dahl, Casper de Groot & Hannu Tommola (toim.), *EUROTYP working papers* s. 12–28. Series VI 3. Stockholm: European Science Foundation.
- TRAGOTT, ELIZABETH – TROUSDALE, GRAEME 2013: *Constructionalization and constructional changes*. Oxford Studies in Diachronic and Historical Linguistics 6. Oxford: Oxford University Press.

- TÖRNUDD-JALOVAARA, ELISABET 1985: Suomen ja ruotsin futuurista. – *Virittäjä* 89 (2) s. 173–185.
- VILKUNA, MARIA 2000: *Suomen lauseopin perusteet*. Kotimaisten kielten tutkimuskeskuksen julkaisuja 90. Helsinki: Edita.
- YAMAMOTO, MUTSUMI 1999: *Animacy and reference. A cognitive approach to corpus linguistics*. Studies in Language Companion Series 46. Amsterdam: John Benjamins.
- 2006: *Agency and impersonality. Their linguistic and cultural manifestation*. Amsterdam: John Benjamins.

Verkkoliitteessä ilmestyvät lektiot

Murteen ja murteentutkimuksen olemuksen jäljillä

Lotta Aarikan suomen kielen alaan kuuluva väitöskirja tarkastettiin Turun yliopistossa perjantaina 9. kesäkuuta 2023. Vastaväittäjänä toimi suomen kielen dosentti, yleisen kielitieteen emeritusprofessori Fred Karlsson Helsingin yliopistosta ja kustoksena suomen kielen dosentti, yliopistonlehtori Tommi Kurki.

Lotta Aarikka: *Murre ja sen tutkimus. Näkökulmia fennistisen murteentutkimuksen historiaan ja kieli-ideologioihin 1871–2017.* Annales Universitatis Turkuensis. Sarja B. Osa 626. Humaniora. Turku: Turun yliopisto 2023. Väitöskirja on luettavissa osoitteessa <https://urn.fi/URN:ISBN:978-951-29-9301-7>.

Saamen verbijohdostyyppien piirteitä ja kehityskulkuja

Juha Kuokkalan suomalais-ugrilaisen kielentutkimuksen alaan kuuluva väitöskirja tarkastettiin Helsingin yliopistossa 25. marraskuuta 2023. Vastaväittäjänä toimi professori Johanna Laakso Wienin yliopistosta ja kustoksena professori Ulla-Maija Forsberg.

Juha Kuokkala: *Saamelaiskielten verbijohdostyyppien historiasta ja variaatiosta.* Helsinki: Helsingin yliopisto 2023. Väitöskirja on luettavissa osoitteessa <http://urn.fi/URN:ISBN:978-951-51-9979-9>.

Samojedikielten tuntemattomista kontaktikielistä

Kaisla Kaheisen suomalais-ugrilaisen kielentutkimuksen alaan kuuluva väitöskirja tarkastettiin Helsingin yliopistossa perjantaina 15. joulukuuta 2023. Vastaväittäjänä toimi saamen kielen professori Ante Aikio Oulun yliopistosta ja kustoksena vanhempi yliopistonlehtori Ekaterina Gruzdeva.

Kaisla Kaheinen: *Etymologia ex silentio. Nganasanin äännehistoria ja kielikontaktit.* Dissertationes Universitatis Helsingiensis 111. Helsinki: Helsingin yliopisto 2023. Väitöskirja on luettavissa osoitteessa: <http://urn.fi/URN:ISBN:978-951-51-9567-8>.

Sanan *kolikko* etymologia muotin ja paronymian valossa

Tässä kirjoituksessa tarkastellaan sanan *kolikko* etymologiaa *muotin* ja *paronymian* valossa. Molemmat ovat analogian ilmenymiä: edellisessä kyse on analogiaan perustuvasta sananmuodostusmallista, jonka perusteella voi syntyä niin uusia johdoksia kuin muitakin samanhahmoisia sanoja (ISK § 148; ks. myös Länsimäki 1988), jälkimmäisessä taas sattumanvaraiseen äännerakenteelliseen likeisyyteen pohjautuvasta semanttisesta mukautumisesta. Kirjoituksen tarkoitus on näin pyrkiä vakiinnuttamaan kyseiset käsitteet etymologiksi työkaluiksi.

Kirjoituksen ensimmäisessä jaksossa käsitellään sanan aiempia etymologioita ja niiden heikkouksia. Toisessa osassa esitellään sanan uutta etymologista selitystä, joka perustuu muottiin ja paronymiaan. Kolmannessa osassa esitellään lisää esimerkkitapauksia, joihin voidaan soveltaa *muotin* ja *paronymian* käsitteitä. Viimeksi mainitut tapaukset koostuvat sekä aiemmin käsitellyistä sanoista että allekirjoittaneen omista ehdotuksista. Lopuksi kootaan tiivistetysti kirjoituksessa esitetyt keskeiset havainnot.

Kolikon aiemmat etymologiat

Nykysuomen yleistä metallirahan nimitystä *kolikko* on pidetty alkuperältään onomatopoeettisena. Kaisa Häkkinen *Nykysuomen etymologisen sanakirjan* (NES) mukaan sana on ”mitä ilmeisim-

min nuori johdos samasta kolisevaa ääntä jäljittelevästä interjektio-omaisesta kannasta, josta on muodostettu verbi *kolista*”. Sanan onomatopoeettista alkuperää on jo esittänyt NES:ä edeltävä *Suomen sanojen alkuperä* (SSA). Jostain syystä *Suomen kielen etymologisesta sanakirjasta* (SKES) puolestaan puuttuu sanan etymologia.

Tämä onomatopoeettisuuden perustuva selitys ei kuitenkaan ole täysin aukoton. Siinä ei ole nimittäin tuotu esiin, että sanan johdin *-(i)kko* ei ole tyypillinen suomen onomatopoeettisille sanoille. *Ison suomen kieliopin* (§ 182) mukaan kyseisestä johtimesta muodostaan yleensä substantiiveja, jotka merkitsevät kollektiivia (esim. *aallokko*, *heinikko*, *hyllykkö*), yksilönnimiä (esim. *maallikko*, *uskalikko*) tai deminutiivisuutta (esim. *lammikko*, *sihteerikkö*). Tokikaan ei ole mahdotonta nähdä sanan *kolikko* olevan deminutiivinen sillä perusteella, että sen tarkoitteena on pikkuraha, mutta tämäkään ei vastaa tyhjentävästi kysymykseen, miksi kolisevaa ääntä jäljittelevään interjektio-omaiseen kantaan eli *#kol*-fonesteemiin (termistä ks. Kim 2019: 23–28) on liitetty juuri kyseinen johdin. Muita *(i)kko*-johtimesta muodostettuja fonesteemisiä substantiiveja ovat esimerkiksi vaikeakuista tiheikköä merkitsevät *romeikko*, *ryteikkö*, *rämeikkö*, *räpeikkö* ja *räteikkö*, mutta näidenkään onomatopoeettinen alkuperä ei ole aivan yksiselitteinen. Palaan tähän jäljempänä.

Kolikko-sanalla on olemassa myös kilpaileva etymologinen selitys, joka ei sisälly mihinkään etymologiseen sanakirjaan. Katja Lintusen (nyk. Heikkonen) pro gradu -tutkielmassa (2012) on mainittu Janne Saarikiven suullisesti ehdottaneen sanalle venäläistä laina-alkuperää, jossa kyse on venäjän ilmauksesta *skol'ko* 'paljonko'. Lintunen pitää tätä Saarikiven ehdotusta uskottavana ja toteaa, että "lainasana olisi helposti voinut liittyä #koli-fonesteemin sanapesyeseen sekä semanttisten seikkojen että äänne-*rakenteen perusteella*" (mts. 39).

Saarikiven ehdotuksen vahvistamiseksi kuitenkin tarvitaan sanonnan substantiiviksi lainautumisen perusteellista tarkastelua. Sanoja, joille on esitetty vastaavanlaisia laina-etymologioita, ovat esimerkiksi *hurri* 'suomenruotsalainen' (< ruotsin *huru* 'kuinka, mitä?' tai *hörru* 'kuule'; Forsberg 2021 s.v. *hurri*) ja *slusi* 'venäläinen' (< venäjän *slušáj* 'kuule, kuuntele'; Forsberg 2021 s.v. *slusi*). Nämä molemmat ovat eksosyynejä, jotka on nimetty ulkopuolisten etnisten ryhmien yleisesti käyttämällä ilmaisuilla. Sanan *kolikko* tapauksessa taas on kyseenalaista, miten ilmaisu "paljonko?" liittyisi nimenomaan kolikoihin; kyseisellä ilmaisulla voidaan kysyä minkä tahansa esi-*neen määrää*. Ei myöskään ole mitään historiallisia todisteita siitä, että kolikoiden käyttö olisi kulkeutunut juuri Venäjältä Suomeen tai liittynyt erityisesti venäläisiin.

Kolikko, kolikka ja kalikka

Sanan *kolikko* morfologisen tarkastelun yhteydessä on otettava huomioon Ferdinand Ahlmanin *Ruotsalais-suomalaisessa sanakirjassa* 1865 ruotsin *silfverrubel*-sanan vastineena mainittu *kolikka*. Tämä merkitsee *Suomen murteiden sanakirjan* (SMS) mukaan suomen murteissa kolikon lisäksi myös 'kalikkaa', 'huonoa, rikkinäistä, kömpelötekoista tai painavaa

esineitä', 'isoa, karkeapiirteistä ihmistä tai eläintä' ja 'maitoon keitettyä peruna-keittoa'. Silmiinpistävää on, että se on synonyymi murteissa laajalti tunnetulle ja yleiskieliselle sanalle *kalikka*: niiden äännteellisenä erona on vain ensi vokaali. On siis mahdollista olettaa, että *kolikka* olisi ensi vokaalin variantti, toisin sanoen vartalojohdon muodostama (vartalojohdosta ks. Kim 2019: 43–47) *kalikka*-sanasta. Tätä oletusta tukee se, että suomen murteissa esiintyy *kalikka*-sanaa äänneasultaan muistuttavia synonyymeja kuten muun muassa *karikka*, *katikka*, *kulikka* ja *nalikka*, jotka sisältyvät SMS:ään. *Kalikka* ja *kolikka* sekä muut mainitut *kalikka*-sanan synonyymit kuuluvat yhteiseen muottiin, jonka sanahahmoksi voidaan abstrahoida *CVCikka*.

Kyseisen muotin alkuperä ei ole yksiselitteistä. Aluksi se tuntuu juontuvan juuri sanasta *kalikka*, jonka vastine esiintyy karjalassa (SES s.v. *kalikka*). NES:n mukaan sana on johdos samasta äännteellisestä motivoituksesta vartalosta, josta on muodostettu myös verbi *kalista*, mutta Saarikivi (2009: 139) torjuu tämän selityksen. Hän puolestaan ehdottaa sen olevan johdos *kalu*-sanasta, jonka hän katsoo lainautuneen muinaisvenäjän sanasta **kolъ* (josta sitten venäjän *kol*).¹

Sanan *kalikka* johtamiselle *kalu*-sanasta voidaan esittää kaksi selitysvaihtoehtoa. Ensinnäkin sen johtaminen olisi voinut pohjautua äänneasultaan hyvin samantapaiseen synonyymiseen sanaan *palikka*, jota Saarikivi pitää ilmeisenä slaavilaisena lainana (< sl **palъka* → ven. *pálka* 'keppi'). Tätä etymologiaa on jo vuonna

1. Saarikivi (mp.) mainitsee sanan voivan olla myös myöhempää lainaa saman slaavilaisen sanan yhteyteen kuuluvasta johdoksesta *kolódka* 'keppi; kalikka', mutta pitää tätä vähemmän todennäköisenä kuin sitä, että sana olisi johdos *kalu*-sanasta. Syynä on mitä ilmeisimmin se, ettei kyseisen slaavilaisen johdoksen äänneasu vastaa *kalikka*-sanaa, mitä Saarikivi ei kuitenkaan totea eksplisiittisesti.

1857 esittänyt August Ahlqvist, ja sitä on kannattanut NES. SKES ja SSA taas pitävät sanaa johdoksena sanasta *pala*.

Kotimaisten kielten keskuksen verkossa julkaiseman *Suomen etymologisen sanakirjan* (SES) mukaan sanan *palikka* venäläistä alkuperää on pidetty varmana, jolloin yhteyttä sanaan *pala* ei olisi. Vaikka *palikka* ei siis ole johdos vaan lainasana, sen loppuaines *-ikka* lienee tunnistettu johdinaineeksi, mikä lienee motivoinut sanan *kalikka* johdon sanasta *kalu* (lainasanojen loppuelementin johdinaineeksi tunnistamisesta ks. myös Rytkönen 1938). Ongelmana on kuitenkin se, että karjalan *palikka* 'puukalikka' voi olla pikemminkin lainaa suomen *palikka*-sanasta kuin varsinainen sen vastine, kun taas *kalikka*-sanalla on epäilyksittä varsinainen vastine karjalassa.

Yllä mainittua todennäköisempi selitysvaihtoehto on, että *kalikka*-sananjohdo on *kalu*-sanasta ja ylipäänsä sanahahmo *-CVCikka* perustuu *kurikka* 'lyhyehkö, tukeva lyöntipuu' -sanaan, jonka kantasana on *kuras* 'lyömäase, veitsi'. Kallion (2019) Yhteissuomalaisessa sanastossa *kurikka* on rekonstruoitu myöhäiskantasuomeen asussa *kurikka(s)*, kun taas *kuras* varsinaiskantasuomeen asussa **kura-ksä*.

Palataan *kolikko*-sananjohdoon. On mahdollista spekuloida, että *kolikko* on sanan *kolikka* äännevariantti eli muodostettu loppuvokaalin vaihtamalla. Vastaavanlaisia johdospareja, joissa loppuvokaali *a* on vaihdettu *o*:hon, löytyy runsaasti suomen murteista ja karjalasta, esimerkiksi *hulikka* ~ *hulikko* 'puupyyty; huono piimä', *kalikka* ~ *kalikko*, *kalkkala* ~ *kalkkalo* 'kulkunen' jne. Lisäksi sanan *kolikko* yhteenkuuluvuutta *-CVCikka*-muottiin kuuluvien sanojen kanssa tukee se, että *kolikko* merkitsee suomen murteissa 'kalikkaa', mistä esimerkkejä löytyy runsaasti SMS:stä.

Selvitettäväksi jäävät seuraavat kolme kysymystä: 1) Onko *kolikka* vanhempi kuin *kolikko*? 2) Miksi *kolikko* on vakiin-

tunut metallirahan nimitykseksi muttei *kolikka*? 3) Onko metallirahan merkitys johtunut kalikan merkityksestä?

NES:n mukaan *kolikko* on suomen kirjakeleessä ensi kertaa mainittu Euroopaeuksen sanakirjassa vuonna 1853 hopearuplan nimityksenä. Kansalliskirjaston lehtikokoelmaa (KLK) selatuaan saa kuitenkin selville, ettei tämä pidä paikkaansa. Vuonna 1849 julkaistusta *Suometar*-lehden numerosta 52 löytyy seuraava maininta: *Vaikka jään hinta siellä kesällä oli kallis, nin hän kuitenkin kokoili kolikoita (hop. rupl.) koko joukon*. Tosin tässä maininnassa esiintyvä muoto *kolikoita* voidaan tulkita myös *kolikka*-sanan monikon partitiiviksi, joten sen perusteella ei voida päätellä, onko kyseessä *kolikko* vai *kolikka*. Sanan *kolikka* ensiesiintymä, jossa sana on yksikön *a*-vartalosisessa taivutusmuodossa, taas löytyy vuonna 1851 julkaistusta *Suomi*-nimisen aikakauslehden ensimmäisestä numerosta: *Leiviskästä maksetaan 7:ättä paperiruplaa ja välistä täyteenki kaksi kolikkaa*.

KLK:sta voidaan huomata, ettei *kolikka* ollut mitenkään harvinainen sana 1800-luvun jälkimmäisellä puoliskolla lehdistössä. KLK:n hakutoiminnolla 1850-luvulta 1890-luvulle löytyy yhteensä 16 esiintymää, joissa sana *kolikka* esiintyy nominatiivissa.² Myös 1900–1950-lukujen aineistosta löytyy 14 vastaavanlaista esiintymää. 1960-luvulta nykyaikaan saakka puolestaan ei löydy yhtäkään esiinty-

2. Hakutoiminto on siis suoritettu niin, että esiintymissä olisi vain sanan nominatiivimuoto, vaikka on mahdollista hakea myös esiintymiä, joissa on muitakin sanan taivutusmuotoja. Syyinä on, että näin haettaessa voi tulla myös useita virheellisiä osumia. 16 esiintymää, joissa esiintyy *kolikka* nominatiivissa, riittänee vahvistamaan, että sana ei ollut harvinainen. Samalta aikaväliltä hakutoiminnolla, johon osuivat *kolikka*-sanan kaikkia taivutusmuotoja ja sen määriteosana sisältäviä yhdyssanoja, puolestaan löytyy yhteensä 164 esiintymää, mutten ole selvittänyt, kuinka paljon niistä on virheellisiä osumia.

mää, jossa *kolikka* esiintyy nominatiivissa metallirahan nimityksenä.

Siihen, että *kolikko* on vakiintunut kielenkäyttöön mutta *kolikka* ei, lienee vaikuttanut se, että niiden yksikön taivutusparadigmalle on todellisessa kielenkäytössä vähemmän tarvetta kuin monikon taivutusparadigmalle sanan tarkoitteena olevan metallirahan luonteen takia: ei ole paljon tilanteita, joissa kyse on vain yhdestä kolikosta. Sanojen yksikön taivutusmuoto puolestaan tulee tarpeeseen useimmiten, kun niiden edessä on jokin lukusana (esim. *kaksi kolikkoa*, *neljä kolikkaa*, *kymmenellä kolikalla* ~ *kolikolla* jne.). Kuten edellä on mainittu, sanojen *kolikka* ja *kolikko* monikon taivutusparadigmat ovat kumpikin o:lliset, esim. *kolikoita*, *kolikoilla*, *kolikoista* jne., eli niitä ei voida erottaa toisistaan monikon taivutusparadigmoissa. *Kolikko* on siis valikoitu mahdollisesti siitä syystä, että jo sen perusmuodossa on loppuvokaali *o*, joka esiintyy monikon taivutusparadigman vartalovokaalina.

Toinen selitysvaihtoehto on, että *kolikko* on mukautunut *o*-loppuiseksi sitä vanhempien metallirahan nimitysten *klopo* ja *ropo* tapaan, joista ensimmäinen on mainittu Jusleniuksen sanakirjassa vuonna 1745 (SES s.v. *klopo*), jälkimmäinen Mathias Johannis Westhin käsikirjoituksessa 1540-luvulla (NES s.v. *ropo*). Voidaan havaita, että synonyymien äännerakenteet voivat vaikuttaa toisiinsa. Mielienkiintoista on, että sanan *kolikko* tapaan myös sanoja *klopo* ja *ropo* on pidetty alkuperältään onomatopoeettisina.

Kolmannen kysymyksen osalta ei löydy mitään todistetta siitä, että metalliraha ja kalikka olisivat yhteydessä toisiinsa. Tosin virolainen tutkija Kanni Labi (2011: 350) on tuonut esiin, että viiron slangissa kalikkaa merkitsevää sanaa *klots* käytetään metallirahan nimityksenä, mutta tämän perusteella ei voida yleistää merkityksenkehitystä kalikasta metallirahaan. Todennäköisempää on,

että metallirahan ja kalikan merkitykset ovat sittenkin erillisiä toisistaan. Voidaan olettaa, että *kolikka* ja *kolikko* ovat alun perinkin merkinneet sekä 'kalikkaa' että 'metallirahaa', mihin on vaikuttanut niiden alkuaines *kol-*, joka on siis äänteellisesti identtinen *#kol*-fonesteemin kanssa. Sanojen tarkoitteena oleva metalliraha on tunnistettu muodoltaan palikkaa muistuttavaksi esineeksi, joka aiheuttaa kolinaa.

Tässä voidaan nähdä paronymiaa eli satunnaiseen äänteelliseen likeisyyteen perustuvaa semanttista kehitystä. Suomessa paronymiasta ovat sanaston yhteydessä puhuneet ainoastaan Nahkola (1999: 619) koululaisslangin tutkimuksessa (esim. *sissi* 'sisko'; *öljy* < *ööli* 'olut') ja Seppälä (2013) epävirallisten kulkiennimien tutkimuksessa (esim. *Joni* 'Jopo [polkupyörä]'), mutta se on implikoituna useissa SSA:n artikkeleissa ilmaisussa "vaikutus". Saarikivi (2007: 339, alav. 10) on kritisoinut kyseistä ilmaisua niin epämääräiseksi, ettei se kuuluisi etymologiseen tutkimukseen, mutta kyse on terminologisesta epämääräisyydestä eikä siitä, ettei sillä kuvattua ilmiötä olisi olemassa.

'Kalikkaa' merkitsevien *kolikka-* ja *kolikko-*sanojen yhdistämisessä 'metallirahaa' merkitseviin *kolikka-* ja *kolikko-*sanoihin ongelmana on kuitenkin se, että edellisten esiintymiä kirjoitetusta suomesta, etenkin KLK:n 1800-luvun aineistosta, ei löydy toisin kuin jälkimmäisten. Tämä ei tietenkään poissulje sitä mahdollisuutta, että kyseisillä sanoilla 'kalikan' merkitys olisi ollut samaan aikaan kuin metallirahan merkitys, sillä lehtiaineisto ei heijasta tyhjentävästi todellista kielenkäyttöä, toisin sanoen se ei sisällä kaikkia sanoja, joita on ollut ja on edelleen todellisessa kielenkäytössä. Olettavissa on, että kalikan merkityksessä *kolikka* tai *kolikko* ovat niin kansanomaisia, etteivät ne sopineet lehtiin.³

3. KLK:sta löytyy puolestaan useita esiinty-

Lisää tapauksia muotin ja paronymian yhdistelmästä

Vaikka muotin ja paronymian yhdistelmää ei eksplisiittisesti ole tuotu esiin etymologisesta näkökulmasta, sitä on jo implisiittisesti havainnollistettu fennistisessä sanaston tutkimuksessa, erityisesti vierasperäisyyden ja onomatopoeettisuuden yhteensulattajana.

Sivula (1989: 257–258) yhdistää ilmauksen *kir(r)illään* yhtäältä kissan kiimailmauksiin, jotka ovat selvästi onomatopoeettisia ja sisältävät *rr*-aineksen, kuten *kurrillaan*, *marrillaan*, *mirrillään*, *sirrillään* ja *tirrillään*, toisaalta kissan ääntelyä jäljitteleviin *kir*-alkuisiin verbeihin *kiristä*, *kiristää* ja *kirota*. Sen kantasana on *kirki* 'lemmenkiihko, kiima', jota on nyttemmin pidetty balttilaisena lainana (vrt. liettuan *dzirksts* 'kipinä'; Junttila 2020: 162–163). Voidaan sanoa, että ilmaus *kir(r)illään* on toisaalta mukautunut muottiin *CVrrillAA*n, toisaalta kokenut paronymiaa *kir*-alkuisista onomatopoeettisista sanoista.

Jarva (2003: 115–118) yhdistää kulkusia ja takkua merkitsevät murteelliset sanat *kalkkara*, *kalkkari* ja *kalkkaro* yhtäältä venäläisperäiseen *kalkkala* 'kulku-set' -sanaan, toisaalta sanoihin *kakkara*, *kakkari* ja *kakkaro* 'kokkare, möykky'. Sanan *kalkkala* on jo SSA:ssa esitetty osittain pohjautuvan onomatopoeettiseen *kalkkaa*-verbiin, mutta Jarva tarkentaa vielä, että sen takun merkitykseen on vaikuttanut yllä mainittu *kakka*-alkuinen pesye, jolloin kyseessä on paronymia. Sanojen *kalkkara*, *kalkkari* ja *kalkkaro* muodostumisessa kyse on taas muotista, jonka ovat tarjonneet *kakkara*, *kakkari* ja *kakkaro*.

miä, joissa on kansanomainen sanonta *se koira älähtää, johon kolikka kolahtaa*, jossa *kolikka* siis merkitsee selvästi kalikkaa. Se on ilmiselvä variantti yleisesti tunnetusta sanonnasta "se koira älähtää, johon kalikka kalahtaa".

Muotin ja paronymian yhdistelmällä voidaan valaista myös muiden sanojen tai sanapesyeiden alkuperää, joita ei ole nimenomaisesti tarkasteltu yksittäisissä tutkimuksissa mutta joista voidaan havaita onomatopoeettisuuden ja vierasperäisyyden yhteentörmäystä. Tarkastellaanpa niistä pari tapausta. Ensinnäkin tämän kirjoituksen alussa on mainittu vaikeakulkuista tiheikköä merkitseviä *ikkO*-loppuisia substantiiveja kuten *romeikko*, *ryteikkö*, *rämeikkö*, *räpeikkö* ja *räteikkö*. SSA (s.v. *romista*, *räpistä*) esittelee *romeikon* ja *räpeikön* verbien *romista* ja *räpistä* johdoksina, *räteikön* taas omassa sanartikkelissa etymologisesti yhteen kuuluvana kuin *rätistä* ja *rätinä*. *Rämeikkö* on puolestaan selvä johdos sanasta *räme* 'kitukasvuista puuta kasvava suo', jonka kanssa samaan pesyeeseen SSA katsoo kuuluvan *rämistä* ja *rämä*. Tätä yhdistelmää Nikkilä (2002: 128) pitää väkinäisenä, mutta hän ei perustele näkemystään.

Yllä mainittujen substantiivien lähtökohtana lienee *ryteikkö*, joka on säännön mukainen kollektiivisuutta ilmaiseva johdos sanasta *rytö* 'kaatunut puu; ryteikkö'. Tämä on puolestaan ilmeinen germaaninen laina, jonka alkumuotoa **brutan*-edustaa nykyruotsissa *bråte* 'rytö' (SES s.v. *rytö*). Voidaan spekuloida, että *ryteikkö* on paronymian kautta "virheellisesti" ymmärretty *rytistä*-verbin johdokseksi. Sen pohjalta on muotin kautta muodostettu muita *r*-alkuisia *eikkO*-loppuisia tiheikön nimityksiä, jotka liittyvät sellaisiin onomatopoeettisiin verbeihin kuin *romista*, *räpistä* ja *rätistä*. Sanan *rämeikkö* kyseessä on suora mallisanajohto, jossa kantasana on *räme* (vrt. *rytö* > *ryteikkö*).

Toiseksi tarkasteltavana on *kilisevä*, joka on mainittu Heikki ja Marjatta Pounosen *Stadin slangin suursanakirjassa* (2000) 1970-luvulla esiintyneenä. Se on ilmiselvä partisiippijohdos metalliesineen ääntä jäljittelevästä onomatopoeettisesta verbistä *kilistä*, joten se näyttää motivoituvan samasta metonymy-

misestä kehityksestä kuin *kolikko*. Myös virosta löytyy samantapainen partisiippi-muotoinen metallirahan nimitys *kõlisev* (Labi 2009: 350).

Sanan *kilisevä* taustalla on kuitenkin katsottava olleen paronymia. Forsbergin *Stadin slangin etymologisessa sanakirjassa* on sana-artikkelinaan *killä*, jonka esitetään olevan osittain lyhentymä sanasta *killinki* 'pikkuraha' (< ven. *skilling* 'kolikko; rahayksikkö'), osin onomatopoeettisesta sanueesta *kilistä*, *kilkkua*, *kilahtaa*. Kyseinen sana on vakiintunut slangiin jo 1900-luvun alusta, ja sen pohjalta on muodostunut muita metallirahaan liittyviä sanoja kuten *kilkkis* 'kolikkopeli' ja *kilkkää* 'osua (peli-välineellä)'. Myös sana *kilisevä* kuuluneeseen samaan pesyeseen, vaikka Forsbergin sanakirjassa se on jäänyt mainitsematta. Sanan partisiippimuodon on taas mahdollista olettaa perustuvan paperirahaa merkitsevän *kahiseva*-sanan muottiin, joka on Paunosten sanakirjan (2000) mukaan esiintynyt jo 1940-luvulta alkaen.

Lopuksi

Tässä kirjoituksessa olen pyrkinyt perustelevaan pääasiallisesti seuraavia kahta seikkaa: 1) *kolikko* on äännevariantti sanasta *kolikka*, joka kuuluu samaan muottiin kuin *kalikka*, *karikka*, *nalikka*, *palikka* jne., sekä 2) sanan metallirahan merkitys on paronymian tulos sen *kol*-alkuaineksen johdosta, joka on taas ensi vokaalin vaihtelulla eli vartalojohdolla muodostunut äänteellisesti identtisen *#kol*-fonesteemin johdosta. Tässä kirjoituksessa esitetty etymologinen tarkastelu ei poikkea fennistiikan perinteisestä onomatopoeettis-deskriptiivisen sanaston tutkimusmenetelmästä, mutta se tuo eksplisiittisesti esiin muotin ja paronymian käsitteet, mitä ei ole tehty aiemmissä etymologisissa tutkimuksissa. Toivottavasti kirjoitus avaa näiltä osin uuden näkökulman tuleviin etymologisiin tutkimuksiin.

JEONGDO KIM
kjd7321@gmail.com

Kirjoittaja on Helsingin yliopistosta fennistisestä sanastontutkimuksesta väitellyt filosofian tohtori.

Lähteet

- FORSBERG, ULLA-MAIJA 2021: *Stadin slangin etymologinen sanakirja*. Helsinki: Gaudeamus.
- ISK = HAKULINEN, AULI – VILKUNA, MARIA – KORHONEN, RIITTA – KOIVISTO, VESA – HEINONEN, TARJA-RIITTA – ALHO, IRJA 2004: *Iso suomen kielioppi*. Helsinki: Suomalaisen Kirjallisuuden Seura. <http://scripta.kotus.fi/visk/etusivu.php> (18.12.2023).
- JARVA, VESA 2003: *Venäläisperäisyys ja ekspressiivisyys suomen murteiden sanastossa*. Jyväskylä: Jyväskylän yliopisto.
- JUNTTILA, SANTERI 2020: Intohimon fonesteemi ja kiireen etymologia. – Sampsa Holopainen, Juha Kuokkala, Janne Saarikivi & Susanna Virtanen (toim.), *Ёмас сьмыбу нэ́кве во́ртур э́тност самы́н патум*. Scripta miscellanea in honorem Ulla-Maija Forsberg s. 158–170. Suomalaisen Kirjallisuuden Seuran Toimituksia 275. Helsinki: Suomalais-Ugrilainen Seura.
- KALLIO, PETRI 2019: *Yhteissuomalainen sanasto*. https://sanat.csc.fi/w/index.php?title=Luokka:Yhteissuomalainen_sanasto (18.12.2023).
- KIM, JEONGDO 2019: *Hulisemisesta hulinaksi. Onomatopoeettisuuden haalistuminen suomen fonesteemisten substantiivien valossa*. Helsingin yliopisto. <http://urn.fi/URN:ISBN:978-951-51-5433-0>.
- KLK = Kansalliskirjaston lehtikokoelma. <https://korp.csc.fi> (18.12.2023)
- LABI, KANNI 2011: *Krabisev ja kõlisev eesti-keelses aegruumis. – Keel ja Kirjandus* 5 s. 343–359.
- LINTUNEN, KATJA 2012: *Äänteellisesti motiivoidun sanaston kuvaus ja terminologia etymologisten sanakirjojen ja unkarin*

- g-johtimisten *kontinuaatiiviverbien valossa*. Suomalais-ugrilaisen kielentutkimuksen pro gradu -tutkielma. Helsingin yliopisto.
- LÄNSIMÄKI, MAIJA 1988: Mallien osuudesta sanojen johtamisessa. – *Virittäjä* 92 (2) s. 230–237.
- NAHKOLA, KARI 1999: Koululaisslangin sanastolähteistä. – *Virittäjä* 103 (4) s. 619–623.
- NES = HÄKKINEN, KAISA 2004: *Nykysuomen etymologinen sanakirja*. Juva: WSOY.
- NIKKILÄ, OSMO 2002: Suomen sanojen alkuperät päätökseen. – *Virittäjä* 106 (1) s. 124–136.
- PAUNONEN, HEIKKI – PAUNONEN, MARGATTA 2000: *Tsenmaaks Stadii, bonjaaks slangii. Stadin slangin suursanakirja*. Helsinki: WSOY.
- RYTKÖNEN, AHTI 1938: Pieniä huomioita. – *Virittäjä* 42 s. 333–334.
- SAARIKIVI, JANNE 2007: Uusia vanhoja sanoja. – Jussi Ylikoski & Ante Aikio (toim.), *Sámit, sánit, sátnehámit. Riepmočála Pekka Sammallahtii miessemánu 21. beaivve 2007* s. 325–347. Suomalais-Ugri-laisen Seuran Toimituksia 253. Helsinki: Suomalais-Ugri-lainen Seura.
- 2009: Itämerensuomalais-slaavilaisten kontaktien tutkimuksen nykytilasta. – Jussi Ylikoski (toim.), *The quasiquincentennial of the Finno-Ugrian Society* s. 109–160. Suomalais-Ugri-laisen Seuran Toimituksia 258. Helsinki: Suomalais-Ugri-lainen Seura.
- SES = *Suomen etymologinen sanakirja*. Kotimaisten kielten keskuksen sen verkkojulkaisuja 72. Helsinki: Kotimaisten kielten keskus 2023. <https://kaino.kotus.fi/suomenetymologinensanakirja> (18.12.2023).
- SEPPÄLÄ, JANNE 2013: *Kulkine.net. Tutkimus epävirallisista kulkineenimistä*. Jyväskylän yliopisto. www.kulkine.net (18.12.2023).
- SIVULA, JAAKKO 1989: *Lintu soudessa sokea. Suomen murteiden kiimatermistö*. Helsinki: Suomalaisen Kirjallisuuden Seura.
- SKES = ITKONEN, ERKKI – JOKI, AULIS JOHANNES – PELTOLA, REINO 1955–1981: *Suomen kielen etymologinen sanakirja I–VIII*. Helsinki: Suomalais-Ugri-lainen Seura.
- SMS = *Suomen murteiden sanakirja*. Helsinki: Kotimaisten kielten keskus 2023. <https://kaino.kotus.fi/sms/> (18.12.2023).
- SSA = *Suomen sanojen alkuperä 1–3. Etymologinen sanakirja*. Toim. Erkki Itkonen & Ulla-Maija Kulonen. Suomalaisen Kirjallisuuden Seuran Toimituksia 556 & Kotimaisten kielten tutkimuskeskuksen julkaisuja 62. Helsinki: Kotimaisten kielten tutkimuskeskus & Suomalaisen Kirjallisuuden Seura 2001 [1992–2000].

Rajageminaatio-termistä

Iso suomen kielioppi nimittää *rajageminaatioksi* ilmiötä, jossa ”[s]euraavan sanan alkukonsonantti geminoituu yhtäjaksoisessa puheessa tiettyjen sananmuototyyppien jäljessä, esim. *menek kotiin*.” (ISK § 34). Olen kirjoituksissani käyttänyt tämän kieliopin suositteamaa termiä ja käytän luultavasti vastakin, jollei muu-

hun konsensuskseen päädytä, termi kuin termi. Juuri mikään termi ei avaudu itseltään oudolle lukijalle, kaikki täytyy selittää. Kuitenkin rajageminaatio on jossain määrin harhaanjohtava ilmaus.¹

1. Kiitän Virittäjän anonyymia arvioijaa, jonka näkemykset olivat omiaan ryhdistämään tekstiäni

Rajageminaation lisäksi puhe-suomessa tunnetaan kolme muuta geminaatiotyyppiä: yleisgeminaatio, itämurteiden erikoisgeminaatio ja lounaismurteiden geminaatio (ISK § 29). Näistä jokainen geminaatio on dynaaminen prosessi. Jokaisella geminaatiotyypillä on omat ehtonsa. Kaikille yhteinen (mutta ei kaikille riittävä) ehto on, että tavunalkuista konsonanttia seuraava vokaaliaines on (tai on ollut) pitkä. Tällöin geminaatio laukeaa, jos muutkin ehdot täyttyvät: *kala* : *kallaa*, *Turku* : *Turkku*. Näin siis yhdessä idiolektissa tietyssä sanassa on äänneympäristön mukaan joko yksinäiskonsonantti tai geminaatta.

Rajageminaatiossa ei sen sijaan ole minkäänlaista vaihtelua idiolektin sisällä. Konsonantin kesto morfeemien rajalla on aina sama, joko yksinäiskonsonantti tai geminaatta.

Rajageminaatio on terminä sikäli selityskyvytön, että se ei erotu muista geminaatiotyypeistä. Kaikki muutkin geminaatiot ovat rajageminaatioita, ne tapahtuvat tavun rajalla; tavua aloittava yksinäiskonsonantti pitenee. Itämurteiden erikoisgeminaatio voi ilmetä myös kahden morfeemin rajalla.

Rajageminaation esiintymistä suomen murteissa on perusteellisimmin tutkinut Itkonen (1964). Hänen mukaansa rajageminaatio (eli *loppukahdennus*, jota termiä Itkonen käyttää) näyttäytyy kolmella tapaa. Yksi ilmentymä on täydellinen geminaattakaava²). Siinä geminaatta muodostuu kaikkien konsonanttien kyseessä ollen: *tulep pois*, *tulem meille*. Tällä kannalla on suurin osa murteista. Toinen ilmentymä on osittainen geminaattakaava, eli geminaatta esiintyy vain soinnittoman konsonantin edellä: *tulep pois*, *tule*

ja näkemystäni.

2. Itkonen käyttää englanninkielisessä kirjassaan termejä *general geminate system*, *partial geminate system* ja *total loss (of -k)*. Itse hän käytti suomeksi termejä *täydellinen* ja *osittainen geminaattakaava* sekä *(-k:n) täydellinen kato*.

meille. Tällä kannalla ovat suurin piirtein Varsinais-Suomessa puhuttavat murteet. Kolmas ilmentymä on täydellinen kato, yksinäiskonsonantti kaikissa asemissa: *tule pois*, *tule meille*. Tällä kannalla ovat kaakkoismurteet sekä Kotkan–Haminan ja Porin seutujen murteet ja muutamat Peräpohjan murteet (Itkonen 1964: 36–37; 95, 121, 123, 127, 133; 146, 151, 154, 160, 175).

Rajageminaation aiheuttaa se, että historiallinen loppu-*k* morfeemien rajalla mukautuu seuraavan konsonantin kvaliteettiin. Itkosen teos käsittelee tämän loppu-*k*:n historiaa suomen murteissa. Joskus, harvemmin, mukautujana voi olla muukin sananloppuinen konsonantti, vaikkapa *-h*.

Sananloppuinen *-k* on sittemmin lähes kadonnut suomen puhemiehdestä, se ilmenee vain rajageminaationa. Pohjois-Karjalan ja vähin Päijät-Hämeen murteissa loppu-*k* on ollut kuultavissa lausekkeen lopussa vielä ainakin 1970-luvulla (Lyytikäinen, Rekunen & Yli-Paavola 2013: 411, 449); Pohjois-Karjalassa sitä kuuluu edelleen.

Rajageminaatioksi kutsutussa ilmiössä on kyse yksinkertaisesta foneettisesta assimilaatiosta, *k*:n tai muun loppukonsonantin assimiloitumisesta seuraavaan konsonanttiin. Periaatteessa sama ilmiö on loppu-*n*:n assimiloituminen: *Pohjanmaa* > *pohjammaa*.

Yhdestä näkökulmasta rajageminaatio-termi on ymmärrettävä. Suomen kirjakielissä ei mitenkään merkittä loppu-*k*:n assimilaatiota eli rajageminaatiota. Kun verataan kirjakieltä puhuttuun kieleen vaikkapa lukupuhuntaa kuunneltaessa, huomataan, että tietyissä muotoryhmissä kirjakielen yksinäiskonsonantin tilalla on samakvaliteettinen geminaatta. Tässä mielessä voidaan puhua geminaatiosta. Kun *Iso suomen kielioppi* kuvaa lähinnä kirjakielen rakennetta ja käyttöä, termivalinta on ymmärrettävä. Toki tämä kielioppi tekee huomattavan laajoja retkiä myös puhekielen alueelle. Olisi kuitenkin

kin selvintä, että geminaatio-termi säilytetään vain sellaisen ilmiön nimityksenä, jossa on kyseessä todellinen vaihtelu yksinäiskonsonantin ja geminaatan välillä samassa idiolektissa.

Teknisesti katsoen rajageminaatio-termi on rakennettu kielen kahden eri varieteetin vertailuun. Ratkaisu tuntuu hämmäntävältä. Se tuntuu silmänkääntötempulta, ja joka tapauksessa luonteeltaan rajageminaatio eroaa jyrkästi muista geminaatioilmiöistä. Se on staattinen tila. Puhutussa kielessä geminaatta on ollut ”aina”, kirjoitetussa ”ei koskaan”. Tarkkaan ottaen geminaattaa käytettiin kirjakielessä liitepartikkelien yhteydessä, satunnaisesti vielä 1900-luvun puolellakin (Häkkinen 1994: 184).

Kritiikin esittäjältä on tapana vaatia parempaa vaihtoehtoa. Minulla ei ole sitä tarjota. En keksi itsestään selvää parempaa vaihtoehtoa. Kun kerran assimilaatiosta on kysymys, olisi kai luonnollista nimittää rajageminaatiotakin vain assimilaatioksi muiden joukossa. Mutta se, että assimiloituva konsonantti on kadonnut ja että tätä(kään) assimilaatiota ei merkitä kirjakielessä, tekee tapauksesta erityisen. Assimilaation luonteen esittely vaatii pitkän selvityksen. Ehkä voitaisiin puhua ”loppuk:n assimilaatiosta” ja ikään kuin yhdistää muut loppukonsonantit *k:hon*. Jos kuitenkin halutaan säilyttää geminaatio-termi, voitaisiin puhua *pseudogeminaatiosta*. Tämä termi viittaa siihen, että kahdennus on vain näennäinen ja että se jää piiloon vain kirjakielessä.

Itkosen termi *loppukahdennus* ei juuri paranna asiaa. Sana kahdennus on geminaation suomennos. Se viittaa prosessiin, miksei myös sen lopputulokseen. Ennen loppukahdennusta käytössä ollut termi *jäännöslopuke* tuntuu jollain lailla vanhalta suomalta, mutta ainakaan se ei viittaa mihinkään prosessiin.

Tällä termikeskustelulla on pitkät perinteet. Ilmiöstä on käytetty nimityksiä *loppukahdennus*, *alkukahdennus*, *rajakah-*

dennus, *rajapidennys*, *jäännöslopuke* (ISK § 34), *loppuhenkonen* ja *aspiraatio* (Ikola 1969: 331). Useimmat nimitykset katsovat asiaa kirjakielen silmälasien läpi ja haluavat nähdä assimilaation geminaationa.

Terho Itkonen kirjoittaa *Virittäjässä* vuonna 1969: ”Aspiraation’ nimitysten ja itse ilmiön kuvailun vaiheikas historia on alkanut jo ainakin Reinhold von Beckerin kieliopissa 1824, eikä kaikesta ole vielä kään päästy yksimielisyyteen. Päästäänköhän sanokaamme vuoteen 2024 mennessä?” (Itkonen 1969: 333.) Ei hyvältä näytä.

ERKKI LYYTIKÄINEN
etunimi.sukunimi@elisanet.fi

Kirjoittaja on eläkkeellä Helsingin yliopiston suomen kielen laitoksen amanuenssin toimesta.

Lähteet

- HÄKKINEN, KAISA 1994: *Agricolasta nykyykieleen. Suomen kirjakielen historia*. Helsinki: WSOY.
- IKOLA, OSMO 1969: Jäännöslopuke ja loppukahdennus. *Virittäjä* 73 s. 331–332. Helsinki: Kotikielen Seura.
- ISK = HAKULINEN, AULI – VILKUNA, MARI, KORHONEN, RIITTA – KOIVISTO, VESA – HEINONEN, TARJA RIITTA – ALHO, IRJA 2004: *Iso suomen kielioppi*. Helsinki: Suomalaisen Kirjallisuuden Seura.
- ITKONEN, TERHO 1964: *Proto-Finnic final consonants. Their history in the Finnish languages with particular reference to the Finnish dialects. I.1*. Helsinki: Suomalaisen Kirjallisuuden Seura.
- 1969: Vielä loppukahdennuksesta. – *Virittäjä* 73 s. 332–333. Helsinki: Kotikielen Seura.
- LYYTIKÄINEN, ERKKI – REKUNEN, JORMA – YLI-PAAVOLA, JAAKKO 2013: *Suomen murrekirja*. Helsinki: Gaudeamus.

Kertomus Kotikielen Seuran 148. toimintavuodesta

Seura on perustettu vuonna 1876. Sen tehtävänä on edistää suomen kielen tutkimusta, tuntemusta ja käyttöä. Tällä hetkellä keskeisimpiä toimintamuotoja ovat aikakauslehti *Virittäjän* julkaiseminen sekä kokousten ja symposiumien järjestäminen. Lisäksi Seura myöntää vuosittain rahastoistaan apurahoja ja palkintoja.

Jäsenkokoukset

Sadantaneljäntenäkympmenentenäkahdeksantena toimintavuotenaan Kotikielen Seura on kokoontunut viisi kertaa. Kokouksissa on käynyt keskimäärin 37 henkeä.

Vuosikokouksessa 14. maaliskuuta 2023 puheenjohtaja Mari Siironen esitelmöi otsikolla ”Kotus, S2 ja suomen kielen elinvoiman vahvistaminen”.

Huhtikuun 20. päivänä 2023 pidettiin *Tutkittua tietoa selkokielestä* -teemailta. Minna Jaakola ja Ritva Pallaskallio esitelmöivät otsikolla ”Selkokieli kielentutkimuksen ja opetuksen näkökulmasta”. Leealaura Leskelä esitelmöi otsikolla ”Anteeks häirittekö mää täs teiän keskusteluu’ – puhuttu selkokieli ja kehitysvammaiset keskustelijat”. Idastiina Valtasalmi esitelmöi otsikolla ”Essiivin funktiot ja käyttö perustason selkokielessä”. Ulla Vanhatalo esitelmöi otsikolla ”Selkokieli Satasairaalassa”. Mikko Virtanen ja Auli Kulkki-Nieminen esitelmöivät otsikolla ”Selkokielellä kriisiä rakentamassa: koronaepidemia median, viranomaisten ja tukijärjestöjen selkoistamana”.

Syyskuun 21. päivänä 2023 pidettiin Seuran perinteinen graduilta. Mia Autio esitelmöi otsikolla ”Ykseys on laumaeläimen uni ja rajan takana oottaa mieletön yö”. Kohtaamattomuuden vaikutelma Matias Riikosen Suuri fuuga-romaanissa”. Klaudia Kiviranta esitelmöi otsikolla ”Matti ja Teppo taivaalla? Nimitkilpailun suomalaisehdotukset eksoplaneetan ja emotähden nimeksi”. Pia Lahti esitelmöi otsikolla ”Kakkoskielisen puhujan oma-aloitteiset vuorot monikielisyssä työkokouksessa”. Laura Mykkänen esitelmöi otsikolla ”Meidän pieni alkuperäisväestö’ – saamelaisuus suomenkielisyssä medioissa. Saamelaisuuden äänet ja representaatiot neljässä suomenkielisyssä mediassa 2016–2021”.

Tammikuun 18. päivänä 2024 pidettiin hanke-esittäytyminen, jossa tutkijat Emmi Lahti ja Irina Herneaho kertoivat hankkeestaan ”Kieli, konflikti ja kansalaisvaikuttaminen. Ilmastoliikkeen diskursiiviset strategiat”.

Seuraa on edustanut Tieteellisten seuran valtuuskunnan syyskokouksessa Henri Satokangas.

Toimihenkilöt ja yhteistyökumppanit

Seuran puheenjohtajana on toiminut tohtori Mari Siironen, ensimmäisenä varapuheenjohtajana professori Anne Mäntynen, toisena varapuheenjohtajana professori Jaakko Leino, sihteerinä maisteri Ida Henritius, varasihteerinä maisteri Elina Vitikka, rahastonhoitajana maisteri Emmi

Pollari sekä muina johtokunnan jäseninä maisteri Jenni Ihanus, tohtori Henri Sato-kangas ja maisteri Anne Tiermas.

Toiminnantarkastajina ovat olleet tohtori Annakaisa Pohjola ja maisteri Nico Wendelin sekä varatoiminnantarkastajina tohtori Suvi Honkanen ja tohtori Markus Hamunen. Kirjanpidosta on vastannut Tonava Group Oy.

Seuran johtokunta on kokoontunut toimintavuoden aikana 12.4.2023, 13.4.2023, 29.5.2023, 19.6.2023, 23.8.2023, 14.11.2023, 15.1.2024 ja 26.2.2024 eli yhteensä 8 kertaa.

Seurassa oli vuoden 2023 lopussa kuusi kunniajäsentä ja 459 jäsenmaksunsa maksanutta vuosijäsentä. Painetun Virittäjä-lehden jäsentilaa jia oli 324 (täysjäseniä 140 ja opiskelijajäseniä 184) ja verkkolehden tilaajia 74 (täysjäseniä 40 ja opiskelijajäseniä 34). Virittäjä tilaamattomia jäseniä oli 61 (täysjäseniä 55 ja opiskelijajäseniä 6). Jäsenmaksuina olivat 10 euroa täysjäseneltä ja 5 euroa opiskelijajäseneltä.

Apurahat ja palkinnot

Kokouksessaan 12. huhtikuuta 2023 johtokunta päätti myöntää Sanakirjasäätiön rahaston vuoden 2022 tuotoista Frida Ahoselle 1200 euroa suomen ja viron kielenhuollon historiaa komparatiivisesti tarkastelevan maisterintutkimuksen tekemiseen, Sofia Kotilaiselle 1200 euroa nimistöntutkimuksen artikkelin kirjoittamiseen, Heidi Nivalle 400 euroa vepsäläis-suomalaisen sanakirjan laatimiseen, Miihul Pahomoville 1300 euroa lyydin verkkosanakirjan aineiston päivittämiseen, Denis Tuhkaselle 570 euroa Karjalan keruumatkaan, jonka tarkoituksena on karjalaisten paikan- ja henkilönnimien tallentaminen nykyisen Leningradin alueen Boksitogorskin piirissä sijaitsevista asutuksista, Hanna Virranpäälle 1200 euroa Pohjois-Amerikan suomalaisperäisiä paikannimiä käsittelevän väi-

töskirjan aloittamiseen. Loput tuotosta (43,26 euroa) varattiin myöhempää käyttöä varten.

Kokouksessaan 23.–26. helmikuuta 2024 johtokunta päätti säästää Sanakirjasäätiön rahaston vuoden 2023 tuotoista 4127,07 euroa tulevia tarpeita varten.

Kokouksessaan 16. helmikuuta 2024 E. A. Saarimaan rahaston lautakunta, jonka muodostavat Kotikielen Seuran johtokunnan jäsenet, on päättänyt myöntää vuoden 2023 jaettavissa olevasta tuotosta ja viime vuonna tehdystä varauksesta, jotka ovat yhteensä 7084,38 euroa, viisi palkintoa: Riku Erkkilälle 400 euroa artikkelista ”Mistä uralistiikan sijatermit tulevat? Suomen ja muiden uralilaisten kielten sijatermistön kehityksestä.” (*Virittäjä* 4/127); Kirsi Leskiselälle 400 euroa artikkelista ”Monikieliseksi osaajaksi. Korkeakoulutaustaisten maahanmuuttaneiden koulutus- ja työelämäpolkuja ja kokemuksia kielestä.” (Teoksessa N. Hynninen, I. Herneaho, E. Sippola, J. Isosävi & M. Yang [toim.]: *Kieli ja osallisuus. AFinLAn vuosikirja 2023*); Taina Myllärrille 400 euroa artikkelista ”Moniverbiset konstruktiot ja oppijansuomen kompleksisuus kielitaidon eri tasoilla.” (*Lähivertailuja* 33); Helena Nurmikarille 400 euroa artikkelista ”The Finnish *anteeks(i) mitä* ‘sorry what’ as a resource for expressing affect on Twitter” (Teoksessa Aino Koivisto, Heidi Vepsäläinen, & Mikko T. Virtanen [toim.]: *Conversation Analytic perspectives to digital interaction. Practices, resources, and affordances*); Maria Sarhemalle 400 euroa artikkelista ”Onko uuno urpoppi kuin tauno? Kolmen etunimen appellatiivistuminen kyselytutkimuksen valossa.” (*Virittäjä* 2/127). Loput tuotosta varattiin myöhempää käyttöä varten.

Kokouksessaan 16. helmikuuta 2024 August Ahlqvistin, Yrjö Wichmannin, Kai Donnerin ja Artturi Kanniston rahastojen yhteinen lautakunta, johon ovat kuuluneet Suomalais-Ugrilaisen Seuran edustajina professori Ulla-Maija Fors-

berg, emeritusprofessori Sirkka Saari-
nen ja asemansa puolesta Suomalais-Ug-
rilaisen Seuran esimies professori Riho
Grünthal sekä Kotikielen Seuran edusta-
jina puheenjohtaja Mari Siirainen ja pro-
fessori Jaakko Leino, on päättänyt myön-
tää August Ahlqvistin, Yrjö Wichman-
nin, Kai Donnerin ja Artturi Kanniston
rahastojen käytettävissä olevasta vuoden
2023 tuotosta seuraavat palkinnot: Lotta
Aarikalle Turun yliopistosta 4 000 eu-
roa väitöskirjasta *Murre ja sen tutkimus.
Näkökulmia fennistisen murteen tutkimuk-
sen historiaan ja kieli-ideologioihin 1871–
2017*, Gärdig Dubois’lle Helsingin yliopis-
tosta 2 000 euroa väitöskirjasta *La nature
du RESTER en finnois et en français*, Mar-
kus Juutiselle Oulun yliopistosta 2 000 eu-
roa väitöskirjasta *Koltansaamen kielikon-
taktit. Vähemmistökieli muuttuvassa kieli-
ympäristössä* sekä Kaisla Kaheiselle Hel-
singin yliopistosta 2 000 euroa väitöskir-
jasta *Etymologia ex silentio. Nganasanin
äännehistoria ja kielikontaktit*.

Kokouksessaan 26. helmikuuta 2024
Lauri Kettusen rahaston lautakunta, johon
ovat kuuluneet puheenjohtaja Mari Siiroi-
nen, professori Riho Grünthal ja maisteri
Ida Henritius, on päättänyt myöntää vuo-
den 2023 ja edellisvuoden varauksesta,
jotka ovat yhteensä 4 169,05 euroa, 200,43
euroa Viron lehtoraatin 100-vuotisjuhlien
budjetin ylityksen kattamiseen, 300 euroa
Marika Honkaselle maisterintutkimuksesta
*Monikon 1. persoona suomen- ja vironkie-
lisissä elämäntaito-oppaissa* sekä 2 400 eu-
roa Viron kielen ja kulttuurin opetuksen
käytettäväksi vierailuluentoihin. Yli jäävä
summa (1 268,62 euroa) varataan vuonna
2025 toteutettavaan opintoretkeen.

Kokouksessaan 9. helmikuuta 2024
Hesteon koululaiskielirahaston lauta-
kunta, johon ovat kuuluneet puheenjoh-
taja Mari Siirainen, Hesteon hallituksen
jäsen Leena Paatero ja maisteri Emmi
Pollari, on päättänyt, että Hesteon kou-
lulaiskielirahaston vuoden 2023 tuotto
181,00 euroa lisättyä aiempaan tuotto-

ylijäämään 28,88 euroa, yhteensä 209,88
euroa, jätetään varaukseksi myöhempää
käyttöä varten.

Kuluneena toimintavuonna Seura on
perinteiseen tapaan onnitellut ansioitu-
neita jäseniään heidän merkkipäivinänsä
sekä ottanut osaa poismenneiden jäsen-
ten omaisten suruun.

Aikakauslehti Virittäjä

Aikakauslehti Virittäjä ilmestyi vuonna
2023 neljänä vihkona, joissa oli yhteensä
628 sivua. Vuoden 2023 lopussa tilaajia
oli 436. Päätoimittajana on toiminut do-
senti Laura Visapää. Toimitussihteerinä
on työskennellyt maisteri Markus Laka-
niemi. Kirjallisuusosastosta on vastannut
tohtori Karita Suomalainen. Varapäätoi-
mittajana ja verkkotoimittajana on toi-
minut dosentti Johanna Komppa. Virittä-
jän taloutta ja tilauksia on hoitanut kesä-
kuun loppuun maisteri Anna Sundqvist ja
heinäkuun alusta lähtien kandidaatti Su-
sanna Muukkonen. Maisteri Helena Nur-
mikari toimii lehden some-vastaavana.

Aikakauslehti Virittäjän toimitusneu-
vosto on kokoontunut 2. maaliskuuta
2023. Toimitusneuvoston puheenjohta-
jana on toiminut Seuran puheenjohtaja
Mari Siirainen. Marja Etelämäki (Univer-
sitet i Oslo), Markus Hamunen (Xamk,
Kaakkois-Suomen ammattikorkeakoulu),
Vesa Jarva (Jyväskylän yliopisto), Scott
Jarvis (University of Utah), Leelo Kee-
vallik (Linköping), Lari Kotilainen (Hel-
singin yliopisto), Yrjö Lauranto (Uni-
verzita Karlova), Niina Lilja (Tampereen
yliopisto), Liina Lindström (Tarton yli-
opisto), Liisa Mustanoja (Tampereen yli-
opisto), Krista Ojutkangas (Turun yli-
opisto), Heli Paulasto (Itä-Suomen yli-
opisto), Kaarina Pitkänen-Heikkilä (Hel-
singin yliopisto), Rea Peltola (Université
de Caen Normandie), Toini Rahtu (Hel-
singin yliopisto), Minna Saarelma-Pauk-
kala (Helsingin yliopisto), Sari Sulkunen
(Jyväskylän yliopisto), Mirja Tarnanen

(Jyväskylän yliopisto), Stefan Werner (Itä-Suomen yliopisto) ja Jussi Ylikoski (Turun yliopisto / Sámi University of Applied Sciences).

Talous

Seuran oma pääoma tilinpäätöksessä on 218 510,62 euroa. Seuran pitkäaikaisten sijoitusten arvoksi on vuoden 2023 tilinpäätökseen merkitty 196 130,59 euroa. Pitkäaikaiset sijoitukset jakautuvat Seuralle ja rahastoille seuraavasti: Kotikielen Seura 3,9 %, Sanakirjasäätiö 36,1 %, Lauri Kettusen rahasto 31,8 %, E. A. Saarimaan rahasto 31,6 % ja Hesteon koululaiskielirahasto 1,6 %. Seuran ja Virittäjän pankkitalletusten kokonaismäärä on ollut tilikauden päättyessä 32 983,51 euroa, joista Virittäjän osuus on ollut 6 143,06 euroa. Vuoden 2023 taseessa vastaavaa ja vastattavaa on kumpaakin 233 498,48.

Virittäjän tuotot olivat vuonna 2023 ilman avustuksia yhteensä 24 252,80 euroa. Nämä tuotot ovat kertyneet tilausmaksuista ja irtonumeromyynnistä. Virittäjän julkaisemiseen saatiin vuonna 2023 avustusta Tieteellisten Seurain valtuuskunnalta 21 000 euroa. Lisäksi Suomen tiedekustantajain liitolta saatiin hankerahoitusta toimituksen virkistykseen ja tilaajarekisterin uudistukseen 3 500 euroa sekä digitoitujen vanhojen artikkelien julkaisemiseen 3 000 euroa. Yhteensä Virittäjän tuotot olivat 51 219,99 euroa. Menoja kertyi 59 413,77 euroa. Suurimmat kulut aiheutuivat painatuksesta ja postituksesta (18 121,19 euroa) sekä henkilöstö-

kuluista (33 054,70 euroa). Virittäjän tulos vuodelta 2023 osoittaa 8 184,20 euroa alijäämää.

Seuran tuotot koostuivat jäsenmaksuista, jotka olivat 3 365,00 euroa sekä muista tuotoista, jotka olivat 11 428,54 euroa. Seuran varsinaisen toiminnan kulut olivat 10 801,75 euroa, ja ne koostuivat pääosin jäsenkokousten järjestämisestä, henkilöstökuluista, taloushallintokuluista sekä jäsen- ja viranomaismaksuista. Erytishankkeina Seuralle vuonna 2023 olivat arkistonjärjestämisprojekti, johon käytettiin Sanakirjasäätiön rahoitusta 3 000 euroa ja osin myös Seuran omia aiempien vuosien ylijäämiä, sekä Viron kielen ja kulttuurin opetuksen 100-vuotistilaisuuden talousjärjestelyt, johon käytettiin Lauri Kettusen rahoitusta 3 000 euroa. Lisärahoitusta edelliseen tuli myös Alfred Kordelinin säätiöltä 5 000 euroa. Sijoitus- ja rahoitustoiminnan tulos oli 17 170,56 euroa, ja rahastoihin tuotoista siirrettiin 15 083,33 euroa. Seuran tulos vuodelta 2023 on 2 914,14 euroa alijäämäinen.

Kotikielen Seuran ja Virittäjän vuoden 2023 yhteinen tilinpäätös osoittaa tuottoja 83 184,09 euroa, kuluja 80 199,10 euroa ja rahastoille siirrettiin 15 060,12 euroa. Alijäämäksi muodostuu 12 075,13 euroa.

Helsingissä 14. maaliskuuta 2024

IDA HENRITIUS
Kotikielen Seuran sihteeri
seura@kotikielenseura.fi

Ikkunoita aikuisten S2-lukutaito-opiskelijoiden kielenoppimiseen

Laura Eilola: *Aikuisten luku- ja kirjoitustaitoon tukea tarvitsevien suomenopiskelijoiden vuorovaikutuskompetenssi ja sen kehittyminen luokkahuoneen ja arjen vuorovaikutustilanteissa.* Tampereen yliopiston väitöskirjat 762. Tampere: Tampereen yliopisto 2023. 177 s + liitteet + 4 artikkelia. ISBN 978-952-03-2807-8. Johdanto-osa on saatavilla verkossa osoitteessa <https://urn.fi/URN:ISBN:978-952-03-2808-5>.

Laura Eilolan tutkimus on keskustelunanalyttinen väitöskirja, jossa keskiössä on yksi aikuisten suomenoppijoiden ryhmä, luku- ja kirjoitustaitoon tukea tarvitsevat. Aineistoksi on kerätty erittäin runsaasti videoituja vuorovaikutustilanteita niin luokkahuoneesta kuin sen ulkopuolelta. Johdannosta ja neljästä tutkimusartikkelista koostuvan työn keskeinen lähtökohta on, että kielenoppiminen tapahtuu vuorovaikutuksessa ja on kauttaaltaan multimodaalista. Valittu tutkimuskohde on tämän lähtökohdan kanssa sopusoinnussa, sillä luku- ja kirjoitustaitoon tukea tarvitseville vuorovaikutuksessa oppiminen on luonnollisesti keskeistä. Lisäksi työ ja sen esimerkit osoittavat, että osallistujien toiminnassa keskeisessä asemassa on kehollinen toiminta.

Kyseessä on oppinäytetyö eli tutkimus, jonka päätavoite ei välttämättä ole prosessin ulkopuolisen lukijan huomioonottaminen vaan oppineisuuden osoittaminen. Eilolan työssä oppineisuuden osoittaminen kieltämättä hengästyttää paikoin, mutta toisaalta lukija myös palkitaan esimerkiksi erittäin huolellisella taustakirjallisuuden läpikäynnillä, runsailla ja

tarkoilla aineistohavainnoilla ja ennen kaikkea uudella tiedolla vähän tutkitun oppijaryhmän vuorovaikutuskäytänteistä ja kielenoppimisesta. Kyseessä on siis täysiverinen tutkimus, joka avaa näkymiä keskustelunanalyysin soveltamiseen kielenoppimisen tutkimukseen ja josta on varmasti iloa myös suomen kielen opettajille ja opetuksen kehittäjille.

Väitöskirja koostuu lähes kaksisataasivuisesta johdanto-osasta ja neljästä tutkimusartikkelista. Aineistona artikkeleissa on käytetty mittavaa yli sadan tunnin videoaineistoa, jonka Eilola on kerännyt osana ohjaajansa Niina Liljan johtamaa Arjen vuorovaikutusta muotoilemassa -hanketta. Aineistoa on kerätty pitkäaikaisesti kahdeksan kuukauden ajalta aikuisten maahanmuuttajien luku- ja kirjoitustaidon koulutuksista niin luokkahuoneesta kuin luokan ulkopuolisista tilanteista. Videoiden lisäksi Eilola on kerännyt etnografista havaintoaineistoa.

Julkaisuajan mukaan järjestetyistä artikkeleista ensimmäisessä ”Keholliset ja materiaaliset sananselityssekvenssit aikuisten S2-lukutaito-opiskelijoiden luokkahuonevuorovaikutuksessa” (Eilola 2020) tarkastellaan sanelutehtäviin liittyvien sananselityssekvenssien rakentumista oppilaiden ja opettajan (kehollisena) yhteistyönä. Toinen, yhdessä Niina Liljan kanssa kirjoitettu artikkeli ”The smartphone as a personal cognitive artifact supporting participation in interaction” (Eilola & Lilja 2021) taas nostaa esiin älypuhelimien oppimista tukevana artefaktina. Artikkelissa näytetään yhden tapausesimerkin kautta, miten luokassa

oppittuja käytänteitä ja toimintatapoja kuljetetaan luokkahuoneen ulkopuolisiin tilanteisiin älypuhelimien avulla. Kolmas artikkeli ”The design of requests by adult L2 users with emergent literacy” (Eilola 2023a) näyttää, miten pyynnöt rakentuvat tyypillisesti eleiden ja muiden oppijan käytössä olevien resurssien kokonaisuutena. Artikkelin osoittaa paitsi multimodaalisten keinojen keskeisyyden myös sen, että pyyntösekvenssit rakentuvat pyytäjän ja muiden osallistujien yhteistyönä. Neljäs, vasta väitöskirjan julkaisun jälkeen ilmestynyt artikkeli ”Aikuisten suomen kielen ja luku- ja kirjoitustaidon opiskelijoiden osallistumisen keinojen kehittyminen luokkahuonevuorovaikutuksessa” (Eilola 2023b) hyödyntää pitkästä aineistoa ja osoittaa, miten opiskelijoiden taidot kehittyvät ajan kuluessa.

Akateemisesti ajankohtaista

Eilolan väitöskirjan henkinen koti on keskusteluanalyysin ja toisen kielen oppimisen yhdistelmässä, josta käytetään englanniksi lyhennettä *CA-SLA* (esim. Helleman, Eskildsen, Pekarek Doehler & Piirainen-Marsh 2019). Tässä kehyksessä työ kohdistuu kansainvälisesti ajankohtaisiin kysymyksiin kahdessa mielessä. Ensinnäkin Eilolan työssä korostuu vuorovaikutuksen multimodaalinen analyysi. Vuorovaikutusta ei siis tarkastella pelkästään puheen kannalta, vaan huomioon otetaan niin osallistujien kehollinen toiminta (eleet, asennot, katseen suuntaaminen jne.) kuin myös se ympäristö, jossa keskustelu käydään. Eilolan esimerkit osoittavat vastaanpanemattomasti, että rajallisilla suomen kielen resursseilla operoivat kohdeopiskelijat pystyvät sekä toimimaan monin tavoin vuorovaikutuksessa että hyödyntämään moninaisia kehollisia ja materiaalisia resursseja oppimisensa apuna. Tarjolla on runsaasti yksityiskohtaista tietoa siitä, miten ja millaisissa konteksteissa luku- ja kirjoitustaitoon tukea tarvitsevat suomen-

oppijat suuntautuvat kieleen ja oppimiseen – siis siitä, miten he oppivat kieltä tilanteisesti vuorovaikutuksessa.

Toiseksi Eilola nostaa tutkimuskohdeekseen tutkimiansa suomen oppijoiden kielitaidon – työssä käytetyin termein *vuorovaikutuskompetenssin* – kehittymisen. Hän siis tutkii, miten kohdeoppijoiden kyky toimia suomen kielellä tilanteeseen sopivalla tavalla muuttuu ajan kuluessa. Vuorovaikutuksen piirteiden ajallisen kehittymisen tutkiminen eli niin sanottu pitkäaikainen keskusteluanalyysi on puhuttanut alan tutkijoita runsaasti viime vuosina (esim. Deppermann & Pekarek Doehler 2021; suomeksi esim. Lehtimaja, Kurhila & Kotilainen 2023). Pitkäaikaisen näkökulman on katsottu avaavan aivan uudenlaisia ja lupaavia tutkimusnäkömiä, mutta siihen liittyy vielä monia avoimia kysymyksiä: Miten yksityiskohtaisia ja toisistaan vääjäämättä jossain määrin poikkeavia kielenkäyttötilanteita voidaan ylipäänsä verrata toisiinsa? Entä menetetäänkö pitkäaikaisessa keskusteluanalyysissä se keskusteluanalyysin lähtökohta, jonka mukaan tutkijan tulisi nojata kategorioihin, joihin vuorovaikutustilanteen osallistujat itse orientoituvat? Vaikka tämän tutkimusjuonteen käsittely ei Eilolan työssä ole kenties yhtä onnistunutta kuin vuorovaikutuksen multimodaalisuuden tarkastelu, on väitöskirja silti kiinnostava ja ajatuksia herättävä avaus pitkäaikaisen keskusteluanalyysin soveltamisessa suomen kielen oppimisen tutkimukseen.

Eilolan tutkimuksen akateeminen ajankohtaisuus on myös lukijan onni. Väitöskirjan kautta saa nimittäin poikkeuksellisen hyvän kuvan työn aihealuetta koskevasta aiemmasta tutkimuksesta. Ylipäätään työ osoittaa kunnioitettavaa lukeneisuutta, sillä jo pelkästään johdanto-osan lähdeluettelossa on lähes viidensadan julkaisun tiedot. Määrä ei tietenkään sinänsä kerro kyvystä paikantaa oma tutkimus tieteenalan kentälle, mutta Eilola nostaa myös sisällöllisesti esiin niin

multimodaalisen keskustelunalyysin kuin toisen kielen oppimisen tutkimuksen kentältä oleellisia lähteitä ja tuo niissä käytyjä keskeisiä tieteellisiä keskusteluja onnistuneesti osaksi työtään.

Tapaustutkimuksia eri näkökulmista

Työn tutkimuskysymykset ja jo otsikko-kin osoittavat, että aikuisten luku- ja kirjoitustaitoon tukea tarvitsevien suomen kielen opiskelijoiden oppimista ja vuorovaikutusta on haluttu selvittää Eilolan väitöskirjassa monista näkökulmista. Huomion kohteena ovat ensinnäkin yksittäiset sosiaaliset toiminnot ja niistä rakentuvat toimintajaksot, toiseksi oppimisen mahdollistavat tilanteet niin luokkahuoneessa kuin sen ulkopuolella. Lisäksi tarkastellaan vuorovaikutuskompetenssin näkymistä ja kehittymistä tutkimuksen kohdekonteksteissa.

Laajoista tutkimuskysymyksistä huolimatta kolmessa artikkelissa fokuksessa on hyvin tarkasti rajattu yksityiskohta, kuten toistuva sekvenssi (keholliset ja materiaaliset sananselityssekvenssit, Eilola 2020), yleinen toiminto ja sen muotoilu (pyyntövuorot, Eilola 2023a) ja jonkin artefaktin käyttö (älypuhelin oppimisen tukena, Eilola & Lilja 2021). Työn neljännessä, tuoreimmassa artikkelissa (Eilola 2023b) otetaan laajempi näkökulma, sillä siinä fokuksessa on kohdeopiskelijoiden kaikkien osallistumisen keinojen kehittyminen. Kokonaiskuvaa kaikkien tutkimuskysymysten tematiikasta luodaan tieteenkin myös väitöskirjan johdanto-osassa.

Lopputulos on vakuuttava, muttei ymmärrettävästi kovin tyhjentävä. Laajakoihin tutkimuskysymyksiin ei pystytä – eikä välttämättä pyritäkään – antamaan kokonaisvaltaisia vastauksia. Esimerkiksi ensimmäinen tutkimuskysymys ”Millaiset sosiaaliset toiminnot ovat keskeisiä niissä vuorovaikutustilanteissa, joihin S2-lukutaito-opiskelijat osallistuvat luokkahuoneessa ja sen ulkopuolella?” (s. 27)

nostaa fokukseseen kohderyhmälle keskeiset toiminnot tasaveroisesti niin luokkahuonekontekstista kuin sen ulkopuolelta. Luokkahuoneen ulkopuolinen maailma redusoituu tässä työssä kuitenkin vain muutamaiin pedagogisissa kokeiluissa esiintyneisiin asiointitilanteisiin. Erilaisten sosiaalisten toimintojen keskeisyyttä – siis jonkinlaista käytettyjen toimintojen kokonaiskuvaa – taas *tutkitaan* oikeastaan vain neljännessä artikkelissa, ja siinäkin lähinnä määrällisen analyysin kautta. Kvantitatiivisessa lähestymistavassa ei sinänsä tietenkään ole ongelmaa, mutta tässä kontekstissa sosiaalisten toimintojen laskeminen näyttäytyy hieman ongelmallisena, kun toimintojen nimeämisen ja havaitsemisen periaatteita ei avata kovinkaan tarkasti.

Samaan tapaan myös vastaus työn kolmanteen kysymykseen ”Miten S2-lukutaito-opiskelijoiden vuorovaikutuskompetenssi tulee näkyväksi luokkahuoneen ja arjen vuorovaikutustilanteissa ja miten sen kehittyminen näkyy siinä, miten he osallistuvat vuorovaikutukseen?” jää auttamatta hieman puolinaiseksi. Eilolan tutkimus näyttää kyllä monin tavoin, miten S2-lukutaito-opiskelijoiden vuorovaikutuskompetenssi ”tulee näkyväksi” luokkahuoneessa, mutta vuorovaikutuskompetenssin kehittymisestä saamme vasta esimakua. Mitään lopullisia ratkaisuja monia keskustelunalyysitikkooja askarruttaneisiin pitkittäisen keskustelunalyysin metodologisiin ongelmiin ei tietenkään ole väitöskirjalta reiluakaan odottaa. Laaja aineisto olisi silti varmasti tarjonnut evästä syvempäänkin käsittelyyn. Lukija jää toivomaan jatkoa.

Edellä kuvatut rajoitteet eivät tarkoita, etteikö Eilolan työ tarjoaisi runsaasti laadukkaita tuloksia. Artikkeleissa tehdään tutkimuskysymysten osoittamiin teemoihin syväleikkauksia, usein jonkin etnografisen havainnoinnin perusteella keskeiseksi havaitun toiminnon kautta. Nämä leikkaukset avaavat jokaisen artikkelin kohdalla omanlaisiaan, lukijaa

palkitsevia ja tieteenalan kannalta kiinnostavia näkymiä. Voisi jopa sanoa, että Eilolan väitöskirjan lukijalle palkinto piilee yksityiskohdissa. Tällaista yksityiskohtaista, uutta tietoa saamme runsaasti esimerkiksi yksittäisten toimintojen muotoilusta ja kohderyhmän vuorovaikutuksessaan käyttämistä materiaalisista apuvälineistä ja multimodaalisista keinoista – erityisesti erilaisista eleistä.

Laatua, tarkkuutta ja ajankohtaisuutta

Kaiken kaikkiaan Eilolan tutkimus on paitsi huolellisesti tehty myös ajatuksia herättävä ja lukijaa innostava. Se nostaa esiin ja analysoi lukuisia kiinnostavia ilmiöitä tutkimansa oppijaryhmän oppimisesta, mutta antaa oman panoksensa myös ajan-kohtaisiin keskusteluanalyyseihin mahdollisuuksiin ja rajoituksiin liittyviin metodologisiin keskusteluihin. Opinnäytetyönä väitöskirjasta on ylipäänsä huomattavasti helpompi keksiä positiivisia kuin negatiivisia adjektiiveja. Työssä on kuitenkin jonkin verran myös tyhjäkäyntiä. Monet asiat – kuten aineiston hankintatavat ja tutkimuksen kohderyhmästä käytetty nimitys – on selitetty siinä määrin juurta jaksain, että lukija kenties välillä toivoisi jo hieman vähemmän laveaa tyyliä. Perusteellisuutta on tässä tekstilajissa toisaalta vaikea pitää kovin vakavana puutteena.

Tärkeintä on lopulta, että Eilolan työ tarjoaa uutta, punnettua ja kiinnostavaa tutkimustietoa vähän tutkitun oppijaryhmän vuorovaikutuskäytänteistä ja oppimisesta. Erityisesti esiin nousee toistuvasti kehollisen toiminnan merkitys luokahuoneen sosiaalisissa toiminnoissa ylipäänsä ja erityisesti niiden toimintojen kohdalla, jotka osoittautuvat oppimisen kannalta keskeisiksi. Tällainen kielenoppimisen ei-kielellisen puolen pohtiminen olisi varmasti hedelmällistä muidenkin oppijaryhmien vuorovaikutusta ja oppimista tarkastellessa.

LARI KOTILAINEN
etunimi.sukunimi@helsinki.fi

Kirjoittaja on Suomen kielen ja kulttuurin vanhempi yliopistonlehtori Helsingin yliopistossa. Hän toimi Eilolan vastaväittäjänä.

Lähteet

- DEPPERMAN, ARNULF – PEKAREK DOEHLER SIMONA 2021: Longitudinal conversation analysis. Introduction to the special issue. – *Research on Language and Social Interaction* 54 (2) s. 127–141. <https://doi.org/10.1080/08351813.2021.1899707>.
- EILOLA, LAURA 2020: Keholliset ja materiaalliset sananselityssekvenssit aikuisten S2-lukutaito-opiskelijoiden luokahuonevuorovaikutuksessa. – *Virittäjä* 124 (2) s. 243–277. <https://doi.org/10.23982/vir.77994>.
- 2023a: The design of requests by adult L2 users with emergent literacy. – *Classroom Discourse* 14 (2) s. 167–191.
- 2023b: Aikuisten suomen kielen ja luku- ja kirjoitustaidon opiskelijoiden osallistumisen keinojen kehittyminen luokahuonevuorovaikutuksessa. – *Puhe ja kieli* 43 (2) s. 63–88.
- EILOLA, LAURA – LILJA, NIINA 2021: The smartphone as a personal cognitive artifact supporting participation in interaction. – *The Modern Language Journal* 105 (1) s. 294–316.
- HELLERMANN, JOHN – ESKILDSEN, SØREN – PEKAREK DOEHLER, SIMONA – PIIRAINEN-MARSH, ARJA 2019: *Conversation Analytic research on learning-in-action. The complex ecology of second language interaction 'in the wild'*. Cham: Springer.
- LEHTIMAJA, INKERI – KURHILA, SALLA – KOTILAINEN, LARI 2023: Kakkoskielisen työntekijän perustelukeinot kokouksissa. – Melisa Stevanovic (toim.), *Yhdessä päätetty. Kohti tasa-arvoista vuorovaikutusta ja osallistumista* s. 85–99. Helsinki: Gaudeamus.

Jäämistä ja pysymistä ilmaisevien verbien työnjakoa ja merkitysrakenteita

Gäidig Dubois: *La nature du RESTER en finnois et en français*. Helsinki: Helsingin yliopisto 2023. 362 s. ISBN 978-951-51-8854-0. <http://urn.fi/URN:ISBN:978-951-51-8854-0>.

Gäidig Dubois'n monografiamuotoinen väitöskirja käsittelee verbejä, jotka kuvaavat 'jäämisen' merkitystä. Tutkimuskohteena ovat suomen *jääda* ja *pysyä* sekä ranskan *rester*. Väitöskirjassa tarkastellaan näiden verbien merkityksen dynamiikkaa ja syntaktista käyttäytymistä sekä kieltenvälisiä eroja JÄÄMISEN¹ ilmaisussa kognitiivisen kielitieteen ja konstruktio-pohjaisen lähestymistavan metodein. Taivoitteena on esitellä kunkin jäämisverbin käyttötapoja ja konstruktioita, joihin ne hakeutuvat, sekä tunnistaa jokaiselle verbille ominainen skemaattinen tapahtumarakenne, johon sen merkitys nojaa. Tutkimus pyrkii myös selvittämään, mikä on suomen verbien työnjako, siis miten selittää se, että yhdessä kielessä JÄÄMISTÄ ilmaisee kaksi eri muotoa, kun toisessa kielessä on vain yksi:²

- (1) Pelastuslaitos on ohjeistanut alueen asukkaita **pysymään** sisätiloissa (– –).

1. Kapiteelein merkitty jääminen (ranskaksi *rester*) on käsite, jolla on kielellinen ja eikielellinen luonteensa (s. 2). Tutkija on tässä joutunut kääntäjille tutun askarruttavan ja kenties turhauttavankin tehtävän eteen: toisessa kielessä käsite ei vastaa vain yhtä kielellistä muotoa, vaan vaikkapa tässä tapauksessa kahta verbiä. Sellaista käsitteen nimeksi kelpaavaa sanaa ei suomen kielestä löydy, joka kattaisi sekä JÄÄMISEN että PYSYMISEN. Niinpä on pakko valita toinen verbeistä ja asettaa verbit tällä tapaa näennäisesti epäsymmetriseen asemaan.

2. Esimerkkien ranskankieliset käännökset ovat Dubois'ltä (s. 83–84).

'Les services de secours ont donné la consigne aux habitants de la zone de **rester** à l'intérieur (– –)'. (S. 83.)

- (2) Ensi kuussa kuitenkin mies **jää** kotiin ja minä lähden tienaamaan.

'Le mois prochain, par contre, mon mari **restera** à la maison (pour s'occuper des enfants) et moi je partirai travailler pour rapporter de l'argent'. (S. 84.)

Kuten näistä esimerkeistä näkyy, ranskan verbiä *rester* voidaan käyttää molempien suomen verbien käännösvastineena. Verbeillä *pysyä* ja *jääda* on kuitenkin merkitysero, kuten esimerkeistä käy ilmi. Esimerkissä 1 asukkaiden ymmärtäänsä olevan jo sisätiloissa ja *pysyä*-verbin ilmaisema JÄÄMINEN on tämän asiain-tilan jatkumista. Esimerkissä 2 olisi odotuksenmukaista, että mies edelleen lähtisi tienamaan, mutta nyt kuvataankin muuttosta tilanteesta: hän ei lähdekään.³ Verbien adverbiaalitäydennyksetkin ovat erimuotoiset. *Pysyä*-verbillä täydennys on ollosijassa, ja se muistuttaa tässä ranskan *rester*-verbiä, jonka täydennyksessä esiintyvät prepositiot eivät lähtökohtaisesti koodaa suuntaisuutta. *Jääda*-verbin täydennys taas on tulosijassa. JÄÄMISEN, siis paikallaan olon, liikkumattomuuden tai muuttumattomuuden, ilmaisuun yhdistyy näin käsitteellinen dynaamisuus ja liike.

Aineistona on yhteensä 1200 jäämisverbiesiintymää, jotka on kerätty Sketch

3. Odotuksenmukaisuus on tässä vallitsevan tilan jatkumista merkityksen tasolla, ei diskursiivisiin odotuksiin liittyvää.

Engine- ja Korp-korpustyökalujen avulla. Aineistolähteinä on yhtäältä 2010-luvun lehtitekstejä, toisaalta vanhempaa, jakson 1840–1940 aikana julkaistua kaunokirjallisuutta. Aineisto on määrällisesti tasapainoinen: kustakin kolmesta verbistä on 400 esiintymää, joista puolet on lehtiteksteistä, puolet kaunokirjallisuudesta. Analysoitavana on siis kirjoitettua kieltä yli 150 vuoden aikajänneeltä. Vaikka verbien merkityksenkehitys ja käyttötapojen muutokset eivät ole tutkimuksen kohteena, vanhempi kirjallisuusaineisto tuo kuitenkin aiheen käsittelyyn ajallista syvyyttä. Aineisto myös heijastelee nykykielenkäyttäjän lukemistoa siltä osin, että kirjallisuuden klassikoita luetaan tietysti edelleenkin ajankohtaisten lehtitekstien ohella (s. 65–66). Nykyisissä tekstimaailmoissa valtaa pitävät, kirjavat digitekstit eivät aineistoon ole päässeet, eivätkä puhekielen aineistot. Erityisesti keskustelupuhe voisi olla kiinnostava ympäristö JÄÄMISEN ilmausten tutkimiseen, sillä vuorovaikutustilanteissa niitä voitaisiin tarkastella tilan kehollisen koordinoinnin taustaa vasten. Dubois'n väitöskirjan merkitysrakennetta koskeviin tavoitteisiin nähden valittu aineisto on kuitenkin tarkoituksenmukainen.

Väitöskirja alkaa kolmiosaisella johdanto-osiolla, joka luotaa tutkimuksen käsitteellisiä ja teoreettisia lähtökoh- tia syvällisesti ja perusteellisesti. Myös tarvittavat tiedot vertailtavista kielistä annetaan tässä vaiheessa. Sitten seuraa kol-

mesta alaluvusta rakentuva empiirinen osuus, jossa JÄÄMISEN semantiikkaa tutkitaan eri suunnista. Suomen ja ranskan verbejä tarkastellaan rinnakkain koko tutkimuksen ajan. Loppuluku käy tutkimuksen tärkeimmät tulokset läpi ja hahmottelee kokonaiskuvan JÄÄMISEN merkityk- sestä suomessa ja ranskassa.

JÄÄMISEN voimajännitteet

Dubois lähestyy JÄÄMISEN semantiikkaa Talmyn (1988, 2000) voimadynamiikan teorian välinein. Siinä verbien skemaattiseen merkitykseen kuuluu jännite paikallaan oloon suuntautuvan voiman ja liikkeeseen pyrkivän vastavoiman välillä. Tässä tutkimus jatkaa Huumon (2007) viitoittamalla tiellä: *pysyä-* ja *jäädä-* verbien merkitysten taustalla tunnustetaan ero voimadynaamisen vuorovaikutuksen kestossa. *Pysyä-*verbin merkitys rakentuu jatkuvan voimadynaamisen jännitteen varaan, kun taas *jäädä* nojaa hetkelliseen jännitteeseen vaihtoehtoisten tapahtumankulkujen välillä – liikkeen ja liikkumattomuuden. Kun toinen tulee valituksi, jännite raukeaa. Tästä syystä *pysyä* soveltuu kuvaamaan tilanteita, joissa ei tapahdu muutosta (ks. esimerkkiä 1). *Jäädä-*verbi taas on omiaan kuvaamaan muutosta eli sitä, ettei jääjä tee odotuksenmukaista siirtymistä paikasta tai tilasta toiseen (ks. esimerkkiä 2).

Dubois kuvaa tätä perimmäistä skemaattista eroa kahden JÄÄMISEN tyyppin

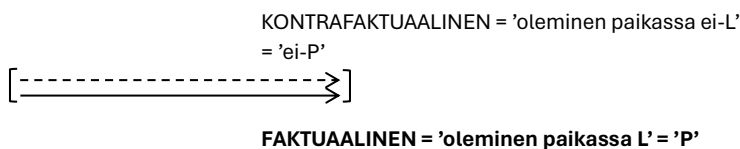

Kuvio 1.

*Pysyä-*verbin tapahtumarakenteen dynamiikkaa (s. 327, kuvio 42).

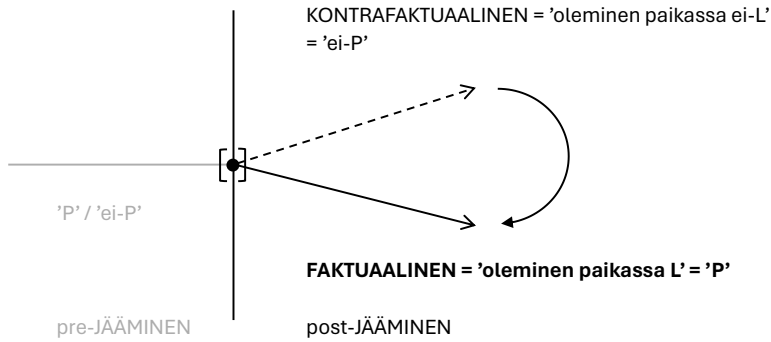

Kuvio 2.
Jäädä-verbin tapahtumarakenteen dynamiikkaa (s. 327, kuvio 41).

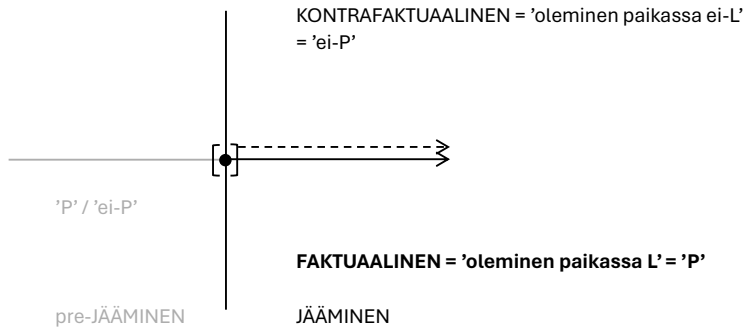

Kuvio 3.
Rester-verbin tapahtumarakenteen dynamiikkaa (s. 328, kuvio 43).

välillä seuraavin kuvioin.⁴ Kuvio 1 havainnollistaa voimadynaamista tapahtumarakennetta, johon *pysyä*-verbin merkitys nojaa. Kyseessä on KONTAKTIN skeema, jossa kaksi vastakkaista voimaa, P ja ei-P, vastustavat toisiaan ja jakavat näin jatkuvan kosketuspinnan.

Kuvio 2 taas tuo esiin sen käsitteellisen tason mallin, johon *jäädä*-verbin merki-

tys perustuu. Siinä JÄÄMINEN hahmottuu hetkelliseksi konfliktiksi, jonka jälkeen vastakkaiset voimat P ja ei-P erkaantuvat toisistaan. Taustalla on SEPARAATION suhdetta jäsentävä skeema (ks. myös Leino 1989: 175). *Jäädä* kuvaa samalla hetkeä, joka erottaa jäämistä edeltävän tilan (pre-JÄÄMISEN) sitä ajallisesti seuraavasta tilasta (post-JÄÄMISESTÄ). Kontrafaktuaalisen ja faktuaalisen asiointilan välille hahmottuu fiktiivinen liike (ks. esim. Talmy 2000: luku 2).

4. Kuvioiden 1–3 suomenkieliset käännökset ovat arvion kirjoittajan.

Ranskan *rester*-verbin merkitykseen kuuluva tapahtumarakenne taas on näiden kahden aspektuaalisen mallin, jatkuvan KONTAKTIN ja hetkellisen SEPARAATION, risteymä. Dubois'n mukaan *rester* voi hahmottaa korosteisena yhtä lailla JÄÄMISEN keston kuin sen hetkellisyyden, ja se on sikäli hänen mukaansa funktioiltaan suomen kielen verbien ”fuusio” (esim. s. 328). Näin ollen sitä voi kuvata kuviolla 3.

Toisaalta voisi kai myös ajatella, että *rester* jättää tapahtuman aspektuaalisen luonteen auki. Toisin sanoen JÄÄMISEN kesto tai hetkellisyys ei yksinkertaisesti kuulu siihen tapahtumarakenteeseen, jota *rester*-verbin merkitys ilmentää. Verbien leksikaalisesta merkityksestä johutuva tilanne olisi tällöin käänteinen verrattuna suomen ja ranskan menneen ajan aikamuotojen eroihin: suomen imperfekti ei – nimestään huolimatta – koodaa menneen ajan tapahtumien aspektuaalisia ominaisuuksia (vrt. *Luin kirjan kokonaan* ja *Luin, kun soitit*), kun taas ranskassa ero tehdään väistämättä imperfektin ja liittopperfektin (tai yksinkertaisen perfektin) avulla. Kyseessä on toki kaksi eri asiaa, leksikaalinen ja kieliopillinen aspekti, mutta vertauksen vuoksi huomautettakoon, että suomen imperfektinkään ei tarvitse ajatella ilmaisevan kahden aspektin fuusiota vaan sitä voi kuvata aspektuaalisesti epäspesifinä.

JÄÄMISEN eri puolet

Väitöskirja rakentuu kolmesta analyysiluvusta, joista kukin keskittyy yhteen JÄÄMISEN semanttiseen ulottuvuuteen. Ensin tarkastellaan jäämisverbien ilmaisevaa tässäkin arvioissa jo puheena ollutta asiointilan aikarakennetta: kuvataanko tapahtuma jatkuvana vai onko kyseessä siirtymä tilasta toiseen (luku 4). Sitten vuorossa on tilallisen suhteen analyysi (luku 5). Tässä kohtaa olennaiseksi osoittautuu ero konkreettisten ja abstrak-

tien tilojen välillä. Jäämisverbijä voi nimittäin käyttää paitsi lokatiivisesti (esimerkkien 1 ja 2 *pysyä sisätiloissa* ja *jääää kotiin*) myös predikatiivisesti (esim. *jääää ymmälleen* tai *pysyä hiljaa*). Väitöstudkimus ei tyydy tähän kahtiajakoon, vaan katsoo syvemmälle jäämisverbin ilmaisevan tilanteen ontologiseen luonteeseen. Popperin (1978) kolmen maailman teoriaan nojaten Dubois erottaa kahdeksan käsitteellistä tilannetyyppiä. Tämän ansiosta predikatiivista käyttöä on mahdollista analysoida tarkemmin ja perinteisille predikatiivilauseen kuvaamiseen käytetyille malleille vaihtoehtoisella tavalla (ks. s. 180). Esimerkiksi *jääää ymmälleen* ilmentää tilanteen *mentaalista* luonnetta, kun taas *pysyä hiljaa* ilmaisee *positiota*. Tähän kategoriaan kuuluvat erilaiset fyysisen asennon tai olemisen tavan ilmaukset. (S. 184–186.) Tilanteiden konkreettisuutta ja abstraktiutta tarkastellessa vastaan tulevat myös erilaiset rakenteet, joissa JÄÄMISEN verbit esiintyvät infinitiivien ja partisiippien seurassa (esim. *jääää nähtäväksi* tai *rester à voir* ’jääää nähtäväksi’). Pohdittavaksi tulee jäämisverbien mahdollinen apuverbimäisyys. *Jääää*-verbin tietyissä käytöissä tämä ominaisuus on tunnistettavissa, mutta Dubois katsoo myös *rester*-verbin olevan jo vastaavalla kieliopillistumispolulla (s. 246–255).

Kolmas analyysiluku koskee JÄÄMISEN modaalista ulottuvuutta. Modaalisuutta lähestytään luvussa nimenomaan sen kannalta, miten jäämisverbien merkitysrakenteesta kumpuaa tapahtuman toivottuuden tai ei-toivottuuden tulkintoja. Kuten yllä esitetyistä kuvioista näkyy, JÄÄMISEEN kuuluu vääjäämättä kahden keskenään vaihtoehtoisen tapahtumainkulun rinnakkaisuus. Toinen – toteutumaton – on läsnä implisiittisesti. Tässä JÄÄMISEN ilmausten merkitysrakenne muistuttaa kieltoa. Niidenkin monikerroksinen skemaattinen rakenne on hedelmällinen alusta intersubjektiivivi-

suudelle (vrt. Verhagen 2005: luku 2), sillä semanttiset kerrostumat saavat tulkintansa tilanteessa vaikuttavina vaihtoehtoisina positioina tai näkökulmina. Dubois (s. 279) osoittaa, että *jääda*-verbille on ominaista käyttö kielteisissä konteksteissa, siis ei-toivottavien tapahtumien ilmauksissa (esim. *Miesten korkeushypyssä tulostaso jäi matalaksi*, s. 301), ja että tämä tendenssi juontaa SEPARAATION suhteeseen nojaavasta tapahtumarakenteesta, jossa hahmottuu toteutumattoman ja toteutuneen ero. Se antaa aineksia täyttymättömien toiveiden, suunnitelmien, tavoitteiden ja odotusten tulkinnoille. *Pysyä*-verbin merkitysrakenteen ilmentämä jatkuva vastavoimaan kohdistuva resistenssi taas soveltuu myönteisinä esitettyjen asiointilojen kuvaukseen (esim. *Korkotaso tulee pysymään matalana vielä pitkään*, s. 301), mikä näkyy myös Dubois'n tutkimuksen laskennallisissa tuloksissa. *Pysyä*-verbin esiintymistä vain 13,5 prosentissa on kyse ei-toivotun tapahtuman kuvauksesta, kun taas *jääda*-verbillä tilanne on käänteinen: noin 64 prosenttia esiintymistä on ei-toivottuutta ilmaisevassa kontekstissa (s. 279, 298). *Rester*-verbin aspektuaalisesti epäspesifin merkitysrakenteen perusteella on odotuksenmukaista, että merkittävää eroa ei-toivottuja ja toivottuja tapahtumia kuvaavien käyttöjen välillä ei aineistossa löydy (s. 296).

Lopuksi

Gäidig Dubois'n väitöskirja on metodeiltaan tarkka ja pohdinnaltaan syvälinen tutkimus aiemmin suhteellisen vähän käsitellystä JÄÄMISEN semantiikasta. Kontrastiivisen otteensa ansiosta se pysyy osoittamaan JÄÄMISEN merkityksen

monisyisyyden ja erilaiset aspektuaaliset painotukset. Tässä auttaa se, että kolmen verbin – ja kahden kielen – analyysi kulkee läpi työn lomittain. Tutkimuksen rakenne on temaattinen, kohteensa kompleksisuutta kunnioittava. Tutkimuksen ansiot ulottuvat kolmen verbin semantiikkaa ja varsinaista JÄÄMISEN merkitystä laajemmalle. Se avaa kiinnostavia näkymiä predikatiivisuuteen ja tuottaa uutta tietoa spatiaalisuuden ja modaalisen merkityksen suhteesta.

REA PELTOLA
etunimi.sukunimi@unicaen.fr

Kirjoittaja työskentelee Université de Caen Normandiassa Pohjoismaiden tutkimuksen laitoksella ja kielentutkimuksen CRISCO UR4255 -tutkimusryhmässä. Hän on suomen kielen dosentti Helsingin yliopistossa ja toimi Gäidig Dubois'n väitöskirjan esitarkastajana.

Lähteet

- HUUMO, TUOMAS 2007: Force dynamics, fictive dynamicity, and the Finnish verbs of 'remaining'. – *Folia Linguistica* 41 s. 73–98.
- LEINO, PENTTI 1989: Paikallissijat ja suhdesääntö. Kognitiivisen kieliopin näkökulma. – *Virittäjä* 93 (2) s. 161–219.
- POPPER, KARL 1978: *Three worlds*. Ann Arbor, MI: University of Michigan Press.
- TALMY, LEONARD 1988: Force dynamics in language and cognition. – *Cognitive Science* 12 s. 49–100.
- 2000: *Toward a cognitive semantics I. Concept structuring systems*. Cambridge, MA: The MIT Press.
- VERHAGEN, ARIE 2005: *Constructions of intersubjectivity. Discourse, syntax, and cognition*. Oxford: Oxford University Press.

Kielitiede tiivistettynä

Fred Karlsson: *Kielitieteen perusta*. Ab Edix 2022. 234 s. ISBN 978-952-69940-2-4.

Kielitieteen perusoppikirjoja voidaan pitää kohderyhmältään melko kapeana genrenä. Toisaalta kun yhteen laskeetaan erityiskielten tutkimuksen, vertailevan kielentutkimuksen, kieliteknologian, psykolingvistiikan ja kielipedagogiikan opiskelijat, kiinnostuneista maallikoista puhumattakaan, uusille kielitieteen perusteita esitteleville teoksille luulisi olevan aika ajoin kysyntää. Yleisen kielitieteen emeritusprofessori, dosentti Fred Karlssonin teos *Yleinen kielitiede* (1994) on jo suomalaisen kielitieteen klassikko. Nyt Karlsson on julkaissut uuden kielitieteen perusesityksen, jolla on kutakuinkin yhtä kattava otsikko: *Kielitieteen perusta*.

Sisältö ja rakenne

Kielitieteen perustan luonteesta saa otteen heti esipuheesta ja toisaalta sisällysluettelosta. Karlsson kertoo tarjoavansa ”yleiskuvan ilmiöistä, joiden keskeisyydestä vallitsee konsensus” (s. 8, lihavointi alkuperäinen). Niinpä kirjan ulkopuolelle on muutamia pieniä poikkeuksia lukuun ottamatta jätetty teoreettiset kysymykset ja erilaisten kielitieteellisten menetelmien käytännön kuvaus. Sen sijaan kirja keskittyy lingvistisen analyysin totunnaisiin päätyyppeihin, vieläpä pitkälti *Yleisen kielitieteen* etenemisjärjestystä noudattaen. Kunkin luvun aihepiiriä koskevista tutkimuksesta tarjotaan luvun lopussa lyhyt katsaus.

Johdanto kuvailee kielen lyhyesti normatiivisena järjestelmänä ja siirtyy sitten esittelemään pääpiirteittäin kielen eri jäsennystasoja niiden rakenteellisesta ominaisuuksista ja merkityspotentialista kä-

sin. Luku 2 ”Puhumisen prosessit ja puheen yksiköt” esittelee fonetiikkaa mutta myös puhutun vuorovaikutuksen yleisiä piirteitä. Tämän jälkeen seuraavat selvemmin rakenteellisesti painottuneet luvut ”Fonologia” (3), ”Morfologia” (4), ”Sanat ja leksikko” (5) ja ”Syntaksi” (6).

Kirjan loppupuolen muodostavat luvut puolestaan käsittelevät kielen funktioita, variaatiota ja muutosta. Luku 7 esittelee semantiikan, kun taas luku 8 kokoa ”Kielen käytön” alle melko sekakoosteisen joukon teemoja: suunnittelu, tulkinta, pragmatiikka ja vuorovaikutus. Luku 9 käsittelee kielen sisäistä variaatiota, luku 10 taas maailman kieliä ja kielikontakteja, myös kielten kehittymisen ja kuoleman näkökulmasta. Loppuun lukuun 11 on koottu lyhyt vinkkilista aloittelevalle kielentutkijalle.

Silmiinpistävimmät konkreettiset erot *Yleiseen kielitieteeseen* verrattuna ovat uuden kirjan suppeampi mitta (234 sivua), e-kirjaversiossa hyperlinkkeinä toteutetut ristiviitteet ja lisämateriaalit sekä kunkin luvun lopusta löytyvät kootut linkit lisälähteisiin. Viimeksi mainittuihin sisältyy paitsi havainnollisia esimerkkejä luvussa keskustelluista kielellisistä ilmiöistä myös WALSin (*World Atlas of Language Structures*), *Ison suomen kieliopin* verkkoversion ja Tieteen termipankin kaltaisia lingvistille relevantteja työkaluja. Sisällöllisesti Karlsson on pyrkinyt huomioimaan sähköisten viestimien vaikutuksen kieleen ja kielenkäyttöön, joskin yksittäisen kokoavan katsauksen sijaan aihetta sivutaan useamassa kohdassa kirjaa. Yleisvaikutelma onkin, että *Kielitieteen perusta* panostaa ennen kaikkea lähestyttävyyteen – olettaen, että lukija on riittävän innostunut klikkailemaan tiensä lukuisten lisämateriaalien läpi.

Rakenne kielen perustana?

Käyn seuraavaksi Karlssonin kirjan sisältöä tarkemmin läpi. En tarkastele niinkään jokaista lukua erikseen vaan keskityn näistä hahmottuvaan kahteen kokonaisuuteen: tässä osiossa rakenteeseen (fonetiikka, morfologia, leksikko ja syntaksi) ja seuraavassa kielen funktioihin ja variaatioon (semantiikka, käyttö, variaatio, kielikontaktit jne.). Aloitetaan kuitenkin johdannosta, josta jo käy ilmi yksi tällaisen yleisesityksen väistämättömistä haasteista: tiiviys.

Karlsson kylläkin onnistuu johdannossa kuvaamaan kielen ja sen tutkimuksen pääluottuvuuksia melko havainnollisesti. Kielellä on normatiivinen perusta, mutta samalla kielentutkimus toimii empiiristen yleistysten varassa. Normit ovat perustaltaan sosiaalisia, mutta edellyttävät yksilöllisiä toteutumia. Kieli on täynnä variaatiota, mutta variaatiokin edellyttää (lukuksia, keskenään limittyviä) kielijärjestelmiä. Näiden päälinjojen lomassa Karlsson mainitsee kielen analyysille keskeisiä käsitteitä ja suuntauksia, kuten *käyttöperustaisuus* (s. 14), *syntagma/paradigma* ja *jakauma* (s. 18) sekä *konstruktio* ja *prototyyppi* (s. 19). Luettavuutta haastavat monet epäsuorat tai käänteiset määritelmät. Esimerkiksi käy maininta fonologisten kategorioiden esiintymistä, joista ”[j]otkin ovat **prototyyppisiä** ja edustavat kategoriansa keskusta ja esiintymien enemmistöä” (s. 19, korostus alkuperäinen).

Johdannon jälkeen kaksi seuraavaa lukua keskittyvät rakenteeseen puheen tuoton ja fonologian näkökulmista. Vaikka näistä ensimmäinen, luku 2, korostaa otsikkotasollakin puhumista prosessina, päähuomion siinä saavat muutamien keskusteluanalyyttisten käsitteiden jälkeen fonetiikan peruskäsitteet. Luvun 3 pika-kurssitus fonologiaan on intensiivinen ja hyötyisi fonetiikan ja fonologian alojen eksplisiittisestä suhteuttamisesta toisiinsa heti luvun alussa. Samoin kielitieteeseen

vasta perehtymässä oleva lukija todennäköisesti hyötyisi fonologisen analyysin peruskäsitteiden (erityisesti *äänne*, *foneemi* ja *allofoni*) selkeämmästä suhteuttamisesta toisiinsa. Tämä toimisi samalla havainnollisena esimerkkinä perustavasta jaottelusta kielen kategorioiden ja näiden toteutumien välillä.

Eronteko kategorioiden ja toteumien välillä nousee jälleen esille sanoja ja leksikkoa käsittelevässä luvussa 4 *lekseemin* käsitteen esittelyn yhteydessä (s. 56, korostus alkuperäinen): ”Lekseemi ei esiinny sellaisenaan puheessa tai kirjoituksessa [vaan] toteutuu sananmuototyyppiensä **esiintyminä** [– –].” Eronteko on toki läpinäkyvä, erityisesti kun lukija kiinnittää huomiota määritteeseen ”sananmuototyyppiensä”, mutta eronteon metodologinen perustelu olisi lukijalle avuksi ja havainnollistaisi myös kirjoittajan teoreettista ajattelua. Muuten luku 4 tarjoaa sinänsä selkeän johdatuksen sanoihin, sanaluokkiin ja sananmuodostukseen. Myönteistä luvussa on sekin, että sen kautta Karlsson pohjustaa kielten typologisia eroja ja samalla tuo keskusteluun puhujakohtaiset erot kielikyvyyssä – olkoonkin, että jälkimmäisiä koskeva sanastonhallinnan teema tulee käsitellyksi viitteellisesti.

Luvussa 4 pistää silmään käsitteen *konstruktio* käyttöala. Karlsson puhuu ”syntaktisesta” konstruktioista (s. 55) ja pidättäytyy tarkastelemasta konstruktion ja sanan välistä suhdetta. Tässä hän kenties tahtomattaan tulee joka tapauksessa astuneeksi teoreettisen käsitteenmäärittelyn alueelle: onko konstruktio syntaktinen rakennekaava vai konstruktio-kieliopilliseen tapaan ymmärrettyä mikä tahansa muodon ja merkityksen (jonkinasteisesti) vakiintunut liitto? Tällaisissa teoreettisesti latautuneissa kysymyksissä olisi havainnollista tarjota vaikkapa faktalaatikoita, joissa avattaisiin teemaa koskevia eriäviä tulkintoja.

Aiempien lukujen vahvuudet ja ongelmat toistuvat myös morfologiaa käsit-

televässä luvussa 5. Morfologian esittely alkaa *morfi*en käsittelyllä (s. 70). *Morfeemin* käsite taas määritellään myöhemmin mielestäni hieman takaperoisesti *morfin* ja *allomorfin* käsitteiden avulla (s. 72). Ongelmaksi muodostuvat myös muutamat muut myöhästyneet määritelmät: *salkkumorfi* ja *juuri(-morfi)* määritellään, kun niitä on jo tekstissä käsitelty – ja niiden avulla on määritelty muita käsitteitä. Erityisesti taivutusta esittelevä alaluku 5.5 on hyvin tiivis, ja luku kokonaisuudessaan hyötyisi joko mielenkiintoisten erityisilmiöiden (kuten *plurale tantum* eli ensisijaisesti monikollisina esiintyvät substantiivit) karsimisesta tai pääasioiden laveammasta kuvauksesta. Yleiskäsitteiden morfologiasta pääkäsitteineen luvusta joka tapauksessa saa, ja tiivis morfologian ja typologian silloitus alaluvussa 5.7 on toimiva.

Luku 6 tarjoaa näköalan ensisijaisesti kielen sisäiseen ja toissijaisesti kieltenväliseen syntaktiseen monimuotoisuuteen. Valitun linjan mukaisesti luku välttelee teoreettisia kahakoita, joskin lausekkeen (ja finiittiverbin) korostaminen lauseen kustannuksella (esim. s. 86) kaipaisi eksplisiittisempiä perusteluita. Kaikkiaan käsittely on korostetun muotokeskeinen, vaikka Karlsson joitakin syntaktisia ilmiöitä semanttisesti luonnehtii. Puhutun syntaksin emergenttejä piirteitä Karlsson ei käsittele, ja samaten syntaksin normatiivinen perusta on käsittelyssä läsnä lähinnä epäsuorasti. Tämä voi olla perusteltua lingvististä uraansa aloittelevan mallilukijan kannalta, mutta toisaalta juuri tällaista lukijaa saattaisi syyhyttää myös kielen rakenteiden alkuperä: Mistä pakollisuus tai puolipakollisuus tulee? Mikä on lauseen suhde puhuttuun kieleen?

Luvun loppupuolella Karlsson määrittelee konstruktion jälleen *syntaktisena* konstruktiona, ”jonka muodostaa vähintään kaksi sanaa” (s. 102). Kirjassa alkaa hahmottua täydentämisen paikka: ehkä johdatus kielitieteeseen hyötyisikin luku-

jen tiiviitä loppukoosteita ronskimmasta katsauksesta eri kuvauserinteisiin ja niiden avainkäsitteisiin.

Kielen funktiot ja vaihtelu

Kielitieteen perustan loppupuoli on varattu sen käsittelylle, mitä kielellä tehdään (luvut 7 ”Semantiikka” ja 8 ”Käyttö”) ja miten kieli ja kielet vaihtelevat (luvut 9 ”Kielen variaatio” ja 10 ”Kielten ja niiden kontaktien moninaisuus”).

Semantiikan kuvaus aloitetaan esittelemällä kielellinen merkitys triadisena suhteena (esimerkiksi valitun) sanan, tarkoitteen ja merkityksen (denotaation) itsensä välillä. Karlsson ei viittaa Peirceen tai Saussureen mutta Popperin kolmen maailman ontologiaan kylläkin. Käsittelytapa on lukijalle haastava. Popperin maailmat 1 (reaalimaailma, havaittavat aikapaikkaiset ilmiöt) ja 2 (yksilölliset kokemukset) tulevat kyllä havainnollistetuksi, mutta haastavin eli Popperin maailma 3 – erilaiset objektiivisen luonteen saaneet ajattelun tulokset – tuleekin määritellyksi suhteessa kieleen eikä toisinpäin (s. 107). Karlssonin samaan yhteyteen poimimien esimerkkien valossa (ks. myös s. 110) Popperin maailmat lieneekin valittu mukaan ennen kaikkea kuvaamaan erilaisia tarkoitteita eikä niinkään kategorian ”lingvistinen merkitys” ontologiaa sinänsä, vaikka Karlsson ei asiaa suoraan ilmaisekaan.

Muuten seitsemäs luku on verrattain toimiva kompromissi esivalintana semantiikan lukemattomista erityistapauksista. Myönteisenä huomiona nostettakoon esiin merkitysverkoston sekä semanttisten roolien ja muun kieliopillisen merkityksen lyhyet esittelyt. Vaikka nämä käsitteet liittyvätkin kognitiiviseen kielentutkimukseen, niille voidaan jo olettaa asema kokonaisuvaltaisen merkityksen kuvauksen osasina tutkijan orientaatiosta riippumatta.

Seuraavan luvun 8 kunnianhimoisuus käy ilmi jo otsikosta. Kielenkäyttöä lähesyttään niin kognitiivisesta (”suunnittelu,

tulkinta”), normatiivisesta (”diskurssi”) kuin toiminnallisestakin (”vuorovaikutus”) näkökulmasta. Termi *pragmatiikka* määrittellään tilanteisena merkitystulkintana. Kognitiivista näkökulmaa edustavat nähdäkseni kognitiiviseen lingvistiikkaan viittaavat termit *kielentäminen* ja *käsitteistys*. Haasteena on jälleen tiiviys. Esimerkiksi käsitteistämisen Karlsson (s. 128) liittää puheen suunnitteluun, vaikka kognitiivisessa kieliopissa käsite kattaa niin tuotettavan kuin tulkittavankin merkityksen kiinteässä suhteessa kieliopilliseen merkitysjäsennykseen (Langacker 2008: 31–32).

Pragmatiikasta Karlsson nostaa esimerkeiksi Gricen maksiimit sekä *konversationaalisen implikaation*, *puheaktin* ja *puhetoiminnon* käsitteet ja luo siten siltaa rajatummin ymmärretyn pragmatiikan ja vuorovaikutuslingvistiikan välille. Tätä seuraa kenties hieman yllättäen ”tekstille” omistettu oma alalukunsa 8.5, jonka puitteissa käsitellyt merkityspragmaattiset ilmiöt (kuten sidosteisuus), olisivat yhdistyneet luontevasti myös seuraavaan diskurssia käsittelevään alalukuun 8.6. ”Diskurssi”-alaluku ja sitä seuraava ”Keskustelu” (8.7) ovat aihepiiriin nähden hyvin lyhyitä. Pääkäsitteet tulevat mainituiksi, mutta havainnollisuus edellyttäisi paikoin laajempia määritelmiä. Esimerkiksi samalta sivulta (s. 142) löytyvät sekä sekvenssijärjestelmän että korjausjäsennyksen kuvaukset, joista ensin mainittu on epäsuoruudessaan kryptinen, kun taas jälkimmäinen tulee kuvatuksi havainnollisesti useammasta näkökulmasta.

Kielen sisäistä variaatiota esittelevä luku 9 on luettavuuden näkökulmasta kirjan onnistuneimpia, mikä saattaa osaltaan johtua rajauksesta. Variaation lukuisten muototyyppien sijaan päähuomio on variaation keskeisissä lähteissä ja mekanismeissa. Institutionaalisesti kehitetyn ja ylläpidetyn kirjakielen ominaislaatu suhteessa kielen puhuttuun perustaan esitetään maallikonkin kannalta havainnollisesti, samoin vaihtelun perinteinen ydin

eli alueellinen ja sosiaalinen variaatio. Karlsson esittelee lyhyesti myös kirjoitettua verkkoviestintää, mutta tästä nostetaan esimerkeiksi lähinnä englannin vaikutus ja lyhenteiden käyttö (s. 148–149). Uskoisin nykytutkimuksen kartoittaneen myös mainitsemisen arvoisia kieliopillisia piirteitä. Kielen muutoksesta nostetaan esiin äänne muutokset ja kieliopillistuminen, muutosta ajavista mekanismeista analogia.

Kirjan varsinaisen kielitieteellisen osuuden päättävä luku 10 on katsaus kielten ja kielikontaktien moninaisuuteen. Merkittävän osan luvusta vie maailman kielikuntien esittely. Tätä Karlsson kuitenkin pohjustaa asianmukaisella pohdinnalla kielen määrittelyn (ongelmallisista) kriteereistä ja lyhyellä ekskursiolla kielen ja kielikyvyn esihistoriaan. Kielen kehittymisen, kuihtumisen ja kuoleman pitkälti poliittisia mekanismeja käydään läpi. Kielikunnat esitellään alueittain alalukuihin jäsennettynä, suurimpia tai muuten huomattavampia esimerkkejä sekä historiallisia ja yhteiskunnallisia taustatekijöitä mainiten. Mukaan on otettu myös viittomakielet. Ilahduttavan monipuolinen on luvun loppuosan selvemmin kielipoliittinen ja epäsuoran sosiolingvistinen osuus, jossa esitellään yhtäältä monikielisyttä yhteiskuntien ominaisuutena, toisaalta yhteiskuntien, yhteisöjen ja ihmisten suhtautumista monikielisyteen.

Kirjan kokonaisuudessaan päättävä luku 11 ”Evästyksiä kohti kielentutkimusta” on lyhyt mutta varsin hyvin koottu listaus ennen kaikkea metodologiaan keskittyviä lisälähteitä ja muutamia valittuja analyysityökaluja. Tätä seuraa aakkosittain järjestetty lähdeluettelo, asiasanahakemisto ja numeroidut loppuviitteet.

Hiematon työkalu

Kielitieteen perusta kokoaa kielitieteen eri tasoista yhteen vaikuttavan paketin, kuten kirjoittajan seitsemälle vuosikym-

menelle ulottuvan uran valossa sopiikin olettaa. Kun huomioidaan kirjan rajallinen mitta, myös rajaus on pääosin onnistunut. Vaikka rajauksen kriteerinä onkin tutkimusyhteisön väistämättä suhteellinen konsensus, onnistuu *Kielitieteen perusta* olemaan maltillisella tavalla myös ajassa kiinni. Käyttöperustaisuus edustaa kirjassa hiljattaista teoreettisten manerlaattojen nytkähdystä, *käsitteistyksen*, *merkitysverkon* ja *ensyklopedisyyden* kaltaiset käsitteet taas yleisellä tasolla kielitieteen menetelmällistä kehittymistä avoimemmin merkityserustaiseen suuntaan. Vaikka merkitys ja käyttö saavatkin omat lukunsa, niitä ei lähestytä itse kielestä irrallisina saarekkeina. Nämä valinnat voivat tuntua nykylingvististä itsestään selviltä, mutta niinhän niiden kuuluukin: tällaisen kirjan tehtävänä ja huomattavana haasteena on poimia sellaisia käsitteitä ja lähestymistapoja, joiden voidaan ajatella olevan osa kielitiedettä vuosikymmenten kuluttuakin.

Kielitieteen perusta on yleisen rajauksen ohella melko onnistunut myös mukaan poimittujen ilmiöiden kuvauksessa. Vaikka joidenkin kuvausten ja määritelmien kohdalla tuleekin mieleen esittää vastalause, vastalauseet koskevat enimmäkseen juuri sellaisia teoreettisia pohdintoja, joiden välttäminen on yksi kirjan harkituista piirteistä. Väistämättä tulee kuitenkin paikoin mieleen, hyötyisikö kielitieteellisesti vihreäkin lukija kyseisten pohdintojen avaamisesta. Näin käy esimerkiksi silloin, kun Karlsson ensin yhdistää lekseemin perusmerkityksen sen merkityspotentiaaliin ja kuvaa sitten jälkimmäisen tarkoittavan ”käyttöä tyypillisessä merkityksessä, mutta myös yleistäen toisissa samankaltaisissa tapauksissa, jotka ovat kuvaannollisia tai analogisia” (s. 111). Lukijaa saattaisi auttaa niin termin rautalankamääritelmä kuin sen liittäminen tiettyihin käyttöihin termin käsitehistoriassa Hallidaysta (1978) Linelliin (2009).

Kuten arvion alkupuolella mainitsin, kirjan merkittävin haaste onkin sen tiiviys. Napakka tyyli herättää kysymyksen, ovatko jotkin tarjotuista, usein epäsuorista määritelmistä napakkuudessaan potentiaalisesti harhaanjohtavia. Esimerkiksi viittaus autonomisen kielentutkimuksen näkökulmaan ideaalistuksena voi johtaa siihen, että autonomisuus näyttäytyy puhtaana abstraktiona, vaikka autonominen, sääntöperustainen näkökulma voidaan ulottaa kaikkeen kielenkäytössä ilmenevään säännönmukaisuuteen, vaikkapa koodinvaihtoon. Tiivis ilmaisu on haastavaa myös silkan luettavuuden näkökulmasta. Tavoitteena on arvatenkin tarjota luurankomainen kokonaiskuva valituista aihepiireistä ja vain alustava ote kustakin sisällytetystä käsitteestä, mutta pelkään viitteellisen kuvauksen paikoin lipsahtavan aloittelevan lingvistin otteesta.

Kielitieteen perustan strategiana on eristää teoreettinen vääntö ja kehitys kunkin luvun päättävään ”Taustaa”-alalukuun. Ratkaisu on sinänsä linjakas, mutta kyseiset koontiluvut ovat niin tiiviitä, että ne pistävät paikoin lukijan pääkopan koetukselle. Itse asiassa uskoisin kyseisten alalukujen toimivan parhaiten kronologisina pikakertauksina, mikäli niihin koottuja teemoja olisi ensin käsitelty tekstin seassa vaikkapa erillisinä upotuksina hieinan monisanaisemmin. Näillä upotuksilla sitten useimmissa tapauksissa voitaisiin kuitata edellä peräänkuuluttamani rautalankamääritelmät ja muut lisätäsmennykset. Samalla lukija saisi myös realistisemman käsityksen siitä riittäisyydestä, jonka tuloksena tieteenalan jonkinasteinen konsensuskin on syntynyt.

Yksi *Kielitieteen perustan* myönteisistä puolista on – edeltävä kritiikki huomioidenkin – sen rakentuminen lukusten hyperlinkkien (ristiviitteet ja ulkoiset verkkolähteet) varaan. Kirja tosin nojaa paikoitellen linkkeihin kenties liikaakin, mikä näkyy leipätekstissä olevien määritelmien ja kuvausten lakonisuuutena.

Ulkoisten verkko-osoitteiden kohdalla heittää lisäksi kysymys linkkien säilyvyydestä; ratkaisu edellyttääkin tältä osin hyperlinkkien säännöllistä päivittämistä. Mieleen tulee ratkaisu, jossa kirja nojaisi yksinomaaisesti muutamaa Tieteen termipankin kaltaisiin, ylläpidoltaankin luotettaviin verkkoresursseihin. Myös lukujen tekstuaalista työnjakoa verkkolähteiden kanssa voisi tuoda kirjassa selvemmin esiin.

Puutteineenkin *Kielitieteen perusta* on kohtuullisen toimiva kokonaisuus, jolla on paikkansa kielitieteen eri suuntauksia tarkemmin ja menetelmällisemmin esittelevien järkeiden rinnalla (esim. Luodonpää-Manni ym. toim. 2020). Tiivistyksenä se tarjoaa kertalukemalta hahmotettavissa olevan kokonaiskuvan siitä, mitä kaikkea kielitieteellinen tutkimus voi olla.

TAPANI MÖTTÖNEN
tapani.mottonen@aalto.fi
Kirjoittaja on yliopisto-opettaja
Aalto-yliopistossa.

Lähteet

- HALLIDAY, M. A. K. 1978: *Language as social semiotic. The social interpretation of language and meaning*. London: Edward Arnold.
- KARLSSON, FRED 1994: *Yleinen kielitiede*. Helsinki: Gaudeamus.
- LANGACKER, RONALD W. 2008: *Cognitive Grammar. A basic introduction*. Oxford: Oxford University Press.
- LINELL, PER 2009: *Rethinking language, mind, and world dialogically*. Charlotte: Information Age Publishing.
- LUODONPÄÄ-MANNI, MILLA – HAMUNEN, MARKUS – KONSTENIUS, REETA – MIESTAMO, MATTI – NIKANNE, URPO – SINNEMÄKI, KAIUS (toim.) 2020: *Kielentutkimuksen menetelmiä I–IV*. Suomalaisen Kirjallisuuden Seuran toimituksia 1457. Helsinki: Suomalaisen Kirjallisuuden Seura. <https://doi.org/10.21435/skst.1457>.

Monikielinen koulu kaikille tutuksi

Maria Ahlholm, Irina Piippo & Päivi Portaankorva-Koivisto (toim.): *Vastasaapuneet luokkahuoneissa. Ikkunoita valmistavaan opetukseen ja monikieliseen kouluun*. Tampere: Vastapaino 2023. 376 s. ISBN 9789523970168.

Perusopetukseen valmistavaa opetusta eli maahanmuuttotasaisten lasten ja nuorten kielellisiä valmiuksia tukevaa opetusta on järjestetty Suomessa jo pitkään. Onkin siis aika, että aiheesta julkaistaan teos, joka kokoaa kattavasti alan tutkimusta yhteen. Maria Ahlholmin, Irina

Piipon ja Päivi Portaankorva-Koiviston toimittama kokoomateos *Vastasaapuneet luokkahuoneissa* koostuu 13 tutkimus- ja katsausartikkelista sekä niihin kytkeytyvistä kahdeksasta lyhyemmästä puheenvuorosta. Temaattisia osioita teoksessa on neljä: ”Teoksen yhteiskunnallinen ja tutkimuksellinen konteksti”, ”Uuteen kieleen sosiaalistuminen”, ”Monikielistä matematiikkaa” ja ”Monikielisen koulun sosiaalinen oikeudenmukaisuus”. Kirjan rakenne on onnistunut; sujuvaa lukukokemusta kannattelee pidempien tutkimusartikkelien ja lyhyempien näkökulma-

puheenvuorojen tai käytännön sovellusten vuorottelu. Teos palveleekin monenlaisia lukijaa ja tiedontarvetta, vaikka toki pääkohderyhminä ovat koulun parissa toimivat opettajaopiskelijat, opetushenkilöstö ja tutkijat. Laajalle fennistikunnalle kirja avaa – alaotsikkonsa mukaisesti – *ikkunoita* koulumaailmaan.

Tutkimukselliset sillat

Kokoomateoksen yhteiskunnallista ja tutkimuksellista kehystä avataan kolmen artikkelin ja kolmen lyhemmän puheenvuoron verran. Johdantoluvussa teoksen toimittajat tekevät uudelleen tunnetuksi Vastaantulo-hankkeessa (Ahlholm & Lankinen toim. 2017–2019) lanseeratua termiä *vastasaapunut*, jolla siis viitataan alle neljän vuoden sisään Suomeen muuttaneisiin oppilaisiin. Termin toivoisi leviävän laajempaan käyttöön. Koulun opetuskielen taito nimittäin kehittyy vielä pitkään vuoden kestävän valmistavan opetuksen jälkeenkin, ja jos tätä ei huomioida opetusjärjestelyissä ja resursoinnissa, saattaa maahan muuttaneen oppilaan koulupolku olla huomattavan raskas. Johdantoluvussa esitellään lisäksi aikaisempaa suomi toisena kielenä -opetuksen ja oppimisen tutkimusta, perusopetukseen valmistavan opetuksen reunaehtoja sekä äidinkielen ja monikielisyteen liittyviä ajankohtaisia kysymyksiä, kuten äidinkielen käsitteeseen liittyvää monitulkintaisuutta.

Teoksen tutkimuksellista kehystä avaa myös Maria Ahlholmin ja Sirkku Latomaan artikkeli vastasaapuneiden opetuksen käytänteistä ja ideoista. Kirjoittajat ovat perehtyneet valmistavan opetuksen historiaan Suomessa aina 1970-luvulta nykypäivään asti ja peilaavat kentän tutkimustuloksia tämän hetken ajankohtaisiin kysymyksiin, kuten inkluusioon ja monikieliseen pedagogiikkaan. Tutkimusta suomen kielen opetuksesta ja oppimisesta on kertynyt jo paljon, ja perusopetuk-

sen opetussuunnitelman henki on myötämielinen kielitietoista koulua kohtaan, mutta silti koulun ja yhteiskunnan rakenteet ovat törmäyskurssilla toivotunlaisen pedagogiikan ja monikielisen koulutilan kanssa. Ahlholmin ja Latomaan ratkaisu tähän on pragmaattinen: kielitietoisuusajattelun tulee läpäistä kaikki tasot poliittisesta päätöksenteosta opettajan- ja rehtorikoulutukseen.

Ahlholmin ja Latomaan artikkelia seuraa kolme näkökulmatekstiä. Ensimmäinen niistä koskee valmistavan luokan opettajan kelpoisuusvaatimusten kirjavuutta, mikä on yksi monista valmistavan opetuksen vakiintumattomista käytänteistä. Jenni Alisaari ja Heli Vigren kirjoittavat, että pätevyysvaatimuksia ovat ajaneet opettajien edunvalvontajärjestö OAJ sekä Suomenopettajat ry mutta tois-taiseksi tuloksetta. Alisaari ja Vigren ehdottavat, nojaten moniin tutkimuksiin ja selvityksiin, että hyvän pohjan valmistavan luokan opettajalle antaisi luokanopettajan, erityisopettajan tai suomen kielen ja kirjallisuuden opettajan koulutus, jonka lisäksi osaamista voisi täydentää muun muassa kieli- ja kulttuuritietoisien opetuksen opinnoilla.

Toisessa puheenvuorossa Ulla Karvonen nostaa esille koulunkäynninohjaajan työnkuvan valmistavan luokan opettajan työparina. Koulunkäynninohjaajan tehtäviin kuuluu oppilaiden yksilöllisten tuen tarpeiden huomioiminen, avustaminen sekä esimerkiksi välituntien ja siirtymien valvominen. Koulunkäynnin ohjaajan asema on tärkeä, mutta kuitenkin vailla lainsäädännöllistä pohjaa ja siten valmistavan luokan opettajan asemaa heikompi. Vaikka opetuksen järjestäjät ovatkin velvoitettuja järjestämään tarvittavaa tukea ja avustuspalveluja, ei mikään lakipykälä velvoita palkkamaan koulunkäynninohjaajia. Karvonen havainnollistaa tätä kuvaamalla, kuinka monet kunnat päätyivät lomauttamaan koulunkäynninohjaajia Covid19-pandemian aikana.

Kolmannessa pohdintapuheenvuorossa Raisa Harju-Autti tarkastelee yläkouluun sijoittuvaa kielellisesti tuettua opetusta, jonka tavoitteena on tukea vastasaapuneen kielen ja tiedonalojen käytänteiden oppimista valmistavan opetuksen jälkeen. Tällaista opetusta voidaan toteuttaa pienryhmäopetuksena tai samanaikaisopetuksena aineenopettajan kanssa. Harju-Autti, joka on tutkinut menetelmää myös väitöskirjassaan (2022), perustelee tukimuotoa kielipedagogisen tuen sekä tuen oikea-aikaisuuden ja pitkäjänteisyyden näkökulmista.

Kouluun vihkiytymätöntä, vuorovai-
kutustutkimukseen orientoitunutta fen-
nistiä kiinnostanee osion päättävä Irina
Piipon artikkeli normeista ja ideologioista
kielentutkimuksen näkökulmasta. Vaikka
fokus on koulun kontekstissa, avaa arti-
kkeli *refleksiivisyyden* käsitettä laajem-
maltikin. Piipon mukaan refleksiivinen
lähestymistapa huomioi muun muassa
sen, kuinka kielen normit kytkeytyvät
muun sosiaalisen toiminnan normeihin
ja kuinka niitä ylläpidetään arjen toimin-
noissa. Refleksiivinen ote painottaakin
nimenomaan prosessia ja refleksiivisten
mallien tuottamista ja uudentamista
vuorovaikutuksessa.

Keskiössä kielennoppija

Teoksen toisessa osiossa pureudutaan al-
kuvaiheen kielennoppimiseen neljän tutki-
musartikkelin ja yhden pohdintapuheen-
vuoron verran. Ahlholm ja Piippo tar-
kastelevat artikkelissaan uuteen kieleen
sosiaalistumista konstruktioikieliopin
näkökulmasta. He rajaavat analyysinsa
transiitivilauseisiin arkisissa, toistuvissa
puhetilanteissa, joita kirjoittajat nimittä-
vät *skeemoiksi*. He esittävät erään kielenn-
opetuksen kannalta perustavanlaatuisen
huomion: jos opettaja yksinkertaistaa pu-
hettaan liikaa ja karsii taivutusmuotoja,
kielennoppijan on vaikeampi omaksua kie-
len syntaktista järjestelmää.

Kielipedagogin tiedonjanoa palve-
lee myös osion toinen artikkeli, jossa
Anni Ratilainen tarkastelee erästä lauta-
peliä ("Kalapeli") ja pelitilannetta kielen-
oppimisen mahdollistajana. Ratilaisen
tutkimusmenetelmä on *mikroetnografia*,
videoaineiston tarkasteluun soveltuva
metodi, jossa tutkija viettää kentällä ly-
hyen ajan ja rajaa tutkittavan ilmiön tar-
kasti (engl. *microethnography*, ks. Streeck
& Mehus 2005; myös *videography*, ks.
Knoblauch & Schnettler 2012). Tutkimus
vahvistaa aiempia tutkimustuloksia siitä,
kuinka pelitilanne edistää kohdekielistä
puhetta vuorovaikutustilanteessa ja siten
mahdollistaa kielen sanaston ja rakentei-
den oppimista niiden käyttötilanteissa.
Tähän funktionaaliseen kielikäsitteeseen
nojaa myös Maria Ahlholmin, Ninni Lan-
kisen ja Salla-Maaria Suuriniemen poh-
dintapuheenvuoro valmistavan luokan
aamurutiineista.

Teoksen artikkelit eivät keskity pelkäs-
tään lasten ja nuorten kielen oppimiseen.
Irina Piippo ja Hanna Markkanen avaa-
vat ikkunan aikuisten kielennopetukseen
keskittyen erityisesti alkuvaiheen luku- ja
kirjoitustaidon oppimiseen. Kirjoitta-
jat tarkastelevat lukutaitoon sosiaalistu-
mista lingvistisen etnografian keinoin.
Heidän analyysinsa keskittyy luokka-
huoneen vuorovaikutukseen, kuten luo-
kassa käytäviin neuvotteluihin ja muuhun
yhteistoimintaan.

Toisen osion lopuksi huomio kiinnite-
tään opetuksen järjestämiseen liittyvään
käytännölliseen seikkaan: luokkahuoneen
istumajärjestykseen ja sen muotoutumi-
seen. Miina Gustafsson ja Maria Ahlholm
kirjoittavat tutkimusaineistoonsa nojau-
tuen, kuinka pulpettien sijoittelu rivei-
hin tai vaihtoehtoisesti ryhmiin vaikut-
taa vuorovaikutuksen muotoutumiseen
ja oppilaiden osallistujarooleihin. Artik-
kelissa analysoidaan sitä, kuinka vertais-
vuorovaikutus rakentuu, sekä erityisesti
sitä, kuinka kielellä leikittely ja huumori-
moodi mahdollistavat kielennoppimista.

Ainedidaktinen näkökulma

Teoksen kolmannessa osiossa syvenytään matematiikan kieliin ja tiedonalan käytänteisiin. Päivi Portaankorva-Koiviston artikkeli sukeltaa syvälle matematiikan tiedonmuodostukseen yhtäältä käsitteellisen ymmärryksen ja toisaalta matematiikan opetuksessa käyttävien menetelmien näkökulmista. Teoksen teemaan, vastasaapuneisiin, artikkeli kiinnittyy aineiston ja näkökulman kautta: artikkelissa hyödynnetään Vastaantulo-hankkeessa (2017–2019) kerättyä aineistoa, ja matematiikan sisältöjä tarkastellaan kielellisesti. Artikkelia seuraavassa lyhyessä kommenttipuheenvuorossa Maria Ahlholm ja Silja Rajamäki havainnollistavat, kuinka ääneen ajattelun menetelmä ja limittäiskieliset merkitysneuvottelut edistävät niin matemaattisten taitojen kehittymistä kuin matemaattisen ajattelun kielentämistä koulun opetuskielillä.

Osion toisessa tutkimusartikkelissa Niina Lilja vertaa matematiikan tiedonalan kieltä ”vieraaseen kieleen”. Artikkelin lähtökohtana on – Sulkusen, Nikulan ja Kääntän (2023) tavoin – se, kuinka oppiaineen kieli ja tekstit ovat kaikille vieraita. Lilja etsii vastausta siihen, miten monikieliset oppilaat pääsevät osalliseksi sellaisiin vuorovaikutustilanteisiin, joissa fokuksessa on nimenomaan tiedonalan piirteiden eksplisiittinen tarkastelu. Aineisto on kerätty niin sanottujen myöhään maahan tulleiden perusopetuksen matematiikan tunneilta. Liljan tarkastelukulma on keskusteluanalyttinen ja vahvasti multimodaalinen, mikä valottaa kiinnostavalla tavalla sitä, kuinka merkitys ei rakennu vain käsitteiden ja kielen rakenteiden varaan, vaan osallistujien kehollisella toiminnalla ja vuorovaikutustilanteen materiaalisella ulottuvuudella on myös merkittävä rooli. Tutkimuksen yksi tärkeä havainto on, kuinka kielellis-keholliset vastaukset ovat kontekstissaan odotuksenmukaisia ja ymmärrettäviä.

Irina Piipon ja Ninni Lankisen raottama ikkuna monikielisen luokkahuoneen niin kutsuttuun pulpettipuheeseen paljastaa, kuinka omakielinen vertaispuhe ja erilaisia resursseja hyödyntävä niin sanottu matikkapuhe limityivät. Pulpettipuheella tarkoitetaan sellaisia luokkahuoneen vertaisvuorovaikutustilanteita, joihin opettajalla ei ole pääsyä. Mikroetnografiaa hyödyntävä tarkastelu näyttää yhtäältä, kuinka opettajan korville epäsovivana pidetty nimittely rakentaa oppilasparin yhteishenkeä, ja toisaalta, kuinka oman kielen resurssien hyödyntäminen tukee kouluun sosiaalistumista. Kirjoittavat kuitenkin painottavat, kuinka tärkeää on saada tukea koulun opetuskielen oppimiseen esimerkiksi juuri matematiikan tunnilla. Tehtävänanto saattaa muuten jäädä kokonaan ymmärtämättä yksittäisen kielellisen ilmauksen tai rakenteen vuoksi. Käytännön sovelluksia ja oppituntiaktiiviteetteja monikieliseen pedagogiikkaan esittelevät puheenvuorossaan Elisa Repo, Niina Kekki ja Jenni Alisaari.

Oppilaiden tunnilla esittämät kysymykset implikoivat, mikä matematiikassa on vaikeaa. Maija Jonkka tarkastelee artikkelissaan, millaisia kysymyksiä vastasaapuneet oppilaat esittävät matematiikan tunnilla ja millaisia funktioita kysymyksillä on. Hän päätyy analyysissaan kolmenlaisiin kysymyksiin: *tarkistus-kysymyksillä* saatetaan hakea vahvistusta omalle ratkaisulle, *tiedustelukysymyksillä* viitataan eksplisiittisesti kieleen tai matematiikan sisältöihin ja kehollisesti tuetuilla *avunpyyntökysymyksillä* ilmaistaan tuen tarvetta.

Osion päättää Portaankorva-Koiviston artikkeli kielitietoisesta matematiikan opetuksesta, jossa hän käy läpi osion muissa artikkeleissa olleita esimerkkejä matematiikan kielen näkökulmasta ja vetää yhteen koko osion antia. Lopuksi hän esittelee työtapoja ja keinoja, joilla opettaja voi tukea vastasaapuneita op-

pilaita matematiikan kielen ja sisältöjen haltuunotossa.

Tavoitteena sosiaalinen oikeudenmukaisuus

Teoksen viimeisessä osiossa syvennyttään kielen oppimisen kannalta ehkä tärkeimpään elementtiin, osallisuuden ja yhdenvertaisuuden kokemukseen. Anna-Leena Riitaoja ja Irina Piippo eivät rajaa näkökulmaansa vain koulumaailmaan, vaan tarkastelevat laajemmin yhteiskuntaa ja haastavat sen kolonialistisia ja rasis-tisia rakenteita. He osoittavat, että eri-arvoistavia käytänteitä uusinnetaan muun muassa koulun arjessa ja ruohonjuuri-tason toiminnassa. Näkökulma ei kuitenkaan ole lohdu-ton, vaan tutkijat tarjoavat työkaluja taustalla vaikuttavien tekijöiden tunnistamiseen sekä syrjivien ja toiseut-tavien käytänteiden purkamiseen. Tämä artikkeli olisi hyödyllistä luettavaa ihan jokaiselle.

Viimeisen osion ja siten myös teok-sen päättää kaksi näkökulmatekstiä: ensimmäisessä Maija Salerto esittelee luokan monikulttuurista lukuvuosikalenteria, ja jälkimmäisessä Maria Ahlholm tarkastelee inklusiopuhetta kielipoliittisesta näkökulmasta.

Lopuksi

Kokomateos on ajankohtainen, ja sillä on paljon annettavaa tämänhetkisel-le päätöksenteolle, kuten käynnissä ole-valle Opetus- ja kulttuuriministeriön, Kansallisen koulun arviointikeskuk-sen (Karvi) ja Opetushallituksen yhteisel-le maahan muuttaneiden perus-opetuksen oppilaiden oppimis- ja kou-lunkäyntivalmiuksia tukevalle KIEPPI-toimenpideohjelmalle (ks. Opetushallitus 2023). Teos kiinnittyy raikkaasti myös soveltavan kielentutkimuksen suuntauk-seen, jossa konteksti ja toimijuus ym-märretään laajasti sosiomateriaalisena,

ihmistoiminnan sekä tilan ja materiaali-suuden yhteenkietoutumana.

Näin laajassa kokoelmassa tulee väis-tämättä jonkin verran toistoa; esimerkiksi useassa artikkelissa esitetään näkemys siitä, kuinka kieli on oppimisen kohde ja väline. Kielipedagogi kuitenkin kiittää, että käytännön opetustyöhän orientoit-nutta lukijaa huomioidaan matkan var-rella ja että luvut toimivat myös itsenäi-sesti. Vaikka teoksessa on yhteinen teema, vastasaapuneet, kiinnittyy teos monipuolisesti eri tutkimusperinteisiin, kuten dis-kurssintutkimukseen, kognitiiviseen kie-lentutkimukseen ja vuorovaikutuslingvis-tiikkaan. Koulun tutkimus on välttämättä monitieteistä, ja se käykin tutkimusartik-keleista hyvin ilmi. Teos lienee ensisijai-sesti kohdennettu opettajaopiskelijoille ja kielen sekä koulun tutkijoille. Teoksen oletuslukijana ei siis ole yleisfennisti – jos tällaista ylipäätään on olemassa –, mutta ikkunan avaaminen kouluun avaa fennis-tillekin uusia näköaloja.

ANNE TIERMAS
etunimi.sukunimi@helsinki.fi

Anne Tiermas työskentelee väitöskirjatutkijana Helsingin yliopistossa suomen kielen oppiaineessa.

Lähteet

- AHLHOLM, MARIA – LANKINEN, NINNI (toim.) 2017–2019: Vastaantulo. Meeting in the middle. Valmistavaa opetusta tutkivan ja kehittävän hankkeen blogi. Helsingin yliopisto, Opetus- ja kulttuuri-ministeriö. <https://blogs.helsinki.fi/vastaantulo/> (28.3.2024).
- HARJU-AUTTI, RAISA 2022: *Kielel-lisesti tuettu opetus. Yläkouluikäiset maahanmuuttajaoppilait opetuskieltä ja oppiainesältöjä oppimassa*. Tam-pereen yliopisto. <https://urn.fi/URN:ISBN:978-952-03-2666-1>.

- KNOBLAUCH, HUBERT – SCHNETTLER, BERNT 2012: Videography. Analysing video data as a 'focused' ethnographic and hermeneutical exercise. – *Qualitative Research* 12 (3) s. 334–356. <https://doi.org/10.1177/1468794111436147>.
- Opetushallitus 2023: Maahanmuuttotaustaisia oppilaita tukeva toimenpideohjelma on käynnistynyt OKM:n, Opetushallituksen ja Karvin yhteistyönä. <https://www.oph.fi/fi/uutiset/2023/maahanmuuttotaustaisia-oppilaita-tukeva-toimenpideohjelma-kaynnistynyt-okmn> (26.4.2024).
- STREECK, JÜRGEN – MEHUS, SIRI 2005: Microethnography. The study of practises. – Kristine L. Fitch & Robert E. Sanders (toim.), *Handbook of language and social interaction* s. 381–404. Mahwah, N.J.: Lawrence Erlbaum Associates.
- SULKUNEN, SARI – NIKULA, TARJA – KÄÄNTÄ, LEILA 2023: Kielen ja sisällön integrointi. Alakohtaiset kieli- ja tekstikäytänteet aineenopetuksessa. – Anne Pitkänen-Huhta, Karita Mård-Miettinen & Nikula, Tarja (toim.), *Kielikoulutus mukana muutoksessa. Language education engaging in change* s. 202–222. AFinLA-teema 16. <https://doi.org/10.30660/afinla.126226>.

Kuinka monta nollaa on nollassa?

Gréte Dalmi, Egor Tsedryk & Piotr Cegłowski (toim.): *Null subjects in Slavic and Finno-Ugric. Licensing, structure and typology*. Berlin: De Gruyter Mouton 2022. 379 s. ISBN 978-1-5015-2022-8.

Null Subjects in Slavic and Finno-Ugric: Licensing, structure and typology on terve-tullut lisä nollasubjektien tutkimukseen. Ilmiötä ei tule sekoittaa fennistiikassa käytettyyn nollapersoonaan liittyvän nollasubjektin käsitteeseen (esim. Varjo 2023), vaan sillä tarkoitetaan teoksessa nollana edustuvia subjektipronomineja, toisin sanoen (ja taustasta riippuen) pronominin poisjättöä tai ilmisubjektittomuutta (fennistiikassa ks. esim. Helasvuo & Kyröläinen 2016; Väänänen 2016). Toki myös nollapersoonaa edustavilla nollasubjekt-lauseilla on tässä kokonaisuudessa osansa.

Teos koostuu toimittajien kirjoittamasta kirjan sisällön esittelystä, esipuheesta, kahdestatoista varsinaisesta lu-

vusta ja päätelmäluvusta. Teoksen tavoitteena on sekä koota yhteen aiempaa teoriaa että yhdistellä sitä uudennlaisiksi synteesiksi. Se ottaa lähtökohdakseen monet aiemmin vähemmälle huomiolle jääneet kielet ja kieliperheet, mutta teoksen otsikon antamaa kuvaa on hyvä hieman tarkentaa, sillä slaavilaisten ja suomalais-ugrilaisten kielten lisäksi mukana ovat myös balttilaiset kielet latvia ja liettua sekä kaksi samojedikieltä, selkuppi ja nganasani.

Kirjan tarkoituksena ei ole tarjota kattavaa kuvausta mainituista kieliperheistä eikä toimia käsikirjana, vaan pikemmin tuoda esiin ilmisubjektittomien lauseiden jatkumoa ja antaa virikkeitä jatko-tutkimukselle. Toisaalta tämä on myös yksi kirjan heikkouksista, varsinkin kirjan edustaman teoreettisen suuntauksen – generatiivisen kieliopin – ulkopuolelta tulevalle lukijalle: kirja tuntuu toisinaan enemmän hajanaiselta kokoelmalta artik-

keleita kuin samaa päämäärää kohti ponnistavalta kokonaisuudelta. Tätä tunnetta vahvistaa entisestään lähestymistapojen hajanaisuus: artikkelit pohjautuvat niin introspektioon, kokeellisiin tutkimusasetelmiin kuin korpusdataankin.

Anders Holmberg on kirjoittanut teokseen asiapitoisen ja selkeän esipuheen, jossa pohditaan pronominin poisjättöä ja annetaan samalla myös generatiiviseen kielioppiin vihkiytymättömälle lukijalle kattava kuva käsitteistä ja teorioista ilmiön takana. Erityisen tervetullut on katsaus nollasubjektikielten trikotomiaan: 1) säännöllisiin (engl. *consistent*, esim. italia tai espanja), 2) osittaisiin (*partial*, esim. suomi) ja 3) diskurssipohjaisiin (*discourse* tai *radical*, esim. japani tai kiina) nollasubjektikieliin sekä toisaalta kieliin, joissa nollasubjekti ei ole mahdollinen (esim. ranska, englanti, ruotsi). Fennistisestä näkökulmasta oleellinen on säännöllisten ja osittaisien nollasubjektikielten välinen rajanveto: Säännöllisissä nollasubjektikielissä pronominisubjektia ei ilmipanna, ellei sillä ole fokusoivaa, kontrastiivista tai uuden topiikin esittelyyn liittyvää tehtävää. Kolmaspersoonainen pronominisubjekti voi puolestaan jäädä pois päälauseesta, mutta geneeriset subjektipronominit eivät voi edustua nollana. Osittaisissa nollasubjektikielissä, kuten suomessa, pronominin poisjättö on mahdollista vain tietyissä tapauksissa. Kolmaspersoonaiset (referentiaaliset) pronominisubjektit eivät voi jäädä pois päälauseesta, ja kolmaspersoonaisen nollasubjektin viittausala tulkitaan vääjäämättä avoimeksi (tai geneeriseksi¹, kuten avoimeen referenssiin teoksessa pääasiassa viitataan), jos sillä ei ole korrelaattia ylempanä lausehierarkiassa. Erot kolmannen persoonan yksikön ja monikon avoimessa käytössä nostetaankin toisinaan eronteon keskiöön: osittaisista nollasubjektikielistä

1. Termien *avoim* ja *geneerinen* eroista ks. Varjo & Suomalainen 2018: 337.

poiketen säännöllisissä nollasubjektikielissä on nollasubjektillinen, avoin monikon 3. persoona, mutta ei nollasubjektillista, avointa yksikön 3. persoonaa, minkä takia säännöllisissä nollasubjektikielissä avoimuutta ilmaistaan tavallisesti esimerkiksi *se*-refleksiivillä tai avoimella yksikön 2. persoonalla (esim. Holmberg, Nayudu & Sheehan 2009; Holmberg 2010).

Mistä tunnistaa nollan?

Esipuheen jälkeen teoksen käynnistää Jacek Witkosin kirjoittama läpileikkaus kirjan kannalta oleellisesta teoriataustasta. Luvussa paneudutaan erityisesti Rizzia (1982) seuranneisiin Holmbergin (2005), Frascarellin (2007, 2018) ja Barbosan (2019) nollasubjektiteorioihin. Luku kirkastaa myös kuvaa nollasubjektikielten luokittelusta ja erityisesti eroissa Barbosan (2019) ja Biberauerin (2018) välillä. Siinä missä Barbosa erottaa trikotomisesta luokittelusta poiketen neljänneksi tyypiksi ekspletiiviset tai osittaiset nollasubjektikieliset (engl. *expletive* tai *semi-pro-drop*, esim. islanti), joissa on vain impersonaalisia tai kvasiargumentillisiä nollasubjekteja, Biberauerin trikotominen luokittelu sisältää säännöllisten nollasubjektikielten lisäksi kaksi ekspletiivisten nollasubjektikielten tyyppiä: i) kielet, joissa nollana edustuvat ainoastaan ei-referentiaaliset pronominit (mm. kvasiargumentillinen 'sää'-tyyppi² ja aidot paikanpitäjät, esim. islanti, jiddi^š) ja ii) kielet, joissa nollana edustuvat vain ei-argumentilliset pronominit (esim. hollanti, saksa). Teoriaerojen tunteminen on teoksen kannalta oleellista, sillä teoreettiset lähtökohdat poikkeavat eri luvuissa toisistaan.

Kirjan tavoitteista poiketen ensimmäisen luvun fokus ei ole slaavilaisissa

2. *Hann rignir mikið í dag* 'It rains a lot today', 'Tänään sataa paljon', ks. Sigurðardóttir & Eythórsson 2019: 70.

tai suomalais-ugrilaisissa kielissä, vaan perspektiivi on laajempi ja yleisempi. Kirjan luettavuuden kannalta on syytä huomauttaa, että teksti vilisee lyhenteitä (myös nimenomaisesti generatiiviseen kielioppiin kuuluvia), joista suurin osa on onneksi mukana kirjan alun lyhenneluettelossa. Teos tarjoaakin generatiivista kielioppia heikosti tuntevalle ilmisubjektittomuudesta kiinnostuneelle lukijalle sekä helppolukuisempia että raskaampia osioita. Taustalla vaikuttavat teoriat esitellään tiiviisti, mutta teorioiden tueksi esitetyt, usein introspektioon perustuvat esimerkit tarjoavat – ainakin vuorovaikutuksen tutkijan perspektiivistä – hyvin vähän kontekstia.

Nolla sinne, nolla tänne

Luvuissa 2–6 nollasubjektia käsitellään slaavilaiskielissä useista eri näkökulmista. Kuten jo teoksen esipuheessa käy ilmi, slaavilaiskielten suhde nollasubjektikielten trikotomiseen luokitteluun on sumea erityisesti venäjän, mutta myös muiden itäslaavilaisten kielten osalta, kun taas länsi- ja itäslaavilaiset kielet puola ja tšekki osoittavat melko selkeitä säännöllisten nollasubjektikielten piirteitä. Egor Tsedryk keskittyykin luvussa 2 yleisesti itäslaavilaisiin kieliin valkovenäjään, venäjään ja ukrainaankin, minkä jälkeen Nerea Madariaga tarjoaa kattavan katsauksen venäjän diakroniseen ja synkroniseen tilanteeseen ja muutokseen säännöllisestä osittaiseksi nollasubjektikieleksi. Länsi- ja itäslaavilaisia kielii puola ja tšekkiä tarkastellaan puolestaan luvuissa 4 (Marta Ruda) ja 5 (Ludmila Veselovská). Slaavilaiskielten osalta teoksen mielenkiintoisinta antia – myös fennistisestä näkökulmasta – on Dobrinka Genevskaja-Hanken kirjoittama luku 6, jossa käsitellään bulgariaa kielenä, joka sijaitsee säännöllisten ja osittaisen nollasubjektikielten välimaastossa. Luku tarjoaa myös teoriataustaa tuntemattomalle lingvistille valaisevan ja helppolukui-

sen tiivistyksen säännöllisten ja osittaisen nollasubjektikielten diakronisesta ja synkronisesta tilanteesta, vaikka sisältö onkin osin toisteista kirjan muiden luvujen kanssa ja ilmiön kontekstualisointi slaavilais- ja suomalais-ugrilaiskielten ulkopuolella vie lähes puolet luvusta.

Axel Holvoet ja Anna Daugavaet (luku 7) syventyvät balttilaisten kielten kolmaspersoonaisiin nollasubjekteihin ja erityisesti eroihin latvian ja liettuan välillä: vaikka molemmat ovat osittaisia nollasubjektikieliä, liettua ei ole lainkaan tämän ryhmän kielille tyypillistä yksikön 3. persoonan nollasubjektia. Holvoet ja Daugaves rinnastavatkin tässä yhteydessä latvian yksikön 3. persoonan nollasubjektin suomen nollapersoonaan. Luku on tämän vuoksi mielenkiintoista luettavaa nollapersoonasta kiinnostuneelle fennistillekin, joskin sen ajoittainen epäjohtamukaisuus ja uusimman tutkimustiedon huomiotta jättäminen heikentävät hienoisesti luvun relevanssia. Valitettavasti myös esimerkit ja niiden glossaukset ovat paikoin hyvin vaikeasti seurattavia. Vaikka nollapersoonarinnastuksen voi osittain ymmärtääkin, vaikuttaa latvian avoin tai geneerinen yksikön 3. persoona esiintyvän suomen nollapersoonaan verrattuna myös hyvin erilaisissa syntaktisissa konteksteissa (ks. Varjo & Suomalainen 2018; Varjo 2023).

Teoksen jälkimmäisellä puoliskolla luvuissa 8–12 käsitellään uralilaiskielistä suomea, unkaria, mariaa, eteläsaamea sekä samojedikieliä selkuppia ja nganasania. Suomea ja unkaria lukuun ottamatta teos tarjoaa uralilaiskielten nollasubjekteista aiempaa yksityiskohtaisempaa tietoa. Urpo Nikanne aloittaa uralilaisten kielten osuuden kattavalla katsauksella suomen kielen nollasubjektilauseisiin, joilla tässä kontekstissa tarkoitetaan subjektipronominittomia 1. ja 2. persoonan muotoja (*Juoksen kotiin*), yksipersoonaista passiivia (*Töistä juostaan kotiin*), nollapersoonaa (*Kotiin juoksee tun-*

nissa) ja säälauseita (*Sataa*). Luku etenee perusteellisen konseptuaalisesta semantiikasta ammentavan mikro-modulaarisen teorian (Nikanne 2018) taustoituksen kautta käsittelemään subjektin käsitettä suomen kielen kontekstissa. Luvun keskeinen kontribuutio onkin nimenomaan teoreettinen.

Luvussa 9 Gréte Dalmi käsittelee nollasubjektilauseiden generisyyttä ja referenssiä unkarin näkökulmasta. Dalmi vertailee uncaria sekä romaanisiin kieliin (säännöllisiä nollasubjektikieliä) että suomeen (osittainen nollasubjektikieli). Luokittelu pohjautuu aiempaan tutkimukseen: romaanisten kielten osalta Cinquen (1988) ja Chierchian (1998) esittämiin määritelmiin, suomen osalta taas erityisesti Holmbergiin (2005, 2010). Luku on perusteellisesti kirjoitettu ja tarjoaa mielenkiintoisen näkökulman nollasubjektikielten luokittelun ongelmakohtiin, sillä unkarissa yhdistyvät kolmen päätyypin piirteet. Näin ollen se asettuu osittaisten ja radikaalien nollasubjektikielten rajalle.

Luvussa 10 Jeremy Bradley ja Johannes Hirvonen käsittelevät maria säännöllisenä nollasubjektikielenä, jonka säännöllisyys ei kuitenkaan korpuspohjaisen kyselytestin perusteella ole täysin vaihtelutonta. Luvun ensimmäisessä käsittelyosassa paneudutaan erityisesti eksklusiivisen ja inklusiivisen referenssin limittäisyyksiin, toisin sanoen siihen, kuuluuko puhuja geneerisen ilmauksen viittausalaan vai ei. Kyselytestin perusteella marissa yksikön 2. persoonan geneerinen inklusiivinen ja monikon 3. persoonan geneerinen eksklusiivinen referenssi ovat odotuksenmukaisia mutta eivät absoluuttisia. Osio on mielenkiintoinen myös suomen kielen avoimista persoonailmauksista kiinnostuneille.

Teoksen tutkimusartikkeleiden kokonaisuuden päättävät Mikael Vinkan kirjoittama luku eteläsaamen kolmaspersoonaisista nollasubjekteista sekä Susanna Fischerin ja Beáta Wagner-Nagyn luku nollasubjekteista selkupissa ja

nganasanissa. Ensin mainittu keskittyy nollasubjekteihin esimerkiksi direktiivisyyden ja subjunktiivin konteksteissa. Artikkelin on relevanttia luettavaa kahdestakin näkökulmasta: yhtäältä eteläsaamen aseman vuoksi, toisaalta siksi, että artikkelissa yhdistetään kolmaspersoonaisen pronomien poisjätön ja logoforisuuden tarkastelu.³ Jälkimmäisessä puolestaan tarkastellaan korpusdatan pohjalta selkupin ja nganasanin piirteitä siitä näkökulmasta, kuuluvatko ne säännöllisiin vai osittaisiin nollasubjektikieliin. Korpus-tiedon määrällinen hyödyntäminen rajoittuu valitettavasti lähinnä ilmiöiden frekvensseihin.

Teoksen päättää Piotr Cegłowski kirjoittama yhteenveto, joka kiteyttää teoksen keskeisen annin erityisesti suhteessa aiempaan teoriataustaan. Kokonaisuuden kannalta mielekäs synteesi jää kuitenkin tekemättä. Kokoelma tarjoaa ennen kaikkea puheenvuoron suhteellisesti vähälle huomiolle jääneille nollasubjektikielille ja pyrkii valamaan perustaa tuleville tutkimuksille.

Lopuksi

Teos nostaa esiin mielenkiintoisia näkökulmia nollasubjektikieliin vähemmälle huomiolle jääneiden slaavilaisten, balttilaisten ja uralilaisten kielten kontekstissa. Samalla se antaa varmasti ajattelun aihetta kaikille nollasubjekteista, pronomien poisjätöstä ja ilmisubjektittomuudesta kiinnostuneille. Ajoittaisesta lyhennetystä huolimatta teoksen keskeinen sisältö aukeaa myös generatiiviseen kielioppiin sen syvällisemmin perehtymättömälle lingvistille. Tästä pitää huolen myös runsas toisto lukujen välillä. Ajatus nollasubjektikielten jatkumosta on kiehtova, ja typologisessa mielessä teos tar-

3. Logoforiset pronominit viittaavat toisen puhe-tilanteen puheaktipronomeihin (logoforisuudesta suomeksi ks. Priiki 2017).

joilee mielenkiintoista problematisointia luokittelun solmukohdista ja siitä, mitä jatkumolle tapahtuu, kun uusien kieli-perheiden ja kielten analyysit koettelevat rajatapauksineen sen kestokykyä. Käyttö-pohjaisen tradition edustajissa teos saat-taa kuitenkin herättää kysymyksiä ilmiöi-den relevanssista ja frekvenssistä sekä siitä, miten hyvin usein introspektioon pohjautuvat esimerkit heijastavat luon-nollista kielenkäyttöä. Syvemmälle teok-seen päästäkseen lukijalla täytyykin olla perehtyneisyyttä generatiiviseen kieli-oppiin – ja ennen kaikkea halua hyväksyä sen keskeiset prinssiipit.

MIKAEL VARJO
mavarj@utu.fi

Kirjoittaja on suomen kielen
yliopisto-opettaja Turun yliopistossa.

Lähteet

- BARBOSA, PILAR 2019: *pro* as a minimal nP. Toward a unified approach to pro-drop. – *Linguistic Inquiry* 50 (3) s. 487–526. https://doi.org/10.1162/ling_a_00312
- BIBERAUER, THERESA 2018: Pro-drop and emergent parameter hierarchies. – Federica Cognola & Jan Casalicchio (toim.), *Null subjects in generative grammar. A synchronic and diachronic perspective* s. 94–136. Oxford: Oxford University Press. <https://doi.org/10.1093/oso/9780198815853.003.0005>.
- CINQUE, GUGLIELMO 1988: On *si* constructions and the theory of *arb*. – *Linguistic Inquiry* 19 (4) s. 521–581.
- CHIERCHIA, GENNARO 1998: Reference to kinds across languages. – *Natural Language Semantics* 6 (4) s. 339–405. <https://doi.org/10.1023/A:1008324218506>.
- FRASCARELLI, MARA 2007: Subjects, topics and the interpretation of referential *pro*. An interface approach to the linking of (null) pronouns. – *Natural Language and Linguistic Theory* 25 (4) s. 691–734. <https://doi.org/10.1007/s11049-007-9025-x>.
- 2018: The interpretation of *pro* in consistent and partial null-subject lan-guages. A comparative interface analysis. – Federica Cognola, and Jan Casalicchio (toim.), *Null subjects in generative grammar. A synchronic and diachronic perspective* s. 211–239. Oxford: Oxford University Press. <https://doi.org/10.1093/oso/9780198815853.003.0009>.
- HELASVUO, MARJA-LIISA – KYRÖLÄINEN, AKI-JUHANI 2016: Choosing between zero and pronominal subject. Modeling subject expression in the 1st person sin-gular in Finnish conversation. – *Corpus Linguistics and Linguistic Theory* 12 (2) s. 263–299. <https://doi.org/10.1515/cllt-2015-0066>.
- HOLMBERG, ANDERS 2005: Is there a little *pro*? Evidence from Finnish. – *Linguistic Inquiry* 36 (4) s. 533–564. <https://doi.org/10.1162/002438905774464322>.
- 2010: The null generic subject pronoun in Finnish. A case of incorporation. – Theresa Biberauer, Ian Roberts & Michelle Sheehan (toim.), *Parametric variation. Null subjects in minimalist theory* s. 200–230. United Kingdom: Cambridge University Press. <https://doi.org/10.1017/CBO9780511770784.006>.
- HOLMBERG, ANDERS – NAYUDU, AARTI – SHEEHAN, MICHELLE 2009: Three partial null-subject languages. A com-parison of Brazilian Portuguese, Finnish and Marathi. – *Studia Linguistica* 63 (1) s. 59–97. <https://doi.org/10.1111/j.1467-9582.2008.01154.x>.
- NIKANNE, URPO 2018: *Conceptual semantics. A micro-modular approach*. Amsterdam: John Benjamins Publishing Company. <https://doi.org/10.1075/cal.23>.
- PRIIKI, KATRI 2017: Hän, se, tää vai toi? Vuorovaikutussosiolingvistinen tut-kimus henkilöviittauksista Kaakkois-Satakunnan nykypuhekielessä. An-nales Universitatis Turkuensis C

432. Turun yliopisto. <https://urn.fi/URN:ISBN:978-951-29-6719-3>.
- RIZZI, LUIGI 1982: *Issues in Italian syntax*. Dordrecht: Foris.
- SIGURÐARDÓTTIR, SIGRÍÐUR SÆUNN – EYTHÓRSSON, THÓRHALLUR 2019: Stability and change in Icelandic weather verbs. Syntax, semantics and argument structure. – Anne Breitbarth, Miriam Bouzouita, Lieven Danckaert & Melissa Farasyn (toim.), *The determinants of diachronic stability*. Linguistik Aktuell/ Linguistics Today 254. The Netherlands: John Benjamins Publishing Company. <https://doi.org/10.1075/la.254.04sig>.
- VARJO, MIKAEL – SUOMALAINEN, KARITA 2018: From zero to ‘you’ and back. A mixed methods study comparing the use of two open personal constructions in Finnish. – *Nordic Journal of Linguistics* 41 (3) s. 333–366. <https://doi.org/10.1017/S0332586518000215>.
- VARJO, MIKAEL 2023: *Nollalla jaettua. Korpustutkimus nollasubjekttilauseista suomenkielisessä arkikeskustelussa*. Turun yliopiston julkaisuja, Annales Universitatis Turkuensis B 609. Turun yliopisto. <https://urn.fi/URN:ISBN:978-951-29-9167-9>.
- VÄÄNÄNEN, MILJA 2016: *Subjektin ilmaiseminen yksikön ensimmäisessä persoonassa. Tutkimus suomen murteista*. Turun yliopiston julkaisuja, Annales Universitatis Turkuensis C 430. Turun yliopisto. <http://urn.fi/URN:ISBN:978-951-29-6664-6>.

Unohtumaton teos unohtuneista sanoista

Kalevi Koukkunen: *Peltoveturi ja notkistelija. Unohdettujen sanojen kirja* (toinen painos). Tallinna: Aviador 2023 [2022]. 584 s. ISBN 9789523811195.

Leksikografina ja ensyklopedistina pitkän uransa tehneen Kalevi Koukkusen uusi teos *Peltoveturi ja notkistelija: Unohdettujen sanojen kirja* on monilta osin ainutlaatuinen ja poikkeuksellinen julkaisu. Ensinnäkin se on ensimmäinen suomenkielinen hakuteos, joka koostaa yksiin kansiin kielestä kadonneita tai kielenkäyttöön koskaan pääsemättömiä eli tässä mielessä ”unohtuneita” sanoja. Vastaavanlaisia sanakirjoja on harvoin tehty muistakaan maailman kielistä (Lauerma 2023). Nyt arvioitavana oleva teos on Koukkusen elämäntyön aikaansaannos, joka kiteyttää hänen taitonsa, kokemuksensa ja periksiantamattomuus-

teosa leksikografina ja ensyklopedistina. Teos sisältää noin 20 000 hakusanaa, joiden lähteenä on käytetty Elias Lönnrotin *Suomalais-Ruotsalaista Sanakirjaa*.

Koukkusen teos on poikkeuksellinen myös siksi, että kaupalliset kustantamot nykyään enää harvoin julkaisevat näin massiivista saati yksikielistä sanakirjaa. Teoksen kustantaneen Aviadorin julkaisut painottuvat suomalaiseen ja suomennettuun kauno- ja tietokirjallisuuteen, ja Koukkusen teos on ensimmäinen sen kustantama sanakirja. Tässä mielessä on korostettava ja arvostettava paitsi kirjan tekijän myös kustantamon rohkeutta.

Teoksen johdanto ja aineisto

Teosta kehystää johdanto-osa, joka on nimetty *johdakkeeksi*. Se jakautuu edelleen kolmeen osioon. Ensimmäinen näistä

osioista (s. 5–7) on tarkoitettu kirjan alkusanoiksi; siinä esitellään kirjan rakenne, sisältö ja tausta sekä lausutaan kiitossanat. Johdakkeen toinen ja kolmas osio on puolestaan sijoitettu teoksen loppuun. Toinen osio (s. 542–567) on nimetty otsikolla ”Lönnrotin suomalais-ruotsalaisen sanakirjan tutkailua”, ja se perustuu Koukkusen Kotikielen seuran kokouksessa 14.11.2002 pitämään esitykseen. Siinä luodaan katsaus Elias Lönnrotin *Suomalais-Ruotsalaisen Sanakirjan* (jatkossa LSRS) julkaisuhistoriaan ja esitetään tarkkoja tietoja hakusanojen määrästä, sanaluokista ja ominaisuuksista, sana-artikkelien pituisista sekä merkityksenselityksistä esitetyistä ruotsinnoksista. Osion lopussa esitellään Lönnrotia strukturalismin ja generativismin edelläkävijänä Suomessa, mikä on mielenkiintoinen näkökulma. Johdakkeen kolmannessa osassa (s. 568–578) esitellään teoksessa käytettyjä päälähteitä ja lähdeluetteloa.

Teoksen johdanto on valitettavasti lukijan näkökulmasta jossain määrin puutteellinen. Ensinnäkin siitä uupuvat yksityiskohtaiset kirjan käyttöohjeet. Vaikka teoksen hakemisto on sinänsä rakenteeltaan yksinkertainen, olisi ollut hyvä huomioida myös sellaiset lukijat, jotka eivät välttämättä ole tottuneet sanakirjojen käyttöön. Käyttöohjeiden puuttuminen voi aiheuttaa lukijoille myös jossain kohdin väärinymmärryksiä, mihin palaan myöhemmin tässä arvioissa. Koukkusen LSRS:aa analysoiva artikkeli on mielenkiintoinen ja laadukas, mutta se saattaa olla kielitieteeseen perehtymättömälle lukijalle liian vaikeaselkoinen, eikä nyt arvioitavana oleva teos ehkä olekaan sen paras julkaisupaikka. Lukijalle olisi ollut hyödyllisempää, jos Koukkunen olisi analysoinut ensisijaisesti oman teoksensa koko aineistoa ja esitellyt esimerkiksi sitä, kuinka suuri osuus yhtäältä LSRS:sta ja toisaalta muista lähteistä poimituilla sanoilla on, kuinka paljon johdoksia ja yhdyssanoja aineistossa on ja

kuinka paljon varsinaisia sepitesanoja ja muita sanoja (esim. murteellisia sanoja) teoksesta löytyy.

Suurin puute teoksen johdannossa onkin se, ettei siinä eritellä, millä perusteilla kirjassa esitellyt sanat ja niiden taustalla olevat aineistolähteet on valittu. Koukkunen mainitsee teokseensa sisältyvän noin 20 000 hakusanaa. Jo pelkästään teoksen päälähteenä toimineessa LSRS:ssä on yhteensä noin 200 000 hakusanaa. Karsinta on siis ollut suurta, joten sitä olisi ollut hyvä perustella. On myös syytä huomauttaa, että teoksesta on jäänyt pois muoti- ja slangisanoja, jotka ovat toki tyypillisesti lyhytikäisiä (Huhtala 1989: 127; Paunonen 2006: 361). Niidenkin poisjättöä olisi kuitenkin ollut hyvä perustella, sillä teokseen sisältyy muitakin kuin kirjakielisiä tarkoitettuja sepitesanoja (palaan tähän myöhemmin arvioissa).

LSRS:n lisäksi Koukkusen kirjassa käytettyjä 1800-luvun lähteitä ovat muun muassa Lönnrotin toimittama *Ruotsin, Suomen ja Saksan Tulkki* (1847), Daniel Europaeuksen *Ruotsalais-Suomalainen Sanakirja* (1853), Carl Axel Gottlundin *Otava* (1830), Fred Ahlmanin *Ruotsalais-Suomalainen ja Suomalais-Ruotsalainen Sanakirja* ja G. E. Eurénin *Suomalais-Ruotsalainen Sanakirja* (1860). Hieman harhaanjohtavasti teoksen alkusanoissa ja takakansitekstin esittelyssä ei kuitenkaan mainita sitä, että teokseen sisältyy myös 1800-luvun jälkeisiä sanoja. Esimerkiksi kirjan otsikkonakin käytettyä sanaa *peltoveturi* ’traktori’ ehdotettiin käyttöön vasta 1920-luvun alussa. Kirjaan on sisällytetty myös 1900-luvun loppupuolella (esim. *lyhät* ’sortsit’; Itkonen 1982) ja jopa 2000-luvun alussa esiintyneitä sanoja (*antefestaalinen* ’juhlaa edeltävä’, *postfestaalinen* ’juhlan jälkeinen’; Kalevi Koukkusen itse vuonna 2000 saama tieto).

Jo pelkästään LSRS:n läpikäynti ja sanastaminen sekä merkityksenselitysten suomentaminen lienee ollut ollut valtava urakka, ja eittämättä Koukkusen teos on

laajuudeltaan moitteeton. Täytyy kuitenkin todeta, että teoksesta puuttuu moinen muiden Lönnrotin aikalaisten sanaseppien sepitesanoja, joita ei voida sivuuttaa suomen sanaston tietoisesta kehityksen historiassa. Esimerkkeinä näistä sanasepistä mainittakoon August Ahlqvist (esim. *avistuskirjoitus* 'suositus', *edasetus* 'esitys', *kesälupa* 'loma-aika', *kilvoitlemus* 'kilpailu', *leikkipaikka* 'näyttämö', *taidokas* 'taiteilija'), Pietari Hannikainen (esim. *edelläpyytjä* 'tilaaja', *myöntäpuoli* 'myymälä', *neuvoitus* 'toimikunta'), Paavo Tikkanen (*eräkäs* 'erakko', *hallituskeino* 'politiikka', *kuvailo* 'mielikuva', *lohkotaru* 'epi-sodi', *mustin* 'muste') ja Yrjö Sakari Yrjö-Koskinen (*esittelemys* 'esitys', *keskuus* 'olosuhde', *kivisysi* 'kivihiili', *luettelemus* 'luetelo', *tähtämys* 'havainto').¹

On toki jokseenkin mahdollista tehdä kerätä yksiin kansiin kaikki "unohtuneet" sanat 1800-luvulta nykyaikaan. Täydellistä sanakirja-aineistoa ei liene olemassa, kuten Koukkusen siteeraaman *Sivistys-sanakirjan* (1924) toimittaja Lauri Handell huomauttaa. Vaikuttaa kuitenkin paikoin siltä, että Koukkusen teoksen aineistolähteiden valinta ja sanapoinnit on tehty ilman johdonmukaista perustelua; teokseen on esimerkiksi poimittu Yleisradiossa vuosina 1958–1970 pyörineestä radiohupailusta *Kankkulan kaivolla* sanoja tai fraaseja (esim. *ammottavina aikoina*, *ellen väärin erehdy*, *sekanomi*, *talikkonomi*), joilla ei voitane nähdä olevan yhtä paljon painoarvoa kuin aiemmin mainittujen sanaseppien sanoilla. Toki Koukkusen teos ei ole täysin tieteellinen teos vaan pikemminkin tieteellisen ja populaarin hybridi, mutta on silti huomautettava, että teoksen yhtenä kuvauskohteena on esitetty olevan suomen kielien määrätietoinen kehitys eurooppalaisiksi kulttuurikieleksi 1800-luvulla.

1. Kaikki mainitut sanat on poimittu Martti Rapolan 1800-luvun sanastosta (Rapolan 1800-luvun sanasto).

Teoksen äärellä herääkin kysymys siitä, olisiko aineiston koherenssia varten ollut parempi sanastaa vain LSRS:aa. Tai olisivatko muista kuin LSRS:sta poimitut sanat voineet muodostaa oman lunksa teoksessa? Teoksen kaksi hakemistoa, jotka on nimetty otsikoilla "lönnrot-suomi" ja "suomi-lönnrot", voivat myös antaa lukijoille harhakuvaan teoksen aineistosta, vaikka pieni alkukirjain sanassa *lönnrot* viittaaakin kielimuodon nimeen eikä varsinaisesti Lönnrotin aineistoon (ks. Laalo 2023: 321).

"Suomi-lönnrot"-hakemisto ja Lönnrotin sanastotyön laaja-alaisuus

Kuten yllä on mainittu, teoksen pääosa rakentuu kahdesta hakemistosta, jotka on nimetty otsikoilla "lönnrot-suomi" ja "suomi-lönnrot". Molemmissa hakemistoissa hakusanat on lihavoitu ja niiden lähdeviite on mainittu vuosilukuineen. Jos merkityksenselityksenä tai hakusanana oleva sana sisältyy LSRS:aan, molemmissa hakemistoissa on ilmoitettu siitä (palaan tähän jäljempänä). Lönnrot-suomi-hakemistossa hakusanaa seuraa ensin Koukkusen suomentama merkityksenselitys ja sitten lähdeviite. Suomi-lönnrot-hakemistossa taas hakusanana on yleiskielinen sana, jota on lönnrot-suomi-hakemistossa käytetty sanan merkityksenselityksenä. Hakusanan alle on koottu kaikki "unohtuneet" sanat, jotka vastaavat merkitykseltään hakusanana olevaa sanaa.

Suomi-lönnrot-hakemiston artikkeleissa ei toisteta pitkiä ensyklopedisia kirjoituksia, jotka on mainittu lönnrot-suomi-hakemiston artikkeleissa (esim. s.v. *hyrysysy* 'auto', *tarinamus* 'historia', *tosine* 'id'). Tämä on viisas ratkaisu kirjan liiallisen paisumisen estämiseksi. Jos kyse on lyhyemmästä ensyklopedisestä kirjoituksesta, se on toistettu suomi-lönnrot-hakemiston artikkeleissa (esim. s.v. *avautuilla*, *epäröinti*, *hullujenhuone Lontoossa*).

Tämäkin on käytännöllinen ratkaisu, sillä saattaa olla lukijoita, jotka käyttävät ensisijaisesti suomi-lönnrot-hakemistoa.

Suomi-lönnrot-hakemisto on luonnollisesti helpommin lähestyttävä kuin lönnrot-suomi-hakemisto, onhan ensin mainitussa suurin osa hakusanoista lukijoille entuudestaan tuttuja. Hakemisto havainnollistaa, kuinka Lönnrotilla on ollut suomen kirjakielen kehitykseen vaikutusta ”enemmän, kuin on ollut kellään yksityisellä henkilöllä Agricolan jälkeen”, kuten Hakulinen (2000 [1941]: 446) on todennut. On yleisesti tunnettua, että Lönnrot on kehittänyt lääke-, kasvi-, kieli- ja oikeustieteen sanastoa, mutta todellisuudessa hänen sanastotyönsä oli huomattavan paljon laaja-alaisempaa. Koukkunen (s. 563) luettelee yhteensä jopa 108 erikoisalaa, joilla käytetään LSRS:n hakusanoja. Näitä ovat esimerkiksi elintarvikeala (*hapanmaito*, *kohomaito*, *maantomaito*, *meltomaito* ’piimä’; *heku* ’mehu’; *hentuset* ’makeiset’; *ruskuleipä* ’näkkileipä’), filosofia (*aateoppi*, *järkioppi*, *ymmärreoppi* ’logiikka’; *hyvikkä* ’etiikka’; *havaintoperäinen* ’a posteriori’; *itseperäinen* ’apriorinen’; *itseolio*, *itsiö*, *ole* ’substanssi’), kirjallisuus (*oikopuhe*, *tasakirjoitus* ’proosa’; *tekokertomus* ’romaan’; *murhekuvaus*, *surukuvaus* ’tragedia’; *tarinoina* ’novelli’), kristinusko (*jumaludenoppi*, *jumaluustiede*, *uskotieto* ’teologia’; *yksiluontolainen* ’monofysiitti’; *yksitahtolaisuus* ’monotelismi’), politiikka (*eriseura*, *puoluskunta* ’puolue’; *rahamies*, *rahamiekka* ’kapitalisti’; *rahvasvalta* ’demokratia’; *tasajakolaisuus* ’kommunismi’; *valtaherra* ’ministeri’) ja talouselämä (*asioima*, *toime*, *asiatoimi* ’liiketoimi’; *kaupankulku*, *kaupanliike*, *kaupanliikunto* ’liiketoiminta’; *aikaantulo*, *hengenealtus* ’toimeentulo’; *yhdystö*, *seuro* ’yhtiö’).

Suomi-lönnrot-hakemistossa on runsaasti myös arkipäiväisiä sanoja, joita ei voida luokitella mihinkään tiettyyn erikoisalaan kuuluviksi. Tällaisia sanoja ovat esimerkiksi *ainehtia*, *aivottaa*, *esko-*

tella ’aikoa’; *aivoinen*, *ajuinen*, *ajukas*, *tajukas* ’järkevä’; *edentää*, *ehdättää*, *eteyttää* ’edistää’; *etuinen*, *etusa* ’hyödyllinen’; *ajatuskuva*, *kuvanto*, *luulokuva* ’mielikuva’; *eteenottaa* ’suorittaa’; *lempukka*, *suosilas* ’suosikki’; *rauhanto* ’suosio’; *asento-tila*, *joudukki* ’tilanne’ ja *taistua* ’tottua’. Olisikin mielenkiintoista tutkia hakemiston avulla sitä, millä ehdoin jokin sepitesana vakiintuu tiettyä käsitettä tai tarkoitetta edustamaan ja muut vaihtoehdot sepitesanat karsiutuvat: vaikuttaako tähän esimerkiksi sanan äänneasun tiiviys, kantavartalon säännöllisyys tai tiettyjen johtimien produktiivisuus? Tällaiseen tutkimukseen Koukkusen kirja tarjoaa kiinnostavia mahdollisuuksia.

Suomi-lönnrot-hakemistossa on kuitenkin kaksi ongelmaa. Ensinnäkin siinä on ilmoitettu LSRS:ssa esiintyvänä hakusanana se sana, joka on edelleen käytössä nykysuomen yleiskielessä ja jota on näin ollen käytetty hakusanana suomi-lönnrot-hakemistossa. Tämä kuitenkin voi aiheuttaa lukijoille sellaisen väärinkäsityksen, että sanan ensiesiintymä löytyisi aina LSRS:sta. Näin ei kuitenkaan ole; esimerkiksi sanojen *avaruus*, *maailma*, *muinainen*, *pilkku* ja *sukulainen* ensiesiintymät ovat muualla (ks. Rapola 1960). Mahdollisen väärinkäsityksen vaara olisi voitu välttää, jos teoksen alussa olisi esitelty aiemmin mainitsemiani yksityiskohdalliset käyttöohjeet ja huomautettu siitä, että sanojen viite LSRS:aan ei välttämättä aina tarkoita sanojen ensiesiintymien löytyvän juuri sieltä.

Toiseksi suomi-lönnrot-hakemistossa on useita liiankin pitkiä lihavoituja hakusanoja, jotka hankaloittavat luetavuutta. Suuri osa näistä pitkistä hakusanoista muodostuu *joka*-relatiivipronominin aloittamista lausekkeista (esim. *joka huolehtii äidillisesti josta kuusta* ’siivuäiti’; *jolla on kaunis ilta tai kauniit illat* ’kaunisiltainen’). Niinpä suomi-lönnrot-hakemisto on *j:n* kohdalla täynnä lihavoitua tekstiä. Tämä ongelma olisi voitu vält-

tää asettamalla hakusanoiksi merkityksen kannalta keskeisiä sanoja ja varustamalla ne kaksoispisteellä, jota seuraa *joka*-pronominin tai sen taivutusmuodolla alkava lauseke ilman korostuskeinoja. Tällaista ratkaisua on sovellettu esim. Heikki Paunosen ja allekirjoittaneen laatimassa teoksessa *Nyt mä bonjaan: Suomi-stadi-sanakirja* (Paunonen & Kim 2021).

Onomatopoeettis-deskriptiivisiä sanoja sepityksen ja unohduksen liepeillä

Toisin kuin kirjan takakansitekstissä ja alkusanoissa annetaan ymmärtää, teoksen aineisto sisältää paljon kansankielisiä sanoja, joita on esiintynyt suomen murteissa. Suurin osa niistä on niin sanottuja onomatopoeettis-deskriptiivisiä sanoja, jotka jakautuvat ääntä jäljitteleviin *onomatopoeettisiin* ja äänneasullaan muuta ilmiötä kuin ääntä kuvaileviin *deskriptiivisiin* sanoihin, esim. *heiskaroida* 'keikaroida', *juhmata* 'karahtaa, kolahtaa', *kauskata*, *kauskia*, *lutajaa* 'läiskytää'; *ököttää* 'murjottaa'. Kaikki Koukkusen teokseen sisältyvät onomatopoeettis-deskriptiiviset sanat on poimittu LSRS:sta.

Koukkusen sanakirjaa on kiinnostavaa verrata onomatopoeettis-deskriptiivisten sanojen näkökulmasta verkossa julkaistuun *Suomen murteiden sanakirjaan* (SMS), joka kattaa tällä hetkellä aakkosvälillä *a–nihteä*. Sieltä ei nimittäin löydy esimerkiksi sanoja *helk-holk* 'kili kaili', *ikittää* 'nyyhkyttää', *kujerkko* 'marisija', *loksa* 'helistin', *mengästää* 'häärätä' tai *mölhö* 'parkuja' (SMS:ssa vain merkityksissä 'hölmö', 'iso esine' ja 'iso ihminen'), jotka taas sisältyvät Koukkusen teokseen. Niiden sanojen, jotka löytyvät nykyisestä SMS:sta, voikin ajatella olevan edelleen käytössä murteissa. On tosin muistettava, että SMS:n sana-aineisto on kerätty pääosin 1900-luvun ensimmäisellä puoliskolla, joten osa sanoista saattaa todellakin olla "unohtuneita" eli ei nykymurteenpu-

hujien käytössä. Onkin kiinnostava kysymys, milloin vanhojen murteellisten sanojen voidaan sanoa olevan unohtuneita.

Niiden Koukkusen teoksessa mainittujen onomatopoeettis-deskriptiivisten sanojen osalta, joita ei löydy SMS:sta, jää kysymykseksi, ovatko ne todella Lönnrotin sepittämiä vai ainoastaan ehtineet unohtua ennen SMS:n aineiston keruuta. Kysymyksen selvittämiseksi olisi tarpeen tarkastella huolellisesti Suomen murteiden sana-arkistoa, jonka pohjalta SMS on koostettu. LSRS:n ja murreaineiston vertailu onomatopoeettis-deskriptiivisten sanojen osalta voinee tuoda lisätietoa sanojen alkusynnyksen kysymyksestä, josta fennistit ja fennougristit eivät ole olleet yksimielisiä (ks. Junttila 2015: 246–247).

Lopuksi

Koukkusen teos on ainutlaatuisen laaja ensyklopedia nykysuomen yleiskielelle tuntemattomista sanoista. Sen kiitettävien anti on, että siinä on suomennettu valtava määrä LSRS:n sana-artikkeleita ja koottu yhteen LSRS:n nykysuomelle tuntemattomia hakusanoja vastineiksi nykysuomen yleiskielisille hakusanoille. Tämä havainnollistaa Lönnrotin sanastotyön häkellyttävää laaja-alaisuutta ja tarjoaa mahdollisuuksia tutkia sepitesanojen vakiintumista ja karsiutumista. Lisäksi teokseen sisältyy paljon ensyklopedista knoppitietoa (esim. mikä on suomen pisin sana), joka kiinnostanee myös muita kuin kielitieteilijöitä. Ei olekaan yllättävää, että teoksen ensimmäinen painos myytiin loppuun ennätysajassa.

Olen tässä arvioissa esittänyt myös joitakin kriittisiä huomioita teoksesta. Näillä huomautuksilla on kuitenkin vähemmän merkitystä kuin sillä, että tämä unohtumaton teos on saatu julkaistua näin monilta osin vaikeaan aikaan. Teoksella on varmasti paikkansa suomen kielen tutkimuksen edistämisessä ja uudistamisessa, kuten kirjan tekijäkin toivoo.

JEONGDO KIM
kjd7321@gmail.com

Kirjoittaja on Helsingin yliopistosta
fennistisestä sanastontutkimuksesta
väitellyt filosofian tohtori.

Lähteet

- HAKULINEN LAURI 2000 [1941]: *Suomen kielen rakenne ja kehitys*. Neljäs, korjattu ja lisätty painos. Helsinki: Otava.
- HUHTALA, AARRE 1989: *Muotisanat*. – Jyrki Vesikansa (toim.), *Nykysuomen sanavarat* s. 127–147. Helsinki: WSOY.
- ITKONEN, TERHO 1982: *Kieliopas*. Helsinki: Kirjayhtymä.
- JUNTTILA, SANTERI 2015: *Tiedon kumuloituminen ja trendit lainasanatutkimuksessa. Kantasuomen balttilaislainojen tutkimushistoria*. Helsingin yliopisto.
- LAALO, KLAUS 2023: Suomen sanastopotentiaalin kartoitusta. – *Sananjalka* 65 s. 321–325. <https://doi.org/10.30673/sja.130979>.
- LAUERMA, PETRI 2023: Sanakirjamiehen vastaisku. Lönnrotin sanakirja suomeksi ja muutakin kielestä kadonnutta. – *Kielikello* 1/2023. <https://www.kielikello.fi/-/sanakirjamiehen-vastaisku-1%C3%B6nnrotin-sanakirja-suomeksi> (27.9.2023).
- PAUNONEN, HEIKKI 2006: Synonymia Helsingin slangissa. – *Virittäjä* 110 (3) s. 336–364.
- PAUNONEN, HEIKKI – KIM, JEONGDO 2021: *Nyt mä bonjaan. Suomi-stadi-sanakirja*. Helsinki: Books on Demand.
- RAPOLA, MARTTI 1960: *Suomen sanojen ensiesiintymiä Agricolasta Yrjö Koskiseen*. Helsinki: Suomalaisen Kirjallisuuden Seura.
- Rapolan 1800-luvun sanasto. https://sanat.csc.fi/wiki/Rapolan_1800-sanasto (18.9.2023).
- SMS = *Suomen murteiden sanakirja*. Helsinki: Kotimaisten kielten keskus 2023. <https://kaino.kotus.fi/sms/> (27.9.2023).